

KNX - Actionneurs de stores KNX

SBA4-230 / 10 / H / KNX REG

blanc N°-Article 93930

Informations Produits

- Les actionneurs de stores KNX SBA reçoivent des télégrammes KNX/EIB et commandent indépendamment l'un de l'autre plusieurs moteurs de volets avec des interrupteurs de fin de course.
- Chaque sortie est commutée à partir d'un relais monostable et peut, de plus, être actionnée manuellement à partir de touches placées sur l'actionneur
- Chaque canal est programmable individuellement à l'aide d'ETS3/4. Il peut disposer d'un retour d'état et des fonctions suivantes: positionnement des stores, commutation centralisée, verrouillage des stores
- Les positions de commutation des relais peuvent être définis individuellement durant la programmation dans le cas d'une coupure ou d'un retour de tension du bus
- Le bloc d'alimentation est prévu pour être fixé sur un rail dans des armoires de distribution de courant fort
- Le montage doit être effectué dans des locaux intérieurs secs

Données techniques

Tension:	230 V AC 50 Hz
Dimensions:	86 x 72 x 60 mm (4 TE)
Tension de sortie:	230 V AC 50 Hz
Niveau de protection:	IP20 / Classe II
Température ambiante:	0 °C à +45 °C
Boîtier:	matière plastique LEXAN UL-94-V0
Éléments pour visualisation:	LED rouge : pour l'affichage du mode normal/d'adressage LED vertes : Statut du canal

Ajustage avec la main: Commande manuelle des canaux de stores directement sur l'appareil

KNX TP 256: Oui

Puissance: Moteurs de volets roulants

Désignation

Désignation	Couleur	N°-Article	EAN-Code
SBA4-230 / 10 / H / KNX REG	blanc	93930	4007529939305

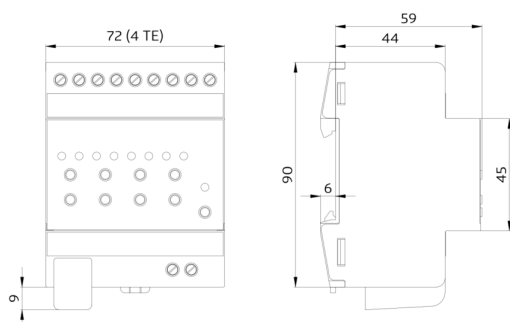

Dimensions 93930

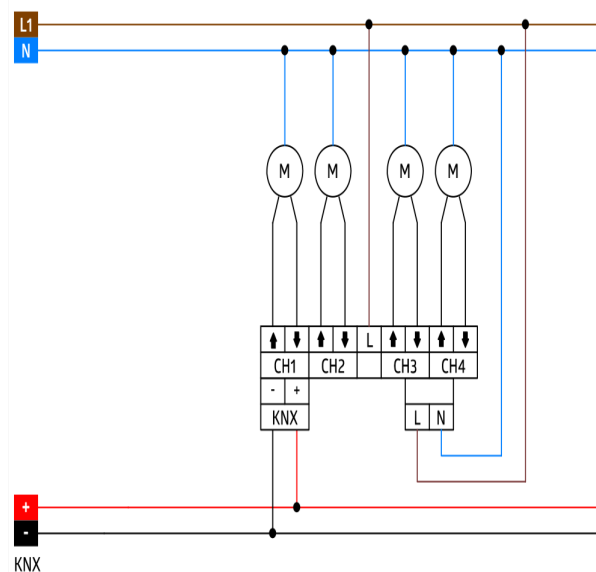

Schéma de raccordement