

Ne pas respecter strictement les conditions d'installation et d'utilisation peut entraîner des risques de choc électrique ou d'incendie

*The instructions for installation and use must be strictly observed in order to avoid the risk of electric shock or fire.*

Il non rispetto alla lettera delle condizioni d'installazione e di utilizzo può generare rischi di scariche elettriche o di incendio.

*Bei falschem Einbau und/oder Umgang besteht Stromschlag- bzw. Brandgefahr.*

El no cumplimiento estricto de las instrucciones de instalación y uso puede implicar riesgos de choque eléctrico o incendio.

*Het niet naleven van de installatie- en gebruiksvorschriften kan leiden tot een risico op elektrische schok of brand*

Não respeitar estritamente as condições de instalação e de utilização poderá provocar riscos de choque eléctrico ou de incêndio.

*Несоблюдение правил монтажа и эксплуатации может повлечь за собой риск поражения электрическим током или возникновения пожара.*

Należy bezwzględnie przestrzegać instrukcji instalacji i użytkowania, aby uniknąć ryzyka porażenia prądem elektrycznym lub pożaru.

*Montaj ve kullanim direktifleri , yangin ve elektrik çarpması risklerine karşı mutlaka gözden geçirilmelidir.*



FR LU BE CH  
GB IE  
IT CH  
DE AT LI CH  
ES  
FI  
PT  
RU  
PL  
TR CY

• Entrée/Sortie • Input/Output • Ingresso/Uscita • Eingabe/Ausgabe • Entrada/Salida • Input / Output  
• Entrada/Saída • Вход/Выход • Wejście, wyjście • Giriş/Çıkış

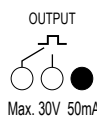
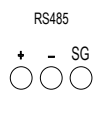
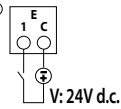
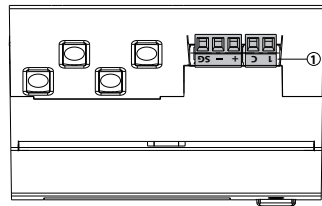
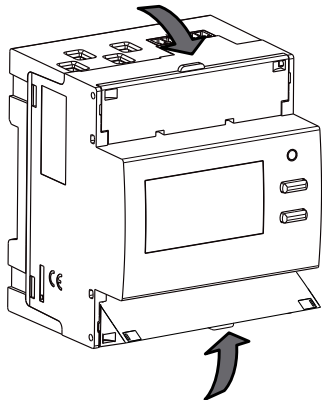

U	3x100...3x400V 3x100/173...3x230/400V	CAT III
I	CT/1A - /5A $I_{min} = 0,01A$ $I_n = 5A$ $I_{max} = 6A$	
cl.	4 120 40 4 120 41	Cl. 1 Wh (EN 62053-21) Cl.2 varh (EN 62053-23)
LED	0,1 Wh/imp	
COM	RS485 Modbus	
L1-L2-L3 V1-V2-V3-N	11 mm MAX 1,5 x 10 mm <sup>2</sup>	Recommended torque 1,6 to 2Nm COMBI PZ2
	1,5 x 10 mm <sup>2</sup>	
	1,5 x 16 mm <sup>2</sup>	
1 C RS485	8 mm MAX 1 x 1 mm <sup>2</sup>	Recommended torque 0,2Nm 0,5 x 2,5mm
	1 x 1 mm <sup>2</sup>	
	1 x 1,5 mm <sup>2</sup>	
Temperature	(-25°C) - (55°C)	

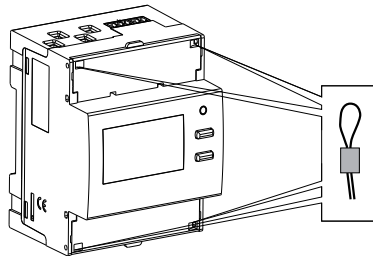

- Positions pour le plombage
- Positions for lead plating
- Posizioni per la Piombatura
- Positionen der Plombierung
- Posiciones por el Emplomado
- Posities voor het lood bebording
- Posição para selar
- Позиции для герметизации
- Pozycje dla ołowiu pozycia
- Kurşun kaplama için Pozisyonlar

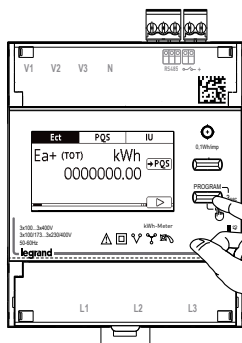

3 sec.

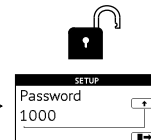
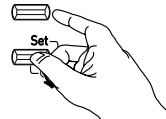
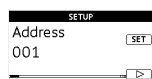

• Connexion sur VT • Connection on VT • Inserzione su VT • Verbindung über VT • Conexión en VT • Léscht op VT • Conexão no VT • Подключение по VT  
 • Połączenie na VT • VT' de bağlanti

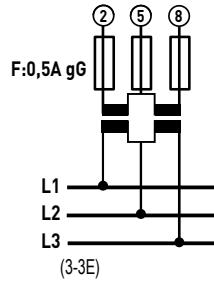
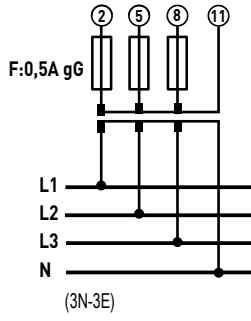

• Schémas de câblage • Wiring diagrams • Schemi di collegamento • Anschlussbilder • Esquemas de conexión • Bekabelingsschema's • Esquemas de ligação  
 • схемы подключения • Schematy połączeń • Bağlantı Şemasları

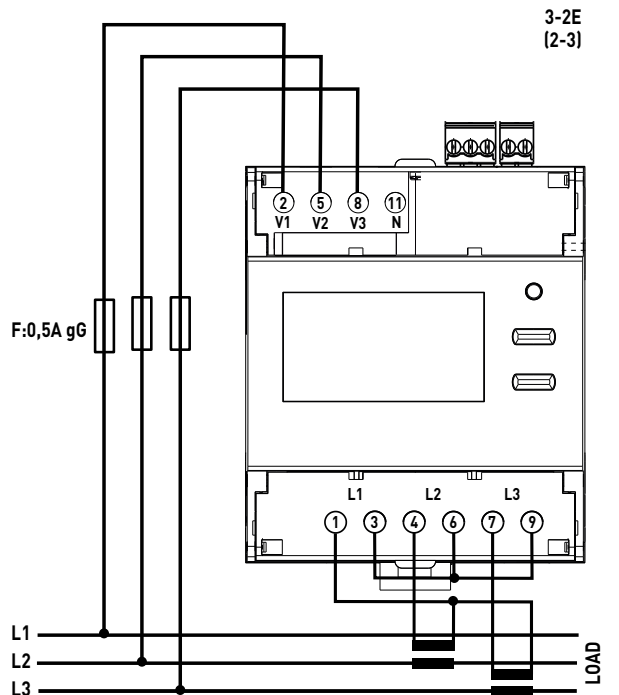
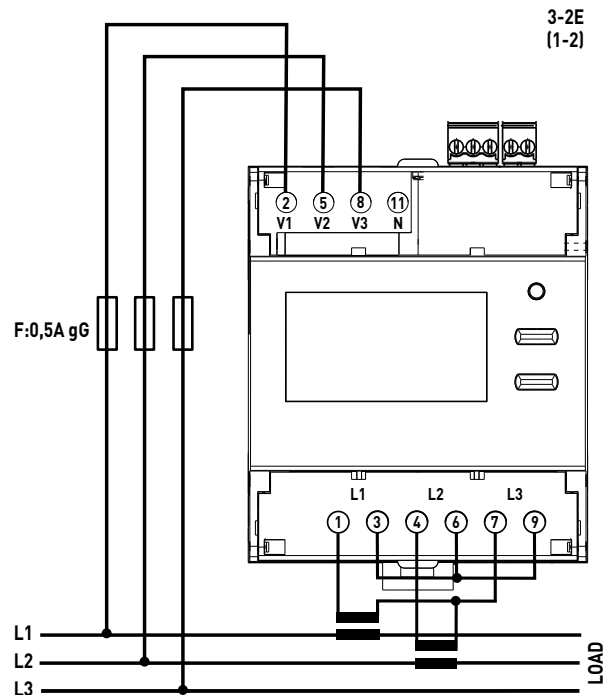
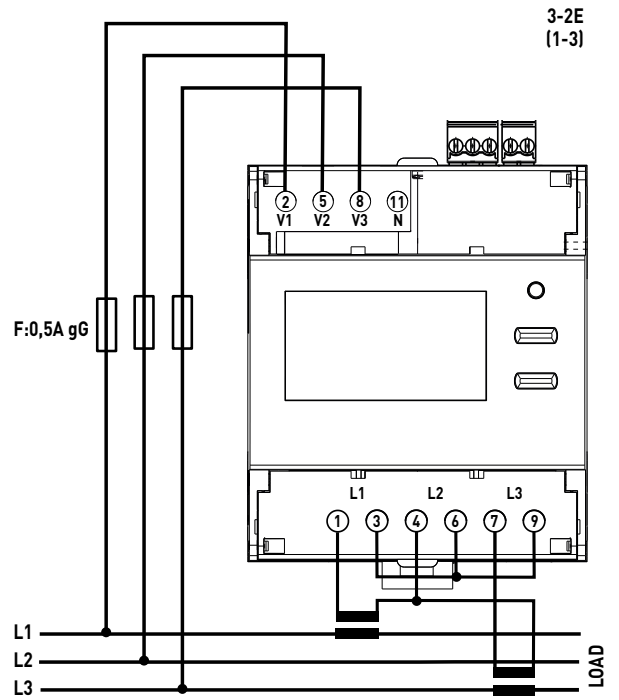
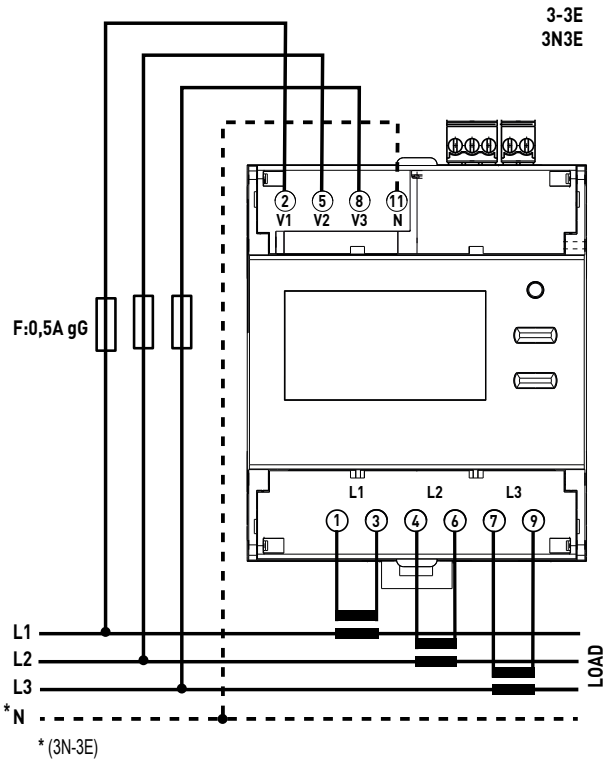

• Schemi di collegamento • *Wiring diagrams* • Schémas de câblage • *Anschlussbilder* • Esquemas de conexión • *Esquemas de ligação* • Schematy oprzewodowania  
 • Схемы подключения • Σχέδια σύνδεσης • Bağlantı şemaları • *Inkopplingschema* • Koblingskjema • *Tilslutningsdiagram* • أنظمة الاتصال

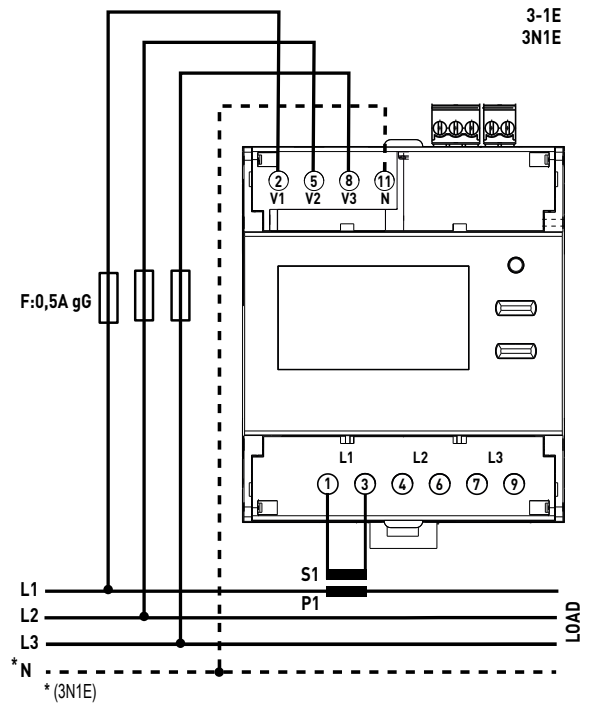
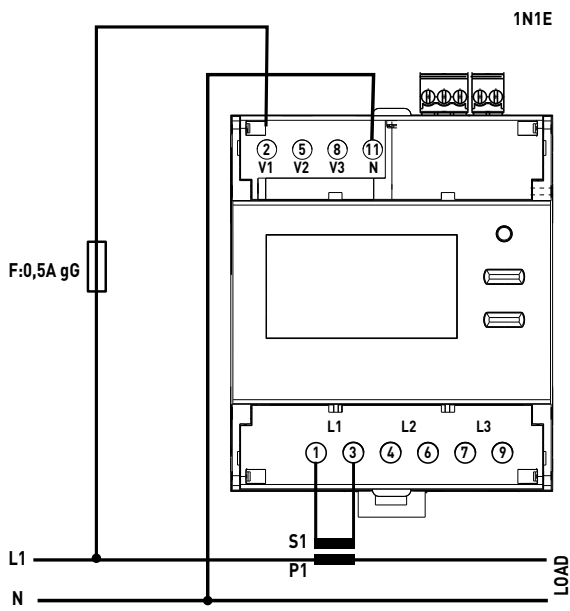

• Schéma de raccordement RS485 • RS485 wiring diagram • Schema di collegamento RS485 • Anschlussbilder RS485 • Esquema de conexión RS485 • Aansluitschema RS485  
 • Esquema de ligação RS485 • схемы подключения RS485 • Schemat połączeń RS485 • RS485 Bağlantı Şeması

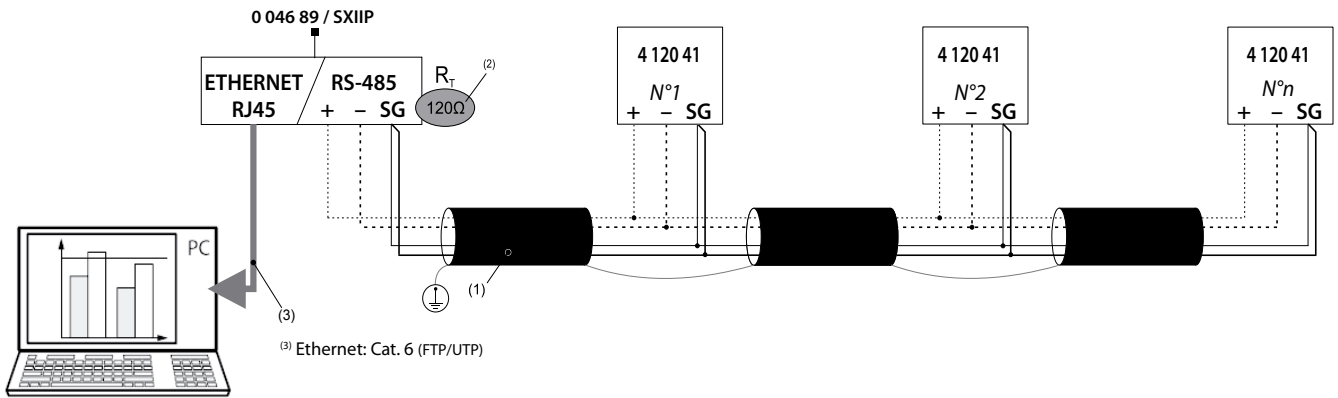

(1)RS485:

Utilisation prévue du Câble Belden 9842, Belden 3106A (ou équivalent) pour une longueur maximale du bus de 1000m ou du Câble Catégorie 6 (FTP ou UTP) pour une longueur maximale de 50 m;  
 Prescribed use of Cable Belden 9842, Belden 3106A (or equivalent) for a maximum length of 1000 m or Category 6 cable (FTP or UTP) for a maximum length of 50 m;  
 Prescritto utilizzo di cavo tipo Belden 9842, Belden 3106A (o equivalente) per una lunghezza massima del bus di 1000 m, o di cavo Categoria 6 (FTP o UTP) per una lunghezza massima di 50 m;  
 Vorgeschrieben ist Kabel Belden 9842, Belden 3106A (oder gleichwertig) für eine maximale Länge von 1000 m für Modbus RS485.  
 Utilización correcta de Cable Belden 9842, Belden 3106A (o equivalente) para una longitud máxima del bus de 1000 m o cable de Categoría 6 (FTP o UTP) para una longitud máxima de 50 m.  
 Aanbevolen gebruik van Kabel Belden 9842, Belden 3106A (of gelijkwaardig) voor een maximale buslengte van 1000m of van Kabel Categoría 6 (FTP of UTP) voor een maximale lengte van 50m;  
 Uso prescrito de cabo Belden 9842, Belden 3106A (ou equivalente) para um comprimento máximo de 1000 m, ou cabos Categoría 6 (FTP ou UTP) para um comprimento máximo de 50 m;  
 Показание использование кабеля Belden 9842, Belden 3106A (или эквивалент) для максимальной длины 1000 м или кабель категории 6 (UTP FTP или) для максимальной длиной 50 м;  
 Zalecane użycie przewodu Belden 9842, Belden 3106A (lub podobnego) o maksymalnej długości 1000 m lub kategorii 6 (FTP lub UTP) o maksymalnej długości 50 m;  
 1000 m maksimum mesafede Belden9842,Belden3106A (veya eşdeğeri) veya 50m ye kadar mesafelerdeCat6 ( Utp veya Ftp ) kablo kullanılması tavsiye edilir .

- (2) \*Résistance non fournie avec la réf. 4 120 40 - 4 120 41
- \*Resistance not furnished with the article 4 120 40 - 4 120 41
- \*Resistenza non fornita con l'art. 4 120 40 - 4 120 41
- \*Widerstand wird nicht mit dem Produkt 4 120 40 - 4 120 41 geliefert.
- \*Resistencia no fornida con el producto 4 120 40 - 4 120 41
- \*Weerstand niet meegeleverd bij de ref. 4 120 40 - 4 120 41
- \*Resistencia nao equipados com o artigo 4 120 40 - 4 120 41
- \*Спротивление не поставляется с продуктом 4 120 40 - 4 120 41
- \*Rezystor nie jest dostarczany razem z 4 120 40 - 4 120 41
- \*4 120 40 - 4 120 41 referansına direnç bağlı değildir.

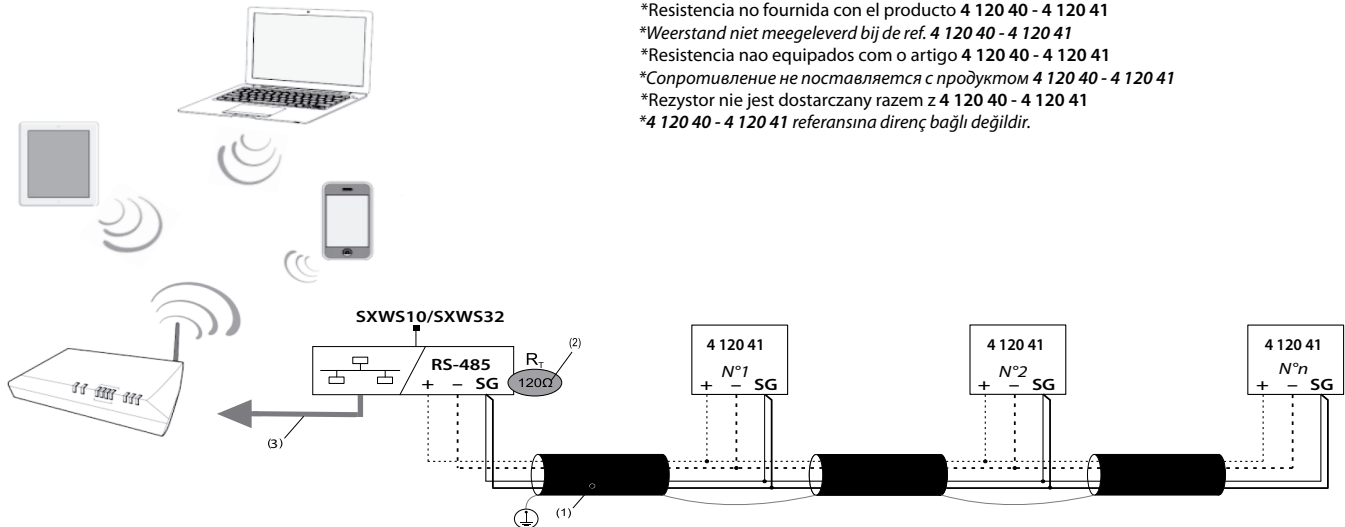

Adresse Modbus, Modbus Address, Indirizzo Modbus, Modbus-Adresse, Dirección Modbus, Modbus Adres, Endereco, Адрес Modbus, Adres Modbus, Modbus Adresi : 5  
 Vitesse, Baud Rate, Velocità, Geschwindigkeit, Velocidad, Snelheid, Velocidade, Скорость, Prędkość Transmisji, Baud Rate : 19,2 kbps  
 Parité, Parity, Parità, Paritätsbit, Paridad, Pariteit, Paridade, Бит четности, Kontrola parzystości, Parity : Paire, Even, Pari, Gerade, Par, Even, Par, чет, Parzystość, Parity



La documentation complète est disponible sur le site Web [www.e-catalogue.legrandgroup.com](http://www.e-catalogue.legrandgroup.com) Taper "4 120 40 - 4 120 41" dans le champ de recherche.  
 Complete documentation is available at [www.e-catalogue.legrandgroup.com](http://www.e-catalogue.legrandgroup.com) Type "4 120 40 - 4 120 41" in the search field.  
 La documentazione completa è disponibile sul sito [www.e-catalogue.legrandgroup.com](http://www.e-catalogue.legrandgroup.com) Inserire "4 120 40 - 4 120 41" nel campo di ricerca.  
 Weitere Dokumente können Sie von der Webseite. [www.e-catalogue.legrandgroup.com](http://www.e-catalogue.legrandgroup.com) herunterladen. Geben Sie "4 120 40 - 4 120 41" in das Suchfeld ein  
 La documentación completa está disponible en el sitio web [www.e-catalogue.legrandgroup.com](http://www.e-catalogue.legrandgroup.com) Escriba "4 120 40 - 4 120 41" en el campo de búsqueda.  
 De volledige documentatie is beschikbaar op de website [www.e-catalogue.legrandgroup.com](http://www.e-catalogue.legrandgroup.com) Typ "4 120 40 - 4 120 41" in het opzoekveld  
 A documentação completa está disponível no [www.e-catalogue.legrandgroup.com](http://www.e-catalogue.legrandgroup.com), digitando "4 120 40 - 4 120 41" no campo de busca  
 Вы можете загрузить руководства пользователя и другую документацию по адресу [www.e-catalogue.legrandgroup.com](http://www.e-catalogue.legrandgroup.com). Наберите "4 120 40 - 4 120 41" в поле поиска  
 Pełna dokumentacja jest dostępna na stronie [www.e-catalogue.legrandgroup.com](http://www.e-catalogue.legrandgroup.com). Wpisać "4 120 40 - 4 120 41" w polu wyszukiwania.  
 Bütün dökümanlar [www.e-catalogue.legrandgroup.com](http://www.e-catalogue.legrandgroup.com) adresinde mevcuttur. Arama kısmına "4 120 40 - 4 120 41" yazınız.