

SACC-M12-SCO-FKM NUT - Presse-étoupe de boîtier



1410792

<https://www.phoenixcontact.com/fr/produits/1410792>

Veillez tenir compte du fait que les données affichées dans ce document PDF proviennent de notre catalogue en ligne. Vous trouverez les données complètes dans la documentation utilisateur. Nos conditions générales d'utilisation des téléchargements sont applicables.



Presse-étoupe de boîtier-SPEEDCONNEC, M12 x 1, Produit de remplacement selon RoHS II sans exception 6c (Pb < 0,1 %) référence : 1238860

Données commerciales

Référence	1410792
Conditionnement	50 Unité(s)
Commande minimum	50 Unité(s)
Clé de vente	ABQAED
Product key	ABQAED
GTIN	4046356943932
Poids par pièce (emballage compris)	6,54 g
Poids par pièce (hors emballage)	6,37 g
Numéro du tarif douanier	79070000
Pays d'origine	DE

1410792

<https://www.phoenixcontact.com/fr/produits/1410792>

Caractéristiques techniques

Remarques

Généralités	Le contre-écrou est contenu dans la livraison
-------------	---

Propriétés du produit

Type de produit	Embase
Type de filetage	M12

Indications sur les matériaux

Matériau	Zinc moulé sous pression (nickelé)
Matériau du joint	FKM

Conditions environnementales et de durée de vie

Conditions ambiantes

Température ambiante (fonctionnement)	-40 °C ... 85 °C
---------------------------------------	------------------

Montage

Type de montage	M12 x 1
-----------------	---------

SACC-M12-SCO-FKM NUT - Presse-étoupe de boîtier

1410792

<https://www.phoenixcontact.com/fr/produits/1410792>

Dessins

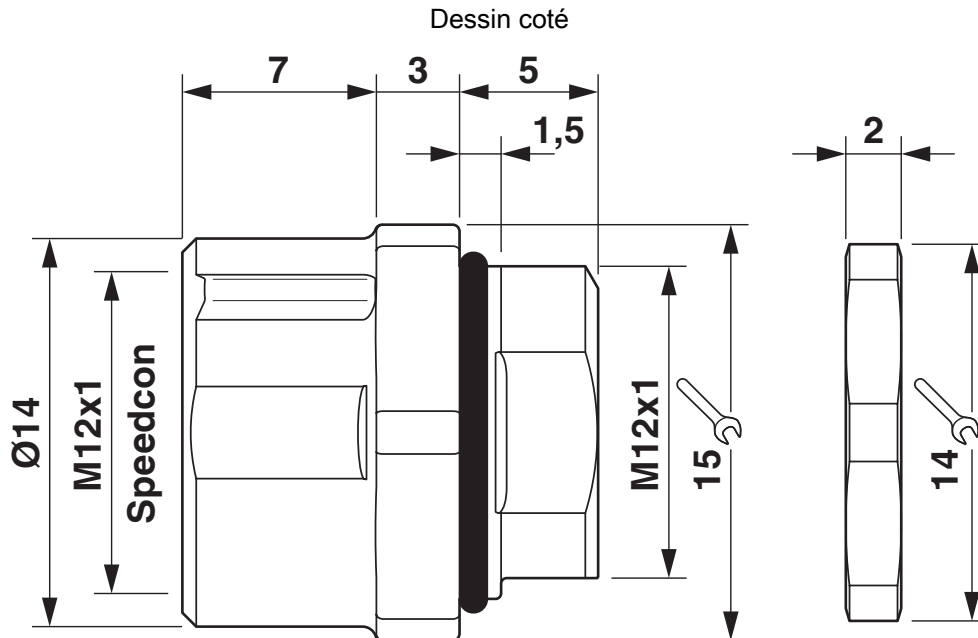

Dessin coté

1410792

<https://www.phoenixcontact.com/fr/produits/1410792>

Classifications

ECLASS

ECLASS-11.0	27440224
ECLASS-12.0	27440224
ECLASS-13.0	27440224

ETIM

ETIM 9.0	EC003556
----------	----------

UNSPSC

UNSPSC 21.0	39121400
-------------	----------

1410792

<https://www.phoenixcontact.com/fr/produits/1410792>

Conformité environnementale

REACH SVHC	Lead 7439-92-1
China RoHS	Période d'utilisation conforme (EFUP) : 50 ans
	Vous trouverez des informations sur les substances dangereuses dans la déclaration du fabricant dans l'onglet « Téléchargements »

Phoenix Contact 2024 © - Tous droits réservés
<https://www.phoenixcontact.com>

PHOENIX CONTACT SAS
52 Boulevard de Beaubourg Emerainville
77436 Marne La Vallée Cedex 2 France
+33 (0) 1 60 17 98 98
documentation@phoenixcontact.fr