

# KIT DE MODERNISATION COFFRE TUNNEL ET MENUISÉ





# Sommaire

<b>■ PRESENTATION DU KIT DE MODERNISATION TRADITIONNEL</b>	<b>p. 5</b>
<b>■ DESCRIPTIF DU KIT DE MODERNISATION</b>	<b>p. 6</b>
<b>■ INSTALLATION DU KIT DE MODERNISATION</b>	<b>p. 8</b>
<b>Etape 1</b> Ouverture du coffre et démontage du treuil	p. 8
<b>Etape 2</b> Préparation de l'axe compensé	p. 9
<b>Etape 3</b> Préparation du montage	p. 9
<b>Etape 4</b> Démontage des fixations existantes	p. 11
<b>Etape 5</b> Préparation du nouveau kit motorisé	p. 13
<b>Etape 6</b> Montage de l'axe du kit de modernisation	p. 14
<b>■ SÉLECTION DES PROFILS D'ATTACHE TABLIER</b>	<b>p. 16</b>
<b>■ CÂBLAGE DU MOTEUR</b>	<b>p. 17</b>
<b>■ REGLAGE MOTEUR</b>	<b>p. 18</b>

➔ Avant d'installer et d'utiliser le kit de modernisation, lire attentivement cette documentation. Outre les instructions décrites dans cette documentation, respecter également les consignes détaillées dans les documents joints : Consignes de sécurité et notice moteur.



# Kit de modernisation Traditionnel

## Un nouveau bien-être dans la maison

> **Automatisez** vos volets roulants, supprimez les pénibles séances de manivelle.

Avec les volets roulants **automatisés**, restez sereins, dormez tranquille.

> **Simplifiez votre vie** : avec le moteur filaire, vous bénéficiez de :

### Sécurité accrue :

une fois descendu votre volet roulant reste fermé, votre maison est sécurisée.

### Longévité accrue :

préserve les volets dans le temps grâce à sa précision de fonctionnement.

Avec le moteur tubulaire filaire, motoriser les volets roulants à manivelle, c'est facile et accessible.

Simplifiez l'installation : avec le moteur Somfy filaire vous bénéficiez de :

**L'installation simplifiée** : grâce au réglage des fins de course qui s'effectue par simple appui sur les boutons poussoirs. Le temps de mise en œuvre est donc réduit.

**L'action maintenance rapide** : le câble du moteur est débouchable rapidement.

**Kit de modernisation traditionnel** est adapté aux volets roulants "traditionnels" et "coffre tunnel". Ces principes de montage sont particulièrement fréquents lorsque les volets roulants sont posés lors de la construction de l'habitation.

Ce kit de modernisation peut motoriser des volets roulants PVC et Aluminium.

Il n'est pas adapté pour la modernisation des volets roulants de rénovation et "bloc baie".



Traditionnel menuisé



Traditionnel coffre Tunnel



Bloc baie



Volet roulant rénovation



## DESCRIPTIF DU KIT DE MODERNISATION

2 puissances moteurs sont appropriées pour la motorisation d'un volet de fenêtre ou d'un volet de porte fenêtre.

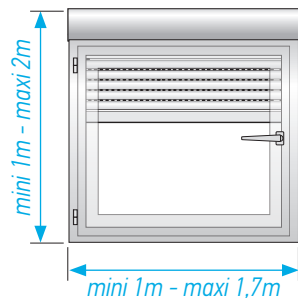

### → Kit de modernisation Traditionnel Fenêtre :

■ Largeur mini : 1m / Largeur maxi : 1,7m

■ Hauteur mini : 1m / Hauteur maxi : 2m

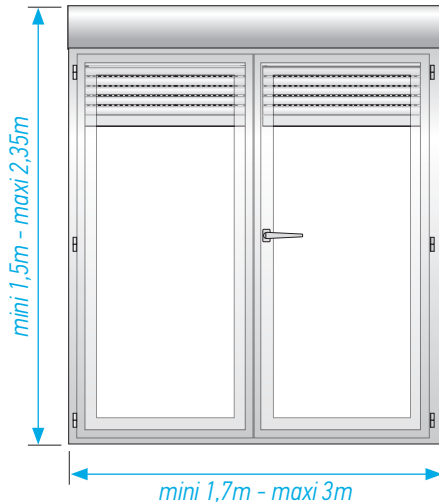

### → Kit de modernisation Traditionnel Porte-fenêtre :

■ Largeur mini : 1,7m / Largeur maxi : 3m

■ Hauteur mini : 1,5m / Hauteur maxi : 2,35m

## COMPOSITION DU KIT

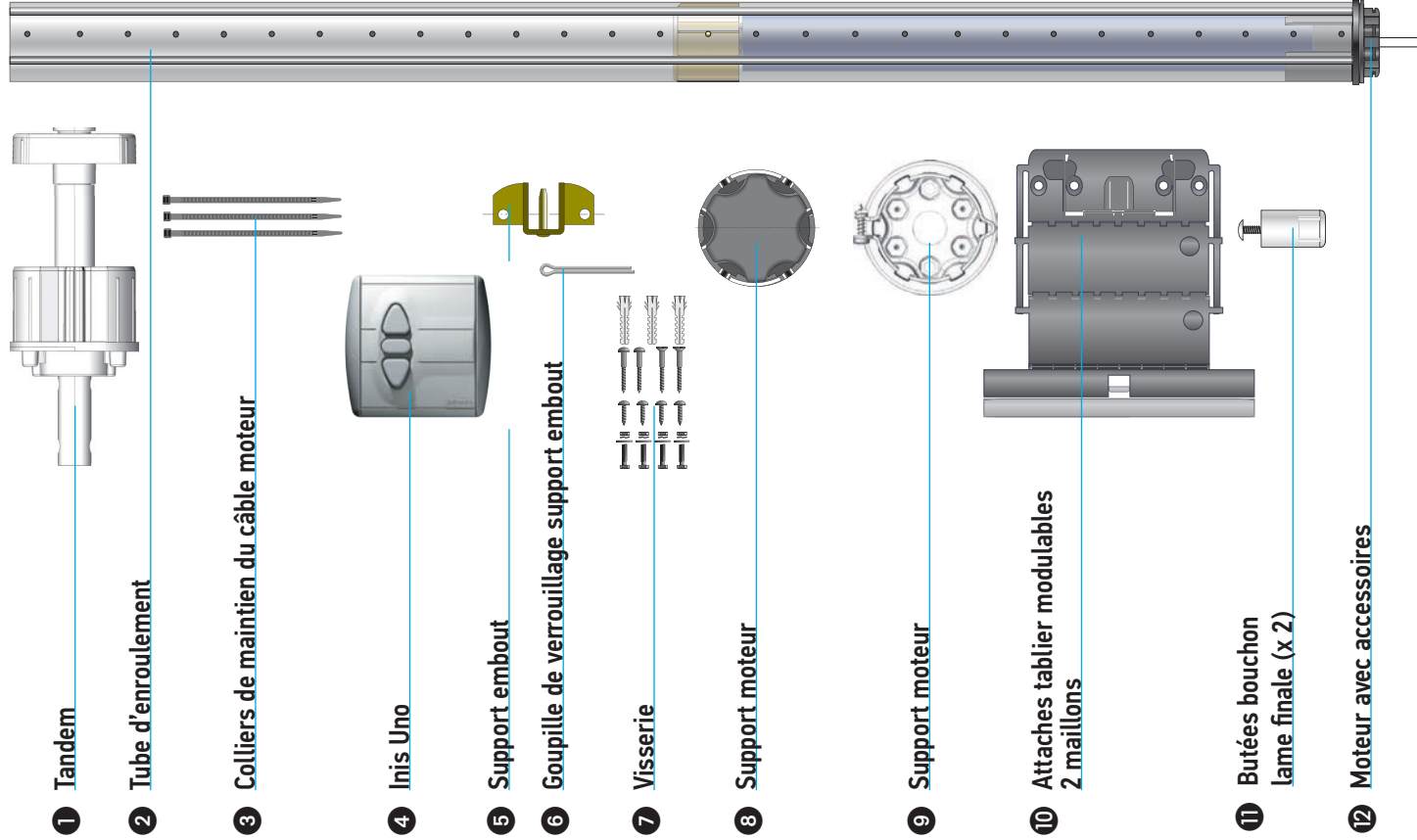

## ETAPE 1

# INSTALLATION DU KIT DE MODERNISATION

## Ouverture du coffre et démontage du treuil



### Pour axe compensé : ATTENTION

*Il est possible que l'axe à remplacer soit équipé d'un ressort (destiné à faciliter la manœuvre existante).*

*Pour le démontage de cet axe existant, détendre le ressort pour éviter tout accident corporel ou toute casse.*

*Bien suivre les étapes 3 à 5 sinon aller directement à l'étape 6 après avoir détaché le volet de l'axe.*

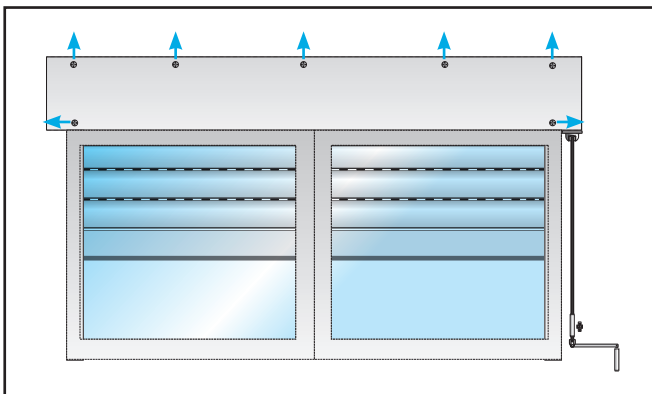

### 1 Coffre menuisé.

Retirer la face avant pour avoir accès au volet roulant.

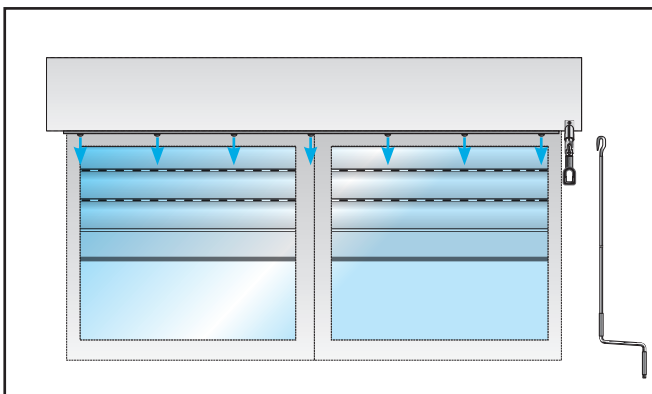

### 2 Coffre tunnel.

Retirer la sous-face avant pour avoir accès au volet roulant.



## ETAPE 2 Préparation de l'axe compensé

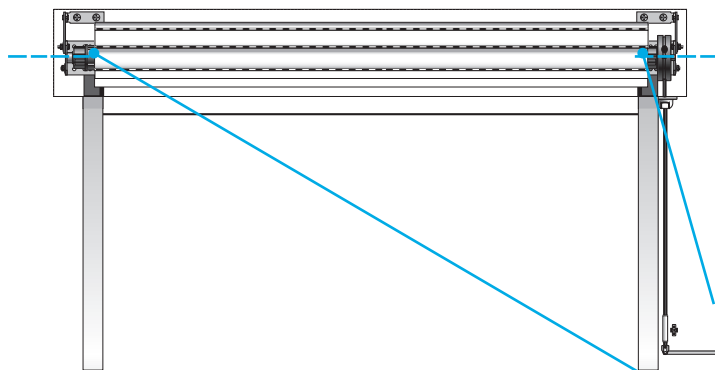

**Votre axe est maintenant accessible !**

■ Si l'axe est non compensé se diriger directement à l'étape 6 après avoir détaché le volet de l'axe.

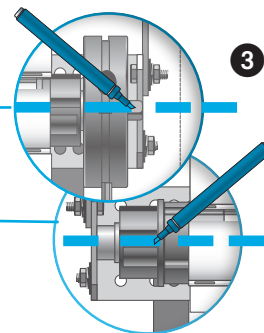

**3** Remonter complètement le volet. Marquer la position de l'axe par rapport à son support de chaque côté de l'axe.

**4** Descendre complètement le volet.

*Compter le nombre de tours effectués par l'axe (grâce aux repères réalisés à l'étape 3).*

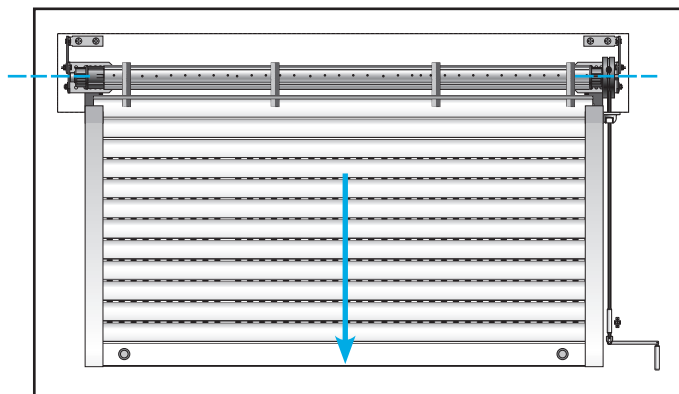

## ETAPE 3 Préparation de l'axe compensé

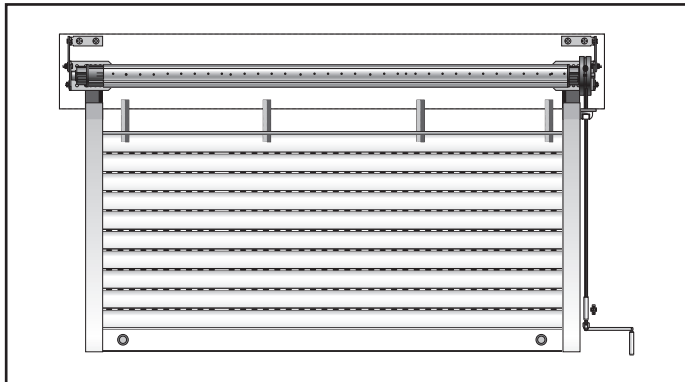

### 5 Détacher le volet de l'axe.

Détendre le ressort avec la manivelle en tournant l'axe dans le sens contraire (montée) du nombre de tours repéré à l'étape 4.

Enlever la manivelle.

Démonter le passe-caisson.

## ETAPE 4 Démontage des fixations existantes

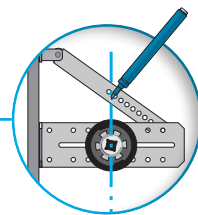
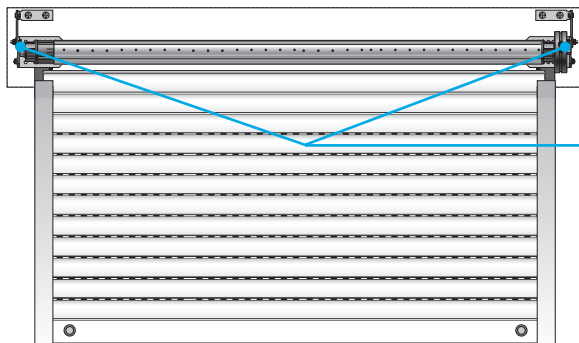

**6** Repérer le sens d'enroulement du volet.

Marquer la position exacte de l'axe sur les 2 équerres support.

■ *Ce repère est nécessaire afin de placer l'axe motorisé dans une configuration identique (position sur équerre).*

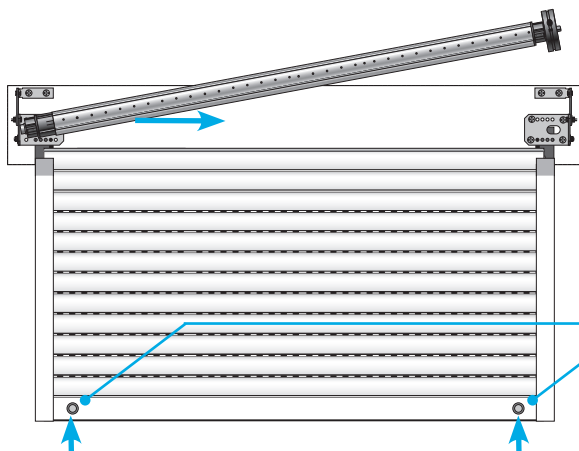

**7** Enlever l'axe côté treuil, puis de l'autre côté.

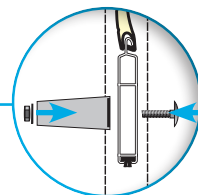

**8** Conserver les butées si elles existent, ou monter les butées fournies dans le kit sur la lame finale du tablier. Percer la lame finale du tablier, visser les butées.

## ETAPE 4 Démontage des fixations existantes (suite)

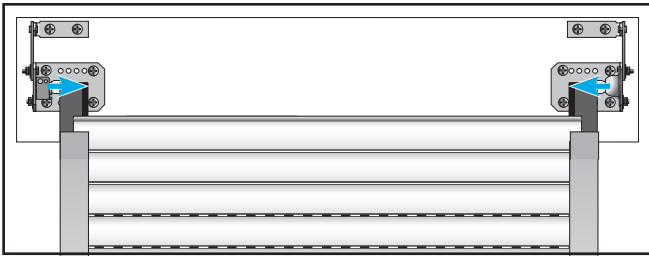

- 9** Enlever le support embout et le support treuil.  
*Ne pas démonter les équerres existantes.*

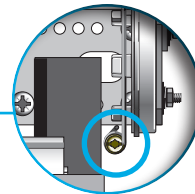
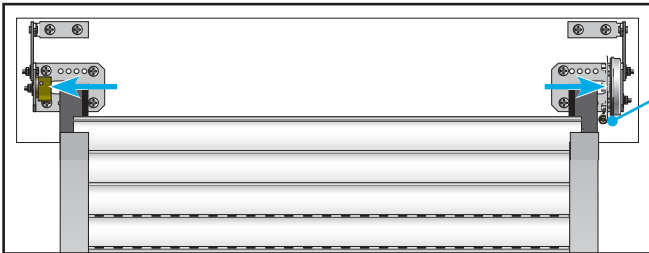

- 10** Aux emplacements des équerres restées en place et marquées à l'étape 6,  
- Fixer le support moteur côté treuil,  
- Fixer le support embout côté embout.

*Attention : la vis du clip sur le support moteur doit être face à vous. Dans le cas contraire, retournez-le.*

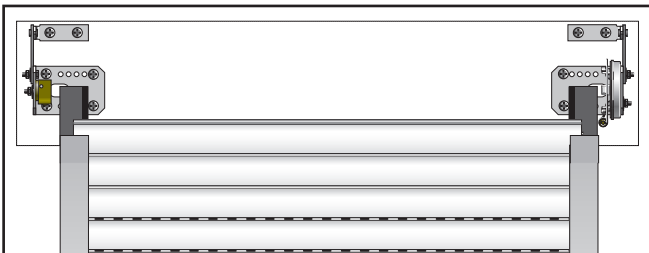

Pour coffre tunnel

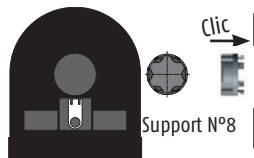

*Attention : Dans le cas d'un coffre tunnel avec un treuil fixé par clippage, utiliser le support N°8.*

## ETAPE 5

# PRÉPARATION DU NOUVEAU KIT MOTORISÉ

## Recoupe du tube (si besoin)

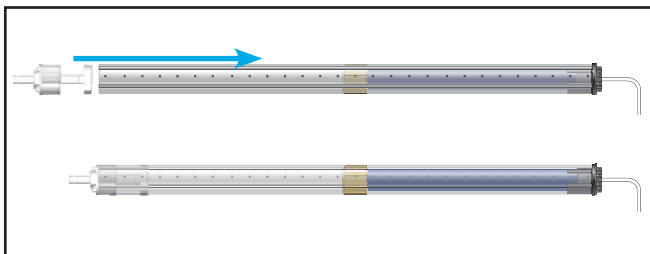
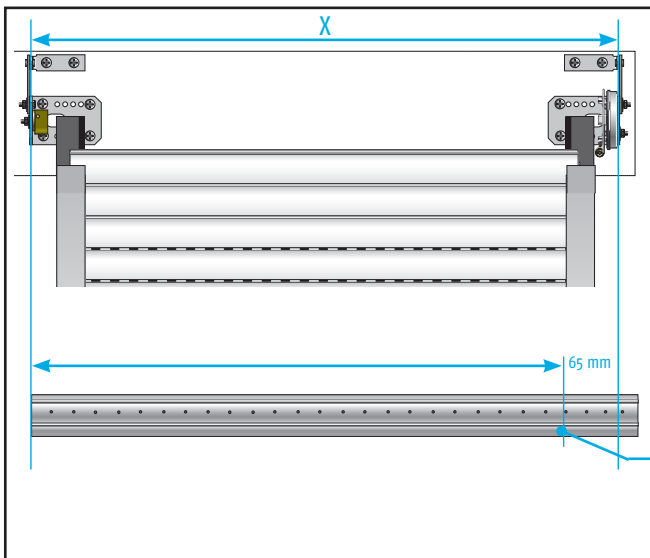

- 11 Mesurer la largeur entre supports = X (mm)

*Si cette dimension est inférieure à la longueur du tube fourni dans le kit, celui-ci doit être recoupé.*

*Tolérance pour les recoupes de tubes :  $\pm 10$  mm*

- 12 Découper le tube à l'aide d'une scie à métaux.

*Pour la découpe du tube : appliquer la règle suivante :*

*Tube = X (mm) – 65 mm.*

*Après découpe : bien ébavurer le tube.*

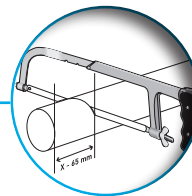

- 13 Insérer l'embout tandem au maximum.

**Votre axe motorisé  
est prêt à être monté !**

## ETAPE 6 Montage de l'axe motorisé

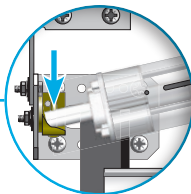
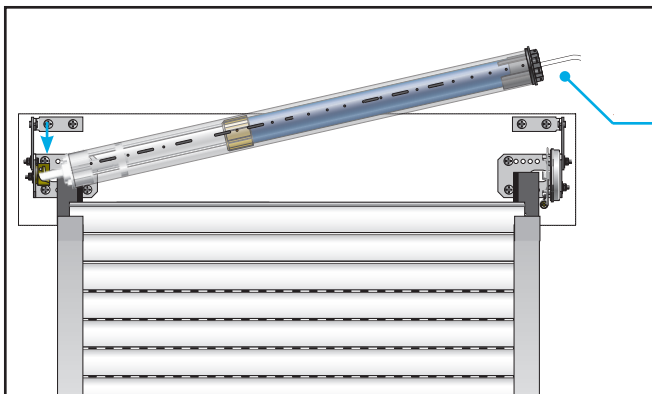

14 Poser l'axe motorisé côté embout.

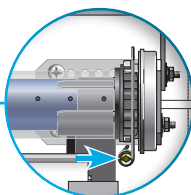
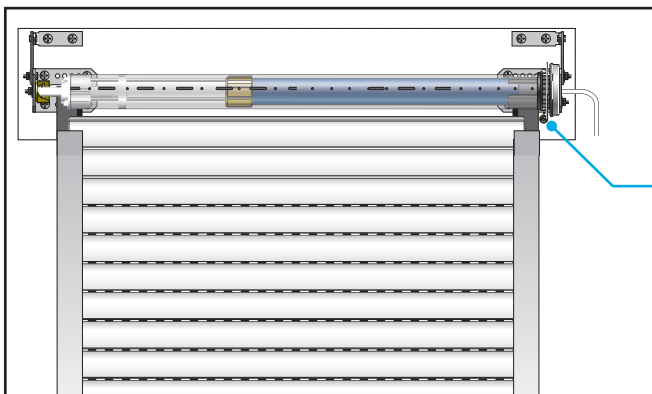

15 Passer le câble d'alimentation axial ou radial.  
Clipper la tête moteur sur le support et visser le circlip à l'aide d'un tournevis.

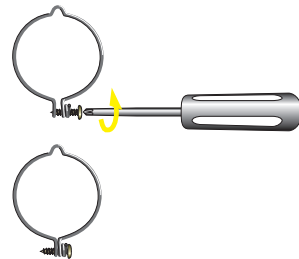

## ETAPE 6 Montage de l'axe motorisé (suite)

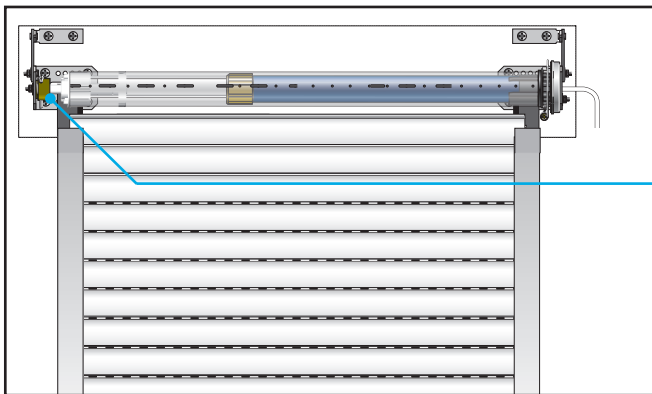

- 16 Verrouiller le support embout avec la goupille.

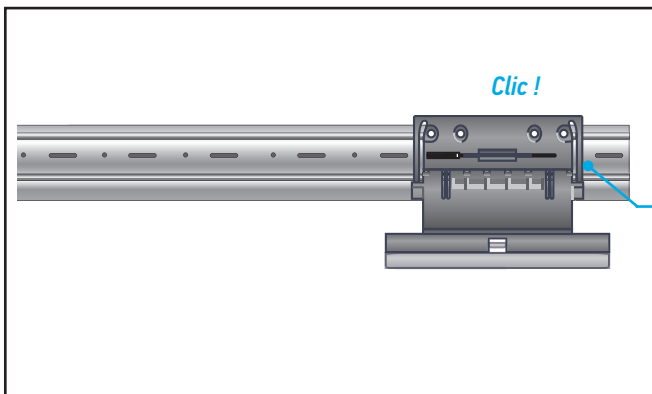
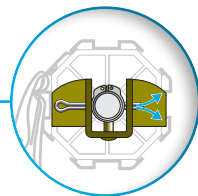

- 17 Positionner les attaches, insérer les clips au niveau des lumières du tube, puis verrouiller à l'aide des deux crans.

*Remarque :* Pour le kit fenêtre : 2 clicsurs minimum. En fonction du poids du tablier, il peut être nécessaire de mettre jusqu'à 4 clicsurs.

Pour le kit porte fenêtre : 5 clicsurs minimum. En fonction du poids du tablier, il peut être nécessaire de mettre jusqu'à 7 clicsurs. Poids du tablier par attache : 7 kg

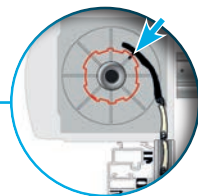

# Votre axe est monté !

Le montage de l'axe est terminé, vous pouvez câbler le moteur et refermer le coffre.

## SELECTION DES PROFILS D'ATTACHE TABLIER PVC OU ALU

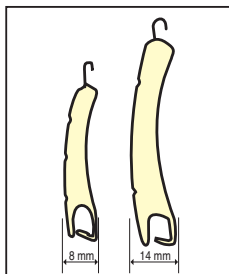

Sélectionner le profil d'attache selon l'épaisseur de la lame du volet.  
Les types de profil sont fournis dans le kit de modernisation.

## TYPE D'ATTACHES ENTRE LE TABLIER ET LE TUBE

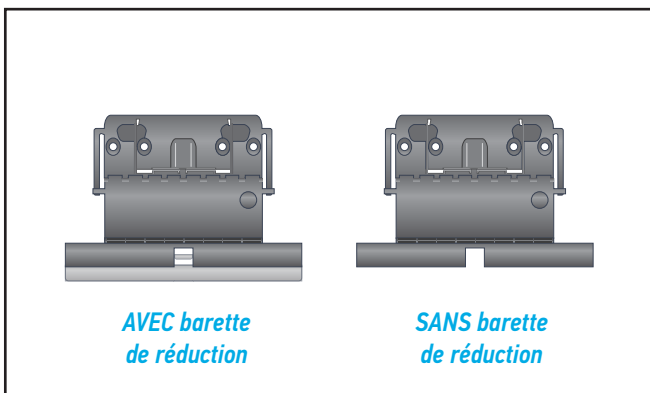

Tablier Alu et PVC :

Le système d'attache du kit de modernisation permet une compatibilité avec les différents volets : adaptez le nombre de maillons à votre tablier.

- Lame de 8mm → utiliser les attaches avec la barrette de réduction
- Lame de 14mm → utiliser les attaches sans la barrette de réduction.

*Se référer à la notice du clicksur modulable.*



# CÂBLAGE DU MOTEUR

## PRINCIPE DE RACCORDEMENT ÉLECTRIQUE DU MOTEUR AU SECTEUR

### Attention

Pour votre sécurité, celle des utilisateurs et des produits.

- Veillez à ce qu'aucune contrainte mécanique ne soit appliquée sur câble après branchement.
- Raccordements électriques effectués hors tension : ne jamais raccorder au secteur avant d'avoir terminé le processus de montage.
- Si le câble d'alimentation est endommagé, vous rapprocher de notre service après-vente.

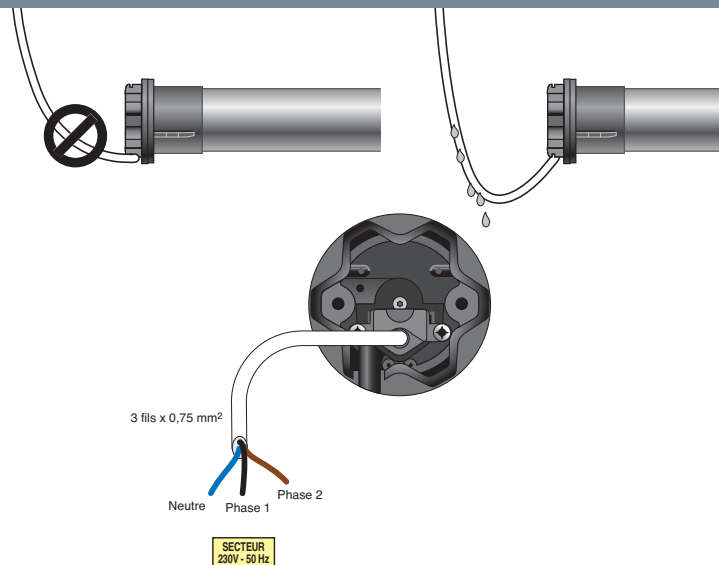

Pour les détails, vous pouvez consulter la notice du moteur fournie dans le kit.



**Tester le sens d'enroulement...**

*Si le moteur tourne dans le sens opposé à la commande de l'inverseur :*

- Couper l'alimentation du moteur.
- Inverser le câblage des fils Marron et Noir au niveau de l'inverseur.

## REGLAGE MOTEUR

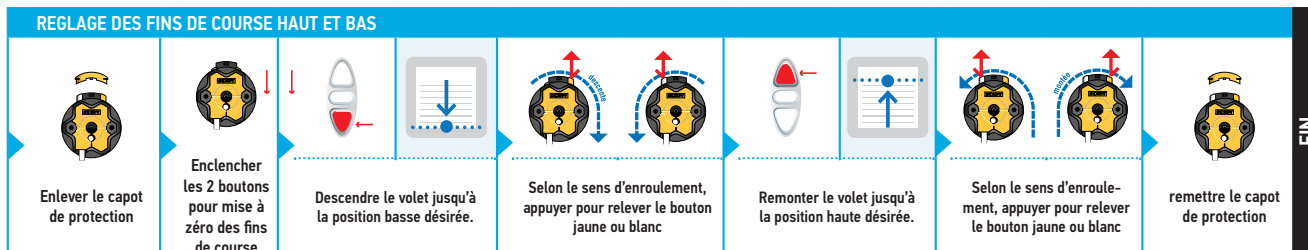

**Le moteur fonctionne avec son point de commande *Fini la manivelle !***



## Somfy France

1 Place du Crêtet  
BP 138 - 74307 Cluses Cedex  
France

[www.somfypro.fr](http://www.somfypro.fr)

### DIAGNOSTICS

#### **Rien ne fonctionne :**

- *vérifier l'alimentation 230 V*
- *vérifier le câblage du point de commande*

#### **L'opérateur ne s'arrête pas en fin de course :**

- *vérifier si la couronne est entraînée en rotation par le tube et si les fins de courses sont réglés.*

**Pour plus d'infos, vous pouvez consulter la notice du moteur fournie dans le kit.**