

BEGA**70 745**

Einbaugehäuse
Installation housing
Boîtier d'encastrement

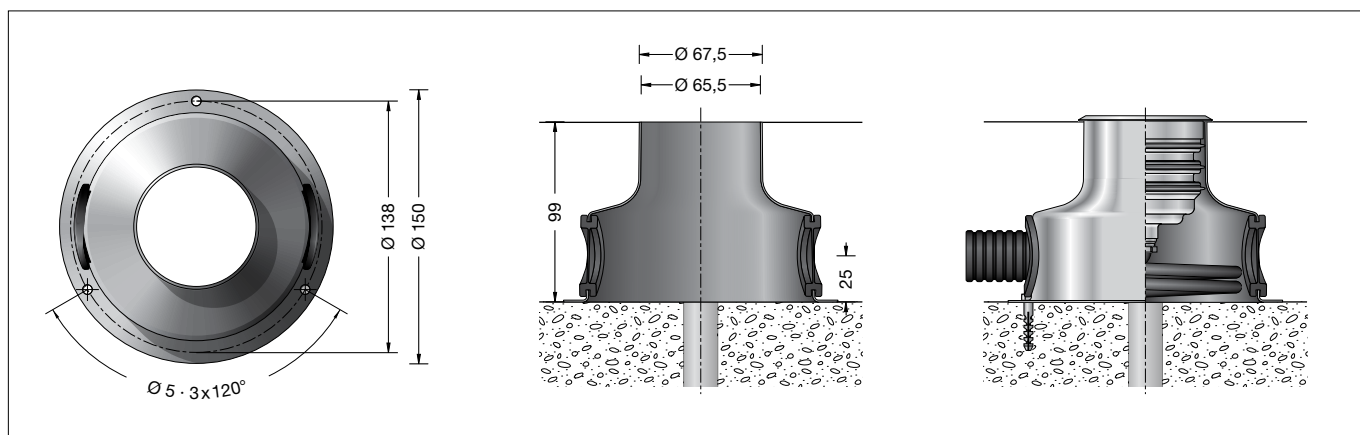

Gebrauchsanweisung

Anwendung

Einbaugehäuse aus Edelstahl für überrollbare Bodeneinbauleuchten bis 1.000 kg (~10 kN) Druckbelastung.

70 745 Einbaugehäuse
mit einer Einbauöffnung \varnothing 66 mm

Produktbeschreibung

Einbaugehäuse besteht aus Edelstahl
Werkstoff Nummer 1.4301
3 Befestigungsbohrungen \varnothing 5 mm
120° versetzt · Teilkreis \varnothing 138 mm
2 Leitungseinführungen für bauseitiges
Schutzrohr max. \varnothing 30 mm
Gewicht: 0,3 kg

Sicherheit

Der Hersteller übernimmt keine Haftung für Schäden, die durch unsachgemäßen Einsatz oder Montage entstehen.
Werden nachträglich Änderungen an dem Ergänzungsteil vorgenommen, so gilt derjenige als Hersteller, der diese Änderungen vornimmt.

Montage

Die Gründung des Einbaugehäuses muss auf festem Untergrund erfolgen. Um eine genaue Position und sichere Standfestigkeit zu erreichen, ist das Einbaugehäuse auf dem Untergrund zu befestigen.
Eintretendes Oberflächenwasser muss aus dem Einbaugehäuse abfließen können. Die Oberkante des Einbaugehäuses muss bündig mit der Oberkante Bodenbelag liegen. Die bauseitige Leitungsverbindung ist in entsprechender Schutzart und Schutzklasse der Leuchte vorzunehmen.
Wir empfehlen hierzu die Verwendung der Verteilerdose **70 730** oder **71 053**.
Wird die Leuchtenanschlussleitung im Erdreich verlegt, ist hierfür ein bauseitiges Schutzrohr zu verwenden.
Für das Herausnehmen der Leuchte ist im Einbaugehäuse eine Leitungslänge von 0,2 m vorzusehen.

Instructions for use

Application

Installation housing made of stainless steel for drive-over in-ground luminaires for pressure loads up to 1,000 kg (~10 kN).

70 745 Installation housing
with a recessed opening \varnothing 66 mm

Product description

Installation housing made of stainless steel
Steel grade number 1.4301
3 fixing holes \varnothing 5 mm
120° staggered · Pitch circle \varnothing 138 mm
2 cable entries for protective conduit to be provided by the customer, max \varnothing 30 mm
Weight: 0.3 kg

Safety indices

The manufacturer is then discharged from liability when damage is caused by improper use or installation.
If any accessory is subsequently modified, the persons responsible for the modification shall be considered as manufacturer.

Installation

The foundation of the installation housing must be carried on firm subsoil.
To achieve an exact position and firm stability the installation housing must be fixed on the subsoil.
Maximum drainage must be provided so that any ingressing surface water can drain out of the installation housing.
The top edge of the installation housing must be flush with the ground surface.
The conductor connection provided by the customer must be carried out in the corresponding protection class and safety class of the luminaire.
We recommend to use a distribution box **70 730** or **71 053**.
If the luminaire connecting cable is laid in the soil a protective conduit provided by the customer must be used.
0.2 m of cable must be left in the installation housing for lifting the luminaire.

Fiche d'utilisation

Utilisation

Boîtier d'encastrement fabriqué en acier inoxydable pour luminaires à encastrer autorisant le roulement jusqu'à une pression de 1.000 kg (~10 kN).

70 745 Boîtier d'encastrement
avec une réservation \varnothing 66 mm

Description du produit

Luminaire fabriqué en acier inoxydable
Matériau No. 1.4301
3 trous de fixation \varnothing 5 mm situés à 120° sur un cercle de \varnothing 138 mm
2 entrées de câble pour gaine de passage de câble max. \varnothing 30 mm à prévoir sur le site
Poids: 0,3 kg

Sécurité

Le fabricant décline toute responsabilité résultant d'une mise en œuvre ou d'une installation inappropriée du produit.
Toutes les modifications apportées à cet accessoire se feront sous la responsabilité exclusive de celui qui les effectuera.

Montage

Le boîtier d'encastrement doit être installé sur une fondation solide.
Pour obtenir une position exacte et une bonne stabilité le boîtier d'encastrement doit être fixé sur la fondation.
Les eaux de surface pénétrant dans le boîtier doivent pouvoir s'en échapper.
Le bord supérieur du boîtier d'encastrement doit être à fleur du bord supérieur de la couche de finition du sol.
Le raccordement des câbles sur le site doit être effectué dans le degré et la classe de protection correspondant au luminaire.
Nous recommandons l'utilisation d'une boîte de dérivation **70 730** ou **71 053**.
Dans le cas où le câble de raccordement du luminaire est posé dans la terre, une gaine de protection à prévoir sur le site doit être utilisée.
Pour extraire le luminaire prévoir une longueur de câble de 0,2 m dans le boîtier d'encastrement.

BEGA**70 745**

Carcasa de empotrar
 Armatura
 Inbouwhuis

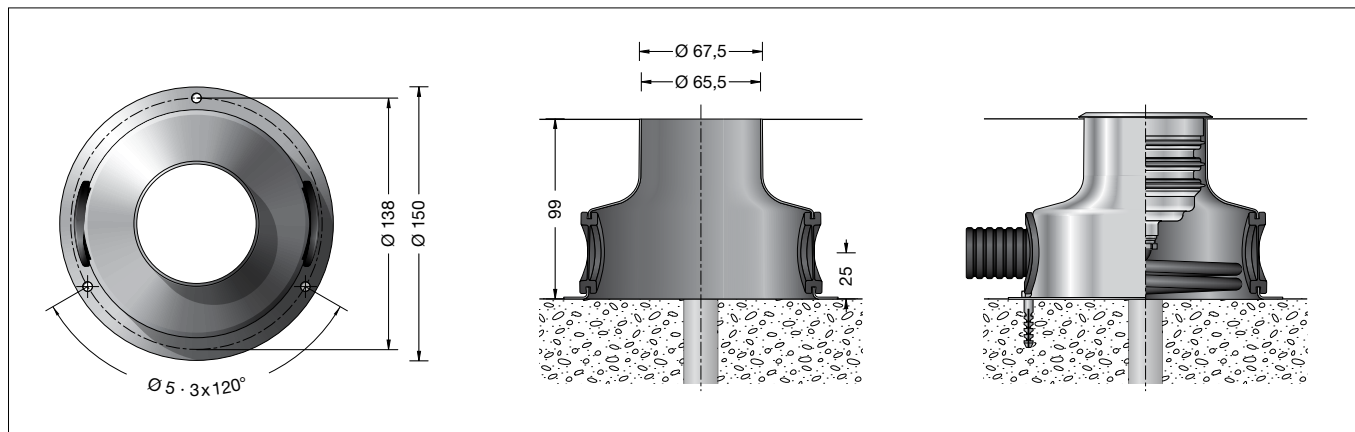

Instrucciones de uso

Aplicación

Carcasa de empotrar de acero inoxidable para luminarias empotrables en el suelo transitables con vehículos hasta una carga de presión de 1.000 kg (~10 kN).

70 745 Carcasa de empotrar con una abertura de empotramiento de \varnothing 66 mm

Descripción del producto

Carcasa de empotrar de acero inoxidable
 Grado de acero 1.4301
 3 agujeros de fijación de \varnothing 5 mm
 120° decalados · círculo primitivo \varnothing 138 mm
 2 entradas para cables para tubo protector
 aportado por el cliente máx. \varnothing 30 mm
 Peso: 0,3 kg

Seguridad

El fabricante no asume ninguna responsabilidad en caso de daños causados por el uso o el montaje inadecuados. En caso de realizar modificaciones posteriores en el accesorio, la persona que realiza dichas modificaciones será considerada como fabricante.

Montaje

El cemento para la carcasa de empotrar debe realizarse en un suelo firme. Para obtener una posición exacta y una buena estabilidad, la carcasa de empotrar debe ser fijada en el suelo. El agua superficial que penetre debe poder desaguar de la carcasa de empotrar. El borde superior de la carcasa de empotrar debe estar enrasado con el borde superior del pavimento. La conexión del cable en la obra se tiene que ejecutar con el tipo de protección y la clase de protección correspondientes de la luminaria. Recomendamos utilizar para este fin la caja de distribución **70 730** o **71 053**. En caso de instalar el cable de conexión de la luminaria en el suelo, se debe utilizar un tubo protector aportado por el cliente. Para retirar la luminaria se deberá prever una longitud del cable de 0,2 m en la carcasa de empotrar.

Istruzioni per l'uso

Applicazione

Armatura in acciaio inox per apparecchi da incasso a pavimento carrabili con una resistenza alla pressione fino a 1.000 kg (~10 kN).

70 745 Armatura con un foro d'incasso \varnothing 66 mm

Descrizione del prodotto

L'armatura è realizzata in acciaio inox
 Materiale n° 1.4301
 3 fori di fissaggio \varnothing 5 mm
 sfalsati di 120° · Cerchio \varnothing 138 mm
 2 ingressi cavo per tubo di protezione
 predisposto dal cliente fino a
 max. \varnothing 30 mm
 Peso: 0,3 kg

Sicurezza

Il produttore non si assume la responsabilità per eventuali danni causati da un uso o montaggio errato. Qualora vengano apportate delle modifiche all'accessorio in un secondo momento, è da intendere come produttore la persona che esegue tali modifiche.

Montaggio

L'installazione dell'armatura deve essere effettuata su un fondo stabile. Per garantire un posizionamento preciso e una stabilità sicura, l'armatura va fissata sul fondo. Le acque superficiali devono poter defluire dall'armatura. Il bordo superiore dell'armatura deve trovarsi a filo con il bordo superiore del rivestimento del fondo. Il collegamento da predisporre da parte del cliente va effettuato rispettando la protezione e la classe isolamento dell'apparecchio. Si consiglia a tal fine l'utilizzo della scatola di distribuzione **70 730** o **71 053**. Se il cavo di allacciamento dell'apparecchio va posato nel terreno, utilizzare un tubo di protezione predisposto dal cliente. Per estrarre l'apparecchio è necessario che l'armatura sia provvista di un cavo lungo 0,2 m.

Gebruiksaanwijzing

Toepassing

Inbouwhuis van edelstaal voor overrijdbare grondinbouwarmaturen tot 1.000 kg (~10 kN) drukbelasting.

70 745 Inbouwhuis met een inbouwopening \varnothing 66 mm

Productbeschrijving

Het inbouwhuis is van edelstaal
 Materiaalnummer 1.4301
 3 bevestigingsgaten \varnothing 5 mm
 120° verplaatst · cirkel \varnothing 138 mm
 2 kabelinvoeren voor op de bouw aan te brengen beschermhuis max. \varnothing 30 mm
 Gewicht: 0,3 kg

Veiligheid

De fabrikant is niet aansprakelijk voor schade die ontstaat door een onjuist gebruik of verkeerde montage. Indien achteraf wijzigingen aan het accessoire worden aangebracht, geldt de persoon die deze wijzigingen aanbrengt, als de fabrikant.

Montage

Het fundament van het inbouwhuis moet op een vaste ondergrond worden aangelegd. Om een nauwkeurige positie en goede stabiliteit te bereiken, moet het inbouwhuis op de ondergrond worden bevestigd. Binnenkomend oppervlaktewater moet uit het inbouwhuis kunnen weglopen. De bovenkant van het inbouwhuis moet gelijkliggen met de bovenkant van de vloerbedekking. De op de bouw aan te brengen kabelverbinding moet in overeenstemming met de classificatie en veiligheidsklasse van het armatuur worden uitgevoerd. Wij adviseren hiervoor het gebruik van de verdeeldoos **70 730** of **71 053**. Indien het armatuur in de grond wordt gelegd, dient een beschermhuis te worden gebruikt (niet bijgeleverd). Om het armatuur te kunnen uitnemen, is in het inbouwhuis een kabelengte van 0,2 m vereist.