

# réflecteur

## REF-H100F

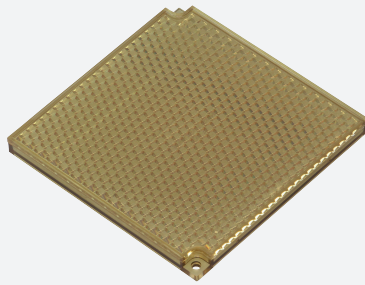
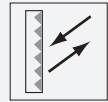

- Montage simple par trou de fixation
- Résistant aux produits chimiques
- Certification TÜV

Réflecteur, rectangulaire 100 mm x 100 mm, perçages de fixation

### Dimensions

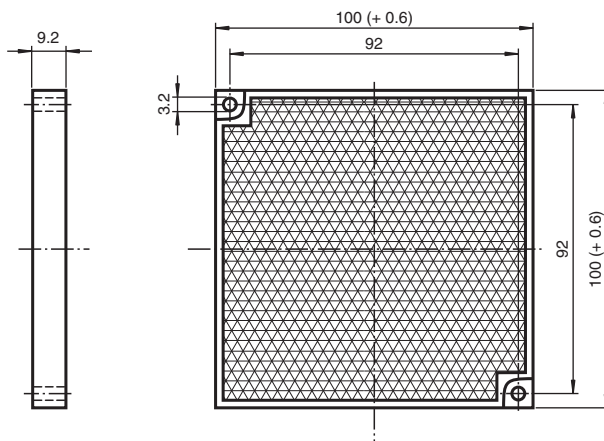

### Données techniques

#### Caractéristiques générales

Forme constructive carré

#### Conditions environnementales

Température ambiante -25 ... 50 °C (-13 ... 122 °F)

#### Caractéristiques mécaniques

Degré de protection IP69K

Matériau SC

Dimensions 100 mm x 100 mm x 9,2 mm

Fixation trous de fixation

Date de publication: 2020-03-23 Date d'édition: 2020-06-29 : 207569\_fra.pdf

Reportez-vous aux « Remarques générales sur les informations produit de Pepperl+Fuchs ».

Groupe Pepperl+Fuchs  
www.pepperl-fuchs.com

États-Unis : +1 330 486 0001  
fa-info@us.pepperl-fuchs.com

Allemagne : +49 621 776 1111  
fa-info@de.pepperl-fuchs.com

Singapour : +65 6779 9091  
fa-info@sg.pepperl-fuchs.com

**PF** PEPPERL+FUCHS