

Pour l'envoi gratuit
d'exemplaires supplémentaires,
contacter le 01 48 34 91 99

POINCONNEUSE COL DE CYGNE POUR BARRE DE CUIVRE 025207 / PCC



*les outils qui gagnent
du temps®*



Lisez et assimilez bien ce manuel avant d'utiliser ou de réparer l'appareil hydraulique. Une mauvaise compréhension du mode de fonctionnement de l'appareil pourrait entraîner un accident provoquant des blessures graves, voire mortelles.

1/ CARACTERISTIQUES TECHNIQUES

Sortie: 27 tonnes

Capacité maxi: épaisseur 10 mm, Ø 21 mm

Poids: 15.0 Kg

2/ UTILISATION

La poinçonneuse col de cygne ROBUR est en mesure de poinçonner une barre en cuivre ou aluminium de Ø 21 mm x 10 mm. La coupe s'effectue à froid sans aucune déformation de la barre. La phase de travail est très rapide. La poinçonneuse col de cygne ROBUR peut fonctionner avec toutes les pompes hydrauliques manuelles ou électriques 700 bars de la gamme ROBUR.

3/ INSTALLATION AVANT UTILISATION

Positionner la poinçonneuse col de cygne ROBUR verticalement sur sa base.

Raccorder le flexible de la pompe à la poinçonneuse col de cygne.

Sélectionnez les bons poinçons et matrices selon le matériau et le type de perçage à effectuer.

Assurez-vous que les matrices et poinçons sont insérés dans le bon emplacement.

Pour placer le poinçon situé sur la partie haute du col de cygne (FIG. 1), dévissez l'écrou à l'aide de la clé fournie et placez le poinçon dans l'emplacement prévu. Serrez l'écrou sans trop forcer.

Pour placer la matrice (FIG.2), utilisez une clé à six pans pour dévisser les vis de sécurité, et placez la matrice dans l'emplacement prévu. Serrez fermement les vis de sécurité.

Veillez à bien serrer les vis et écrous afin d'éviter d'endommager les outils.

L'insertion et le dégagement des matrices doivent se faire librement. Aucun débris ne doit gêner, s'assurer que les porte-matrices soient toujours propres.

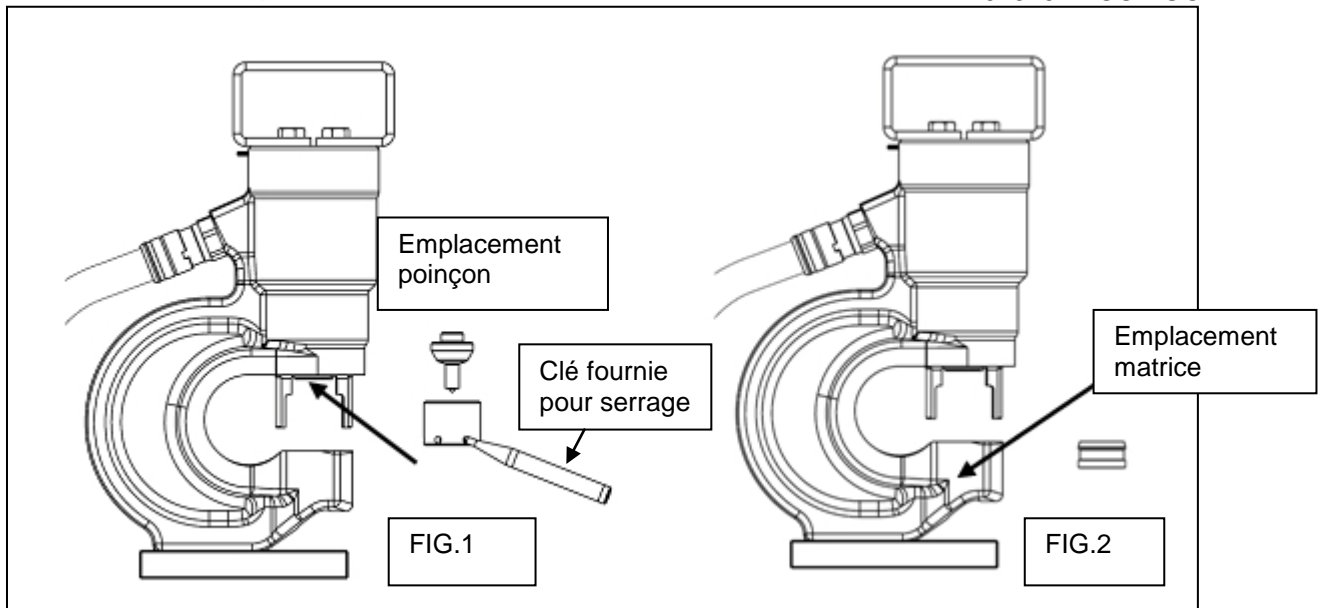

4/ FONCTIONNEMENT

Actionner le piston du cylindre à plusieurs reprises pour éliminer l'air piégé dans l'outil, le tuyau ou la pompe. Remettre le piston à la position de départ.

Introduire la barre dans l'espace libre, la poser doucement en appui sur le corps de la machine. Actionner la pompe hydraulique ROBUR en prenant soin de maintenir fermement la barre pendant l'opération de poinçonnage.

ATTENTION

Assurez-vous que le col de cygne est solidement fixé sur une base horizontale. Une mauvaise fixation de l'outil et non adaptée au condition de travail pourrait entraîner un accident provoquant des blessures graves.

