

FICHE TECHNIQUE

Raccord Alpex-Duo XS sans plomb Pour système multicouche Té avec sortie centrale réduite à sertir - MCRXST

Nomenclature de la fiche : FT296

Numéro de version : V1

Date de mise à jour : 22/04/2021

CANALISER LES ÉNERGIES



DESCRIPTION

Raccord multicouche à sertir « radial » pour tube Turatec.

Dimensions du tube : 16 x 2,0 – 20 x 2,0 – 26 x 3,0 – 32 x 3,0

Corps en PPSU avec une douille en acier inox.

CHAMPS D'APPLICATION

Classe 2 : 10 bars - Alimentation en eau chaude sanitaire (et en eau froide sanitaire 20°C /10 bars)

Classe 4 : 10 bars – Radiateurs basse température, chauffage par le sol

Classe 5 : 6 bars – radiateurs haute température

Classe « Eau glacée » : 10 bars

Disponible en :

20 - 16 - 20
26 - 16 - 26
26 - 20 - 26
32 - 16 - 32
32 - 20 - 32
32 - 26 - 32
40 - 20 - 40
40 - 26 - 40
40 - 32 - 40
50 - 20 - 50
50 - 26 - 50
50 - 32 - 50
63 - 32 - 63

CARACTERISTIQUES TECHNIQUES

Corps en laiton : PPSU

Douille : inox AISI 304

Joint toriques : EPDM

Force de sertissage : 32 kN

NORMES/CERTIFICATION :

Titulaire NF545 : 81329



www.pbtub.fr

Tél. : 04.74.95.65.49 • Mail : infos@pbtub.fr

91 Rue du Ruisseau - 38070 Saint-Quentin-Fallavier



MISE EN ŒUVRE

Le raccord est composé :

- D'un corps constitué d'un insert avec 2 joints toriques en EPDM destiné à recevoir le tube et d'une extrémité permettant le raccordement au réseau ou à un autre tube,
- D'une bague de fixation de la douille à sertir sur le corps permettant de vérifier que le tube est correctement emboîté,
- D'une douille à sertir venant comprimer le tube sur l'insert par déformation mécanique.

L'assemblage des tubes doit impérativement être réalisé avec les outillages préconisés (PINPFL et PINMR de marque REMS et PINK2 de marque KLAUKE) et dans l'ordre suivant :

1. Couper le tube avec une pince coupe-tube pour obtenir une taille propre et perpendiculaire
2. Insérer le tube dans le raccord jusqu'à la butée
3. Placer l'ensemble à sertir dans la mâchoire et refermer celle-ci
4. Déclencher le serrage jusqu'au débrayage de la pince libérant ainsi que l'assemblage serti

Empreinte de sertissage autorisée pour les \varnothing 16 au 32 : F et TH

PLANS

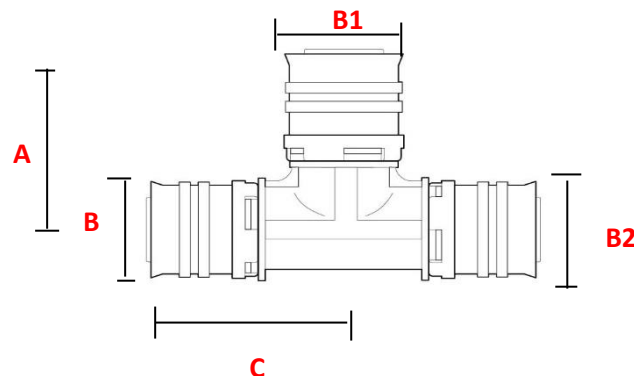

REF	A (mm)	B (mm)	B1 (mm)	B2 (mm)	C (mm)
MCRXST201620	38	20	16	20	38
MCRXST261626	46	26	16	26	46
MCRXST262026	48	26	20	26	48
MCRXST321632	47	32	16	32	47
MCRXST322032	48	32	20	32	48
MCRXST322632	51	32	26	32	51
MCRXST402040	50	40	20	40	57
MCRXST402640	59	40	26	40	60
MCRXST403240	59	40	32	40	64
MCRXST502050	57	50	20	50	71
MCRXST502650	65	50	26	50	74
MCRXST503250	65	50	32	50	76
MCRXST633263	73	63	32	63	82

