



Lighting Components International
 LCI - 2 rue René Schickelé - 67000 Strasbourg - France
 Tél. : +33 (0)3 88 24 18 05 - Fax : +33 (0)3 88 36 74 58
 contact@icballast.com - www.icballast.com

1775020 Contrôleur 8A PUSH ZIGBEE



Attention : lire toutes les instructions avant l'installation

Schéma technique

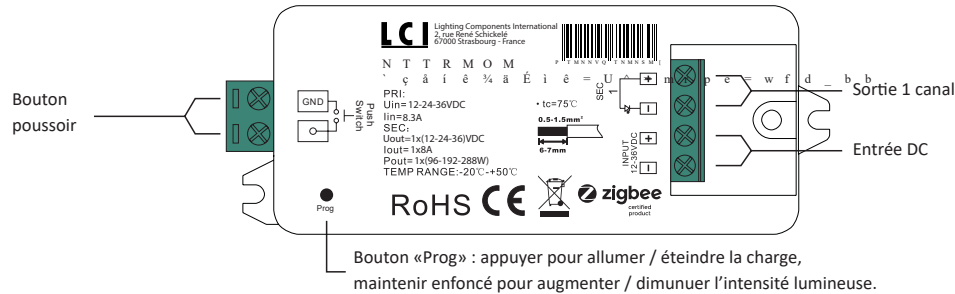

Caractéristiques

No.	Tension d'entrée	Courant de sortie	Puissance de sortie	Remarques	Dimensions (L x l x h)
1	12 - 36 Vdc	1 x 8 A	1 x (96 - 288) W	Tension constante	95 x 37 x 20 mm

- Appareil d'éclairage LED dimmable basé sur le protocole ZigBee 3.0
- Permet d'allumer, d'éteindre ou de contrôler l'intensité lumineuse des lampes LED connectées
- Appareil prenant en charge le mode «TouchLink»
- Peut être appairé à une télécommande ZigBee via le mode «TouchLink» et sans coordinateur
- Prend en charge le réseau ZigBee autoformant sans coordinateur et ajoute d'autres périphériques au réseau
- Prend en charge le mode «Trouver et appairer [...]» pour appairer une télécommande ZigBee
- Prend en charge le ZigBee «Green Power» et peut appairer jusqu'à 20 télécommandes «Green Power»
- Compatible avec les produits avec passerelle ZigBee universelle
- Indice de protection : IP20

Sécurité et avertissements

- Cet appareil contient des piles qui doivent être stockées et recyclées convenablement
- NE PAS exposer l'appareil à l'humidité

Opérations

- Câbler en suivant le schéma de câblage
- Cet appareil ZigBee est un récepteur sans fil radio qui communique avec divers systèmes ZigBee compatibles

A. Appairage au réseau ZigBee via un coordinateur ou un Hub (ajouté à un réseau ZigBee)

1. Supprimer l'appareil de tout autre réseau ZigBee auquel il aurait déjà été associé sinon, l'appairage échouera. Se reporter à la partie «Réinitialisation manuelle d'usine».
2. Depuis votre coordinateur ZigBee ou votre Hub, choisir d'ajouter une lumière et suivre les indications du coordinateur pour appairer l'appareil.
3. Remettre l'appareil sous tension pour le mettre en mode appairage (la lumière connectée clignote deux fois lentement). Le mode appairage expire après 15 secondes. Si l'appairage a échoué, il faut répéter l'opération.

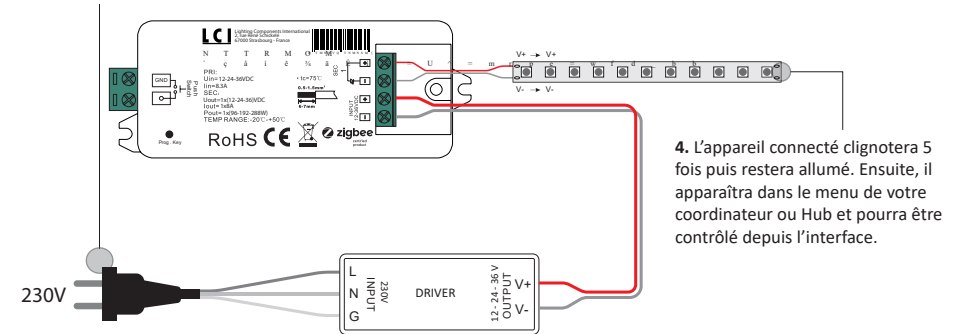

B. Appairage à une télécommande ZigBee via le mode «TouchLink»

1. Appuyer 4 fois sur le bouton «Prog.» ou rallumer l'appareil 4 fois pour démarrer l'appairage par «TouchLink». Le mode «TouchLink» expire après 180 secondes. Si l'appairage a échoué, il faut répéter l'opération.

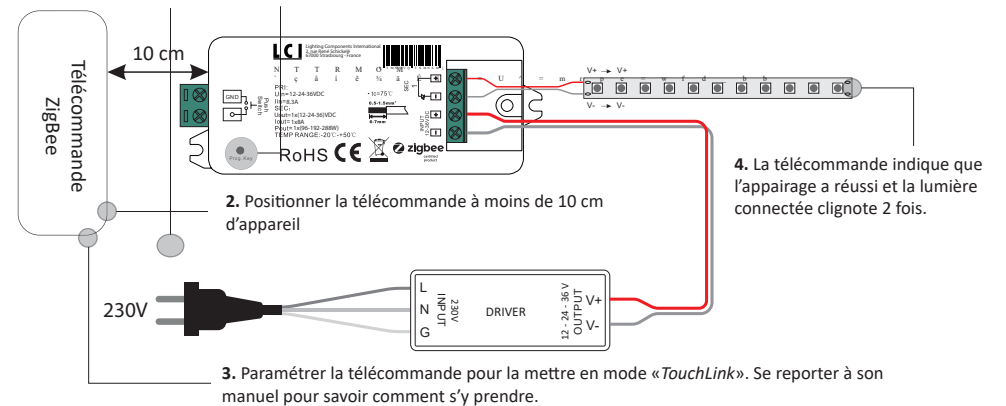

Remarques :

- 1) Mode «TouchLink» quand aucun appareil n'est associé à un réseau ZigBee : chaque appareil peut être appairé à une télécommande.
- 2) Mode «TouchLink» quand les appareils ont d'abord été ajoutés au réseau ZigBee : chaque appareil peut être appairé avec 30 télécommandes maximum.
- 3) En utilisant le Hue Bridge ou la console Amazon Echo Plus, il faut d'abord ajouter les appareils au réseau ZigBee puis les appairer via le mode «TouchLink».
- 4) Après l'appairage par «TouchLink», l'appareil peut être contrôlé par les télécommandes associées.

C. Supprimer la liaison au réseau ZigBee depuis l'interface du coordinateur ou du Hub

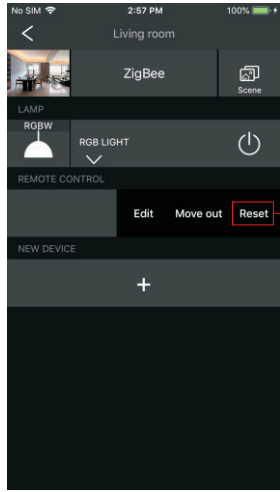

Depuis l'interface du coordinateur ou du Hub, choisir de supprimer ou de réinitialiser l'appareil. Lorsque la manœuvre a réussi, la lumière associée clignote 3 fois.

D. Réinitialisation manuelle d'usine

1. Appuyer 5 fois de suite le bouton «Prog.» ou rallumer l'appareil 5 fois de suite si le bouton «Prog. Key» n'est pas accessible.

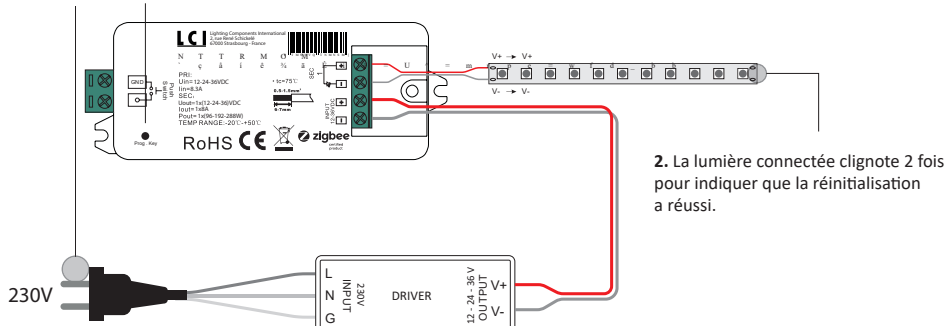

2. La lumière connectée clignote 2 fois pour indiquer que la réinitialisation a réussi.

Remarques :

- 1) Si l'appareil est déjà en paramètres d'usine, il n'y a aucune indication pour confirmer la réussite de la réinitialisation.
- 2) Tous les paramètres seront supprimés après la réinitialisation de l'appareil ou sa suppression du réseau ZigBee.

E. Réinitialisation d'usine via une télécommande ZigBee (bouton «Reset»)

1. Remettre l'appareil sous tension pour démarrer le mode «TouchLink». Le mode «TouchLink» expire après 180 secondes. Si la réinitialisation a échoué, il faut répéter l'opération.

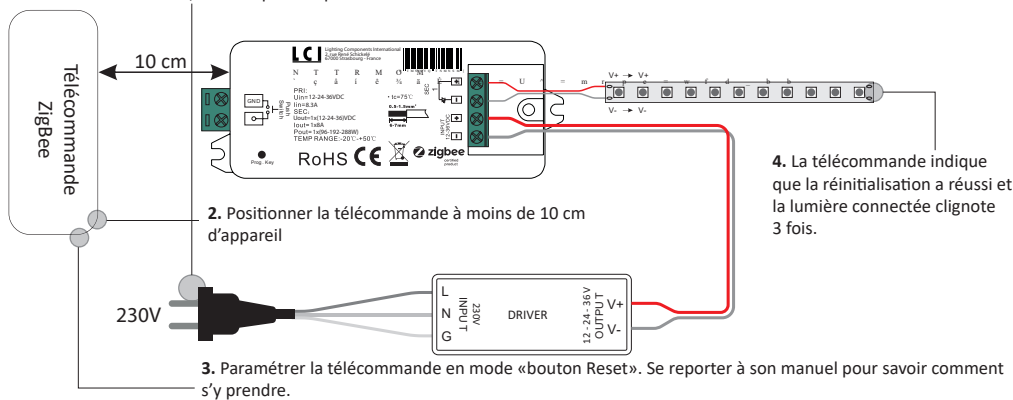

4. La télécommande indique que la réinitialisation a réussi et la lumière connectée clignote 3 fois.

Remarque : s'assurer que l'appareil et la télécommande soient déjà appairés au même réseau et à aucun autre.

F. Mode «Recherche et liaison»

1. Appuyer 3 fois sur le bouton «Prog.» ou rallumer l'appareil 3 fois de suite pour démarrer le mode «Trouver et appairer [...]». La lumière associée clignote lentement lors de la recherche. Le mode s'arrête automatiquement après 180 secondes. Répéter l'opération si elle a échoué.

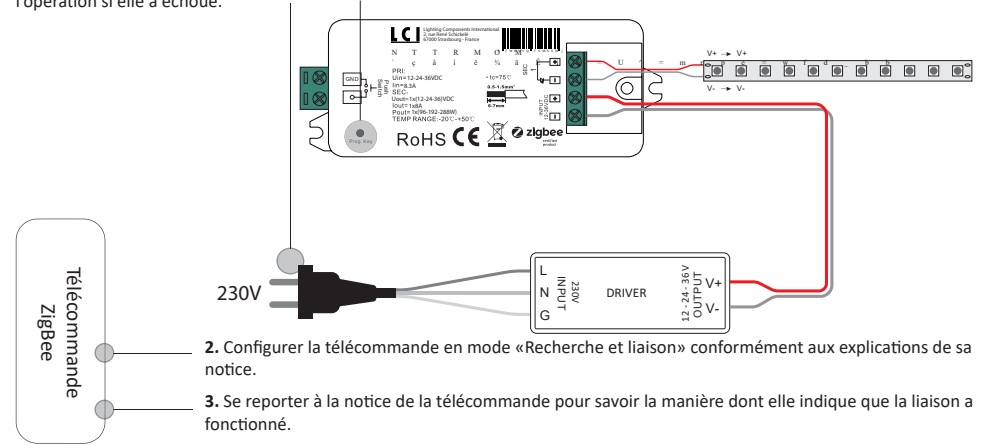

2. Configurer la télécommande en mode «Recherche et liaison» conformément aux explications de sa notice.
3. Se reporter à la notice de la télécommande pour savoir la manière dont elle indique que la liaison a fonctionné.

G. Configurer un réseau ZigBee et y ajouter d'autres appareils (aucun coordinateur requis)

1. Appuyer 4 fois sur le bouton «Prog.» ou rallumer l'appareil 4 fois de suite pour permettre à l'appareil de configurer un réseau ZigBee et lui permettre de détecter et d'ajouter d'autres appareils. La lumière connectée clignote 2 fois sous ce mode. Le mode s'arrête automatiquement après 180 secondes. Répéter l'opération si elle a échoué.

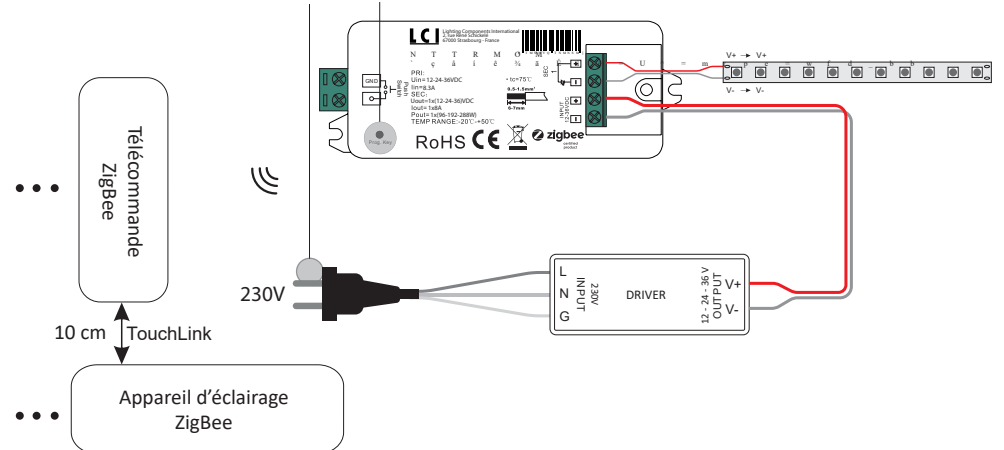

2. Configurer un autre appareil ou une autre télécommande en mode «Appairage au réseau» et l'ajouter au réseau. Se reporter aux notices des appareils pour savoir comment s'y prendre.
3. Il est possible d'associer davantage d'appareils au réseau. Se reporter au manuel de chaque produit pour savoir comment s'y prendre.
4. Appairer les appareils aux télécommandes ajoutées via le mode «TouchLink» afin que les appareils puissent être pilotés par télécommande. Se reporter au manuel de chaque produit pour savoir comment s'y prendre.

Remarques :

- 1) Chaque appareil ajouté peut être appairé et contrôlé par 30 télécommandes.
- 2) Chaque télécommande ajoutée peut être appairée et contrôler jusqu'à 30 appareils.

H. Les clusters ZigBee pris en charge par l'appareil sont les suivants :

Clusters d'entrée

- 0x0000 : Basique
- 0x0003 : Identifier
- 0x0004 : Groupes
- 0x0005 : Scènes
- 0x0006 : ON/OFF
- 0x0008 : Contrôle du niveau
- 0x0b05 : Diagnostiques

Clusters de sortie

- 0x0019 : OTA

I. OTA (over the air)

L'appareil prend en charge la mise à jour du micrologiciel via OTA et acquiert automatiquement un nouveau micrologiciel auprès du coordonnateur ou du Hub toutes les 10 minutes.

J. Utilisation d'un bouton poussoir

Il est possible d'utiliser un bouton poussoir classique. Une fois connecté, cliquer dessus pour allumer ou éteindre et maintenir enfoncé pour augmenter ou diminuer l'intensité lumineuse.

K. Dimensions du produit

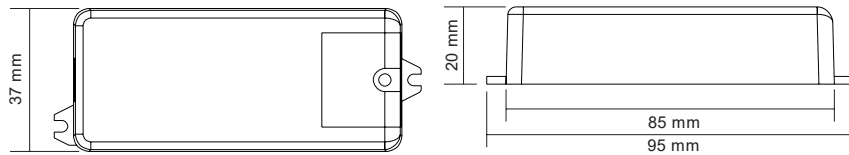

L. Schéma de câblage

