

These dimensions will be especially checked at delivery  
Only inspection dimensions  
With /E marked dimensions are only valid for internal use

Diese Maße werden bei Abnahme besonders geprüft  
Ausschließlich Prüfmaße  
Mit /E gekennzeichnete Maße sind nur für interne Zwecke gültig

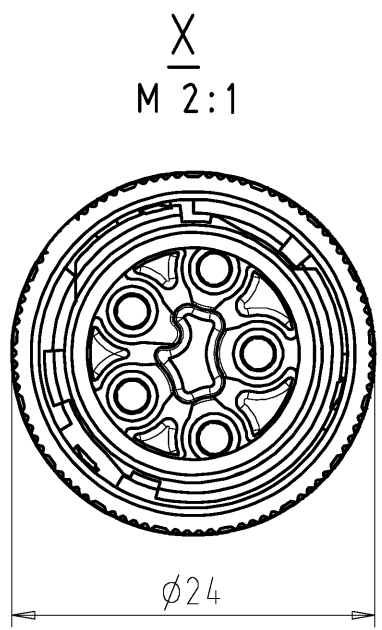

**Buchse mit Zugentlastung**  
female connector with strain relief  
Farbe: siehe Tabelle  
colour: see table

H05Z1Z1-F5G1,5  
schwarz/black  
halogenfrei/halogenfree

**Steckerteil mit Zugentlastung**  
male connector with strain relief  
Farbe: siehe Tabelle  
colour: see table

Magnification Y/M 2:1

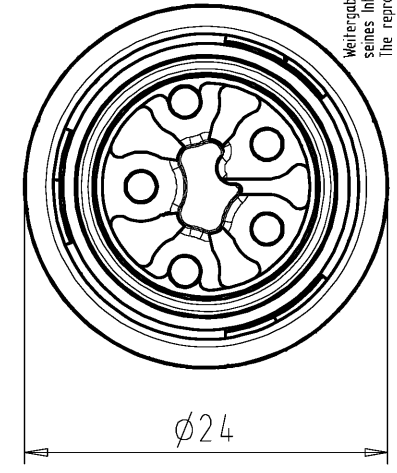
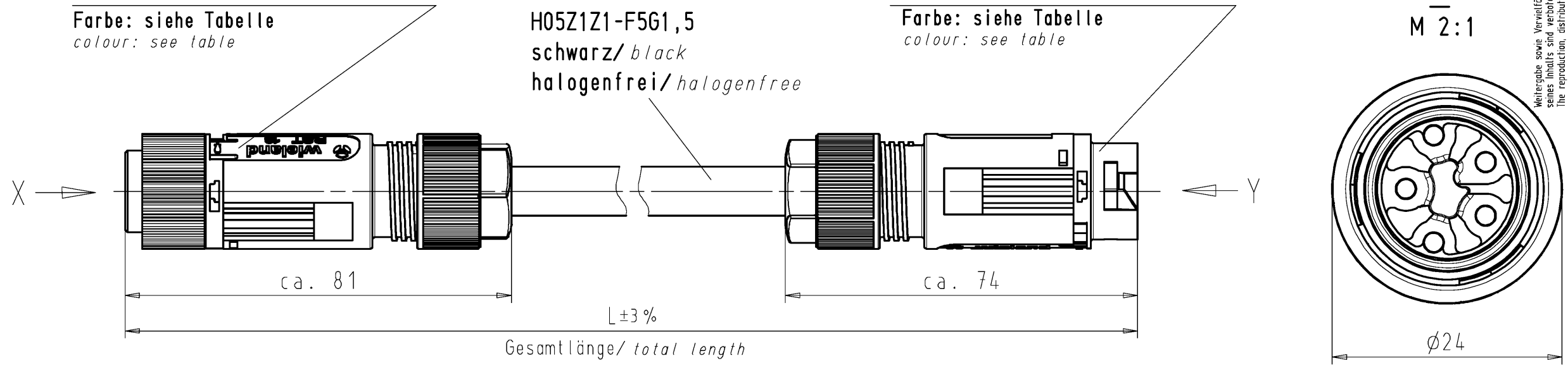

**Kodierung/coding C1**  
**250V/16A**

|                      |    |
|----------------------|----|
| Farbe/colour         | .F |
| schwarz/black        | .1 |
| lichtgrau/light grey | .0 |

| Teile-Nr.<br>part-no. | L                  | Beispiel (Farbe: schwarz, lichtgrau)<br>example (colour: black, light grey) | Typ<br>type          |
|-----------------------|--------------------|---|----------------------|
| 46.452.XX60.F         | XX in dm-Schritten | 46.452.1060.1 = 10dm/L= 1000mm  | RST1615KSBS 15H 10SW |
| 46.452.XX60.F         | XX in dm-steps     | 46.452.1060.0   | RST1615KSBS 15H 10GL |

Weitere Daten siehe KATALOG oder eKatalog.  
Additional data see CATALOG or eCatalog.

www.wieland-electric.com  
eshop.wieland-electric.com

Tolerierung Size ISO 14405/Tolerance system Size ISO 14405.  
(This ISO-standard describes the envelope principle. According to the envelope principle the deviations of form and parallelism are limited by the size tolerances).

ja/yes  Stoffverbots- und Deklarationsliste nach WN 5020.010 ist einzuhalten.  
Conformity with Wieland document WN 5020.010 e (list of prohibited / declarable hazardous substances) to be declared!

|  |  |   |  |                              |  |   |  |
|--|--|---|--|------------------------------|--|---|--|
| Freitoleranz nach<br>General tolerance |  | CAD - Zeichnung, keine manuellen Änderungen<br>CAD - drawing, no manual modifications allowed |  | 1. Verwendung:<br>First Use: |  | Blatt: 1 von 1<br>Sheet: of 1   |  |
| /                                      |  | Werkstoff/Material  |  | 2014 Tag/Date Name           |  | Zeichnung Nr./Drawing No. Index   |  |
| /                                      |  | Maßstab/Scale   |  | gezeichnet<br>drawn          |  | T 46.452.1060.0 01K   |  |
| /                                      |  | 1:1   |  | geprüft<br>checked           |  | Maße in mm/Dimensions are in mm   |  |
| /                                      |  | Vol. mm <sup>3</sup> Of l./Surf. mm <sup>2</sup>  |  | Normgepr.<br>Stand. check    |  |   |  |
| /                                      |  | Ersatz für/Replacement for: -   |  | Type                         |  | Benennung/Title   |  |
| /                                      |  | www.wieland-electric.com  |  | RST1615                      |  | KONFEKT_LEITUNG   |  |
| Index                                  |  | Datum / Blatt<br>Date / Sheet   |  | KSBS 15H                     |  | Buchse-Stecker, Schraubanschl. ohne DS, halogenfrei<br>pre assembled cable, screw connection, halogenfree |  |
| Änderung/Revision                      |  |   |  | ...                          |  |   |  |

Weitergabe sowie Vervielfältigung dieses Dokuments, Verwertung und Mitteilung seines Inhalts sind verboten, soweit nicht ausdrücklich gestattet.  
The reproduction, distribution and utilization of this document as well as the communication of its contents to others without express authorization is prohibited.