



MANUEL D'INSTALLATION - UTILISATION - ENTRETIEN







FR

Ventilo-convecteur carrossé ou encastrable, avec ventilateur tangentiel et moteur brushless à variateur.

i-LIFE SLIM 102÷502

U I A	Recommandations générales	3	I A	Raccordements hydrauliques	10
U I A	Règles fondamentales de sécurité	3	I A	Évacuation des condensats	10
U I A	Gamme de produits	4	I A	Remplissage de l'installation	11
I A	Caractéristique techniques nominales	4	I A	Purge de l'air lors du remplissage de l'installation	11
I	Dimensions	4	I A	Raccordements électriques	12
I A	Emballage	5	I A	Entretien	12
I A	Stockage sur le chantier	5	I A	Nettoyage extérieur	12
I A	Installation – Positionnement de l'unité	6	I A	Nettoyage filtre d'aspiration air	12
I A	Installation	6	I A	Conseils pour économiser l'énergie	14
I A	Distances minimales d'installation	6	U A	Recherche des pannes	14
I A	Démontage/montage de la carrosserie	7	U A	Tableau recherche des pannes	14
I A	Installation verticale	7			
I A	Installation horizontale	8			
I A	Fixation grille d'aspiration avant	8			
I A	Montage support de sécurité grille avant	9			

Les symboles suivants sont utilisés dans cette notice et sur l'appareil:

U	Utilisateur		Attention		Danger Hautes températures
I	Installateur		Interdiction		
A	Assistance technique		Danger Sous tension		

- ⚠ Après avoir retiré l'emballage vérifier que l'appareil est en bon état et complet. Si ce n'est pas le cas s'adresser au revendeur.
- ⚠ L'installation des appareils doit être réalisée par une entreprise agréée qui, à la fin des travaux, délivrera au responsable de l'installation une déclaration attestant que celle-ci a été réalisée conformément aux normes en vigueur et aux indications fournies dans cette notice.
- ⚠ Ces appareils sont conçus pour la climatisation et/ou le chauffage des pièces et doivent être destinés à cet usage en tenant compte de leurs caractéristiques de fonctionnement. L'Entreprise décline toute responsabilité contractuelle et extracontractuelle en cas de dommages causés à des personnes, des animaux ou des biens dus à des erreurs d'installation, de réglage et d'entretien ou à une utilisation anormale.
- ⚠ En cas de fuites d'eau mettre l'interrupteur général de l'installation sur "éteint" et fermer les robinets d'eau. Appeler dans les plus brefs délais le Service Technique d'Assistance ou un professionnel qualifié et ne pas tenter de réparer l'appareil soi-même.
- ⚠ Les ventilo-convecteurs encastrables ne sont pas munis de grilles et de carrosserie. Prévoir des protections et des grilles de soufflage/reprise d'air permettant d'empêcher tout contact accidentel avec l'appareil.
- ⚠ Les ventilo-convecteurs carrossés sont munis de déflecteurs pour le soufflage de l'air réglables automatiquement. Pour le bon fonctionnement des déflecteurs en ouverture et en fermeture ne pas gêner leur mouvement. En cas d'anomalies se reporter au chapitre recherche des pannes.
- ⚠ En cas de non-utilisation prolongée de l'appareil:
 - Mettre l'interrupteur général de l'installation sur "éteint".
 - Fermer les robinets d'eau.
 - En cas de risque de gel, glycoler le circuit hydraulique ou vidanger l'installation.
- ⚠ Une température trop basse ou trop élevée est mauvaise pour la santé et constitue un gaspillage inutile d'énergie. Éviter toute exposition prolongée au flux d'air froid.
- ⚠ Ne pas laisser la pièce fermée. Ouvrir régulièrement les fenêtres pour aérer.
- ⚠ Cette notice fait partie intégrante de l'appareil, elle doit être conservée soigneusement et TOUJOURS accompagner l'appareil même en cas de cession à un autre propriétaire ou utilisateur ou en cas de montage dans une autre installation. En cas de perte ou de détérioration en demander un nouvel exemplaire au SAV le plus proche.
- ⚠ Les interventions de réparation ou d'entretien doivent être réalisées par le Service Technique d'Assistance de l'entreprise ou par un professionnel qualifié conformément à cette notice. Ne pas modifier ou démonter l'appareil: cela peut entraîner des risques pour l'utilisateur et des dommages à l'appareil dont le fabricant ne pourra être tenu pour responsable.
- ⚠ Faire attention au risque de brûlures par contact.

CONSIGNES FONDAMENTALES DE SÉCURITÉ

L'emploi d'appareils utilisant de l'eau et de l'énergie électrique exige d'observer quelques règles fondamentales de sécurité, à savoir:

- ⊖ L'appareil n'est pas destiné à être utilisé par des personnes (y compris les enfants) ayant des capacités physiques, sensorielles ou mentales réduites, ou dénuées d'expérience ou de connaissance, à moins qu'elles n'aient pu bénéficier, par l'intermédiaire d'une personne responsable de leur sécurité, d'une surveillance ou d'instructions préalables sur l'utilisation de l'appareil. Les enfants doivent être surveillés afin de s'assurer qu'ils ne jouent pas avec l'appareil. L'installation doit être réalisée par un professionnel qualifié.
- ⊖ Ne pas toucher l'appareil lorsqu'on est pieds nus ou si on a une partie quelconque du corps humide ou mouillée.
- ⊖ Couper impérativement l'alimentation de l'appareil en mettant l'interrupteur général de l'installation sur "éteint" avant toute opération de nettoyage..
- ⊖ Ne pas modifier les dispositifs de sécurité ou de réglage sans l'autorisation et les indications du constructeur de l'appareil.
- ⊖ Ne pas tirer, débrancher et tordre les câbles électriques sortant de l'appareil, même si celui-ci est débranché.
- ⊖ Ne pas introduire des objets pointus à travers les grilles d'aspiration et de soufflage de l'air.
- ⊖ Ne pas ouvrir les trappes d'accès aux pièces internes de l'appareil, sans avoir au préalable mis l'interrupteur de l'unité sur Éteint.
- ⊖ Ne pas jeter dans la nature ou laisser à la portée des enfants les éléments composant l'emballage car ils peuvent être dangereux.
- ⊖ Ne pas monter sur l'appareil ou y poser des objets quels qu'ils soient.
- ⊖ Les composants extérieurs de l'appareil peuvent atteindre des températures supérieures à 70°C.

Les ventilo-convecteurs de la gamme i-LIFE SLIM se déclinent en 4 types: DLIU, DLMV, DLMO et DLRV, chacun desquels étant disponible en cinq tailles, de performances et de dimensions différentes.

i-LIFE SLIM DLMV

ventilo-convecteur avec carrosserie métallique peinte (pour installation verticale).

i-LIFE SLIM DLMO

ventilo-convecteur avec carrosserie métallique peinte (pour installation horizontale).

i-LIFE SLIM DLIU

ventilo-convecteur encastrable sans carrosserie (pour installation encastrée horizontale ou verticale).

i-LIFE SLIM DLRV

ventilo-convecteur avec carrosserie métallique peinte à effet rayonnant (uniquement pour installation verticale).

CARACTÉRISTIQUE TECHNIQUES NOMINALES

CARACTÉRISTIQUES TECHNIQUES		102	202	302	402	502
i-LIFE SLIM						
Volume eau batterie	l	0,47	0,8	1,13	1,46	1,8
Pression maximale de service	bar	10	10	10	10	10
Température maximale entrée eau	°C	80	80	80	80	80
Température minimale entrée eau	°C	4	4	4	4	4
Raccords hydrauliques *	"	Eurokonus 3/4	Eurokonus 3/4	Eurokonus 3/4	Eurokonus 3/4	Eurokonus 3/4
Tension d'alimentation	V/ph/Hz	230/1/50	230/1/50	230/1/50	230/1/50	230/1/50
Courant absorbé maximal DLIU, DLMV et DLMO	A	0,15	0,24	0,28	0,29	0,30
Puissance absorbée maximale DLIU, DLMV et DLMO	W	18	27	35	35	37
Poids DLIU	kg	9	12	15	18	21
Poids DLMV et DLMO	kg	17	20	23	26	29
Poids DLRV	kg	17,3	20,4	23,4	26,4	29,4

* fourni de série kit paire adaptateurs à joint plat pour raccords 3/4.

DIMENSIONS D'ENCOMBREMENT

Ventilo-convecteur avec carrosserie i-LIFE SLIM DLMV, DLMO, DLRV		102	202	302	402	502
Dimensions						
A	mm	720	920	1120	1320	1520

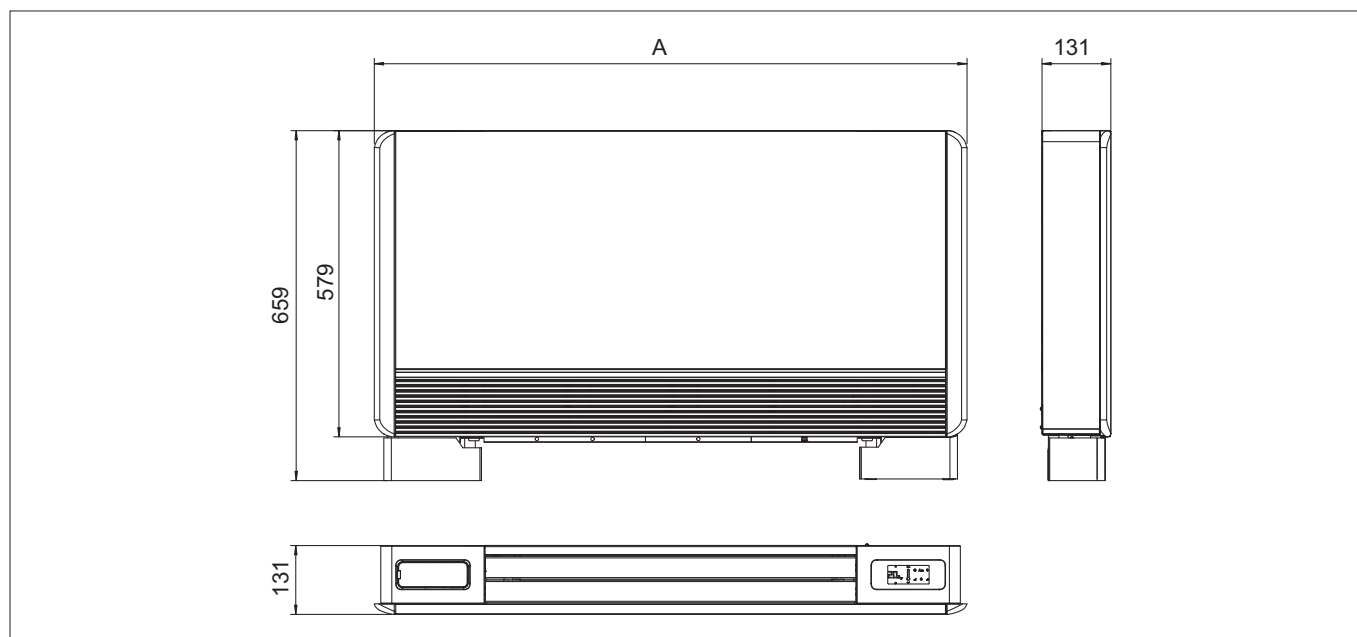

DIMENSIONS D'ENCOMBREMENT

I

Ventilo-convecteur encastrable i-LIFE SLIM DLIU						
Dimensions		102	202	302	402	502
A	mm	525	725	925	1125	1325

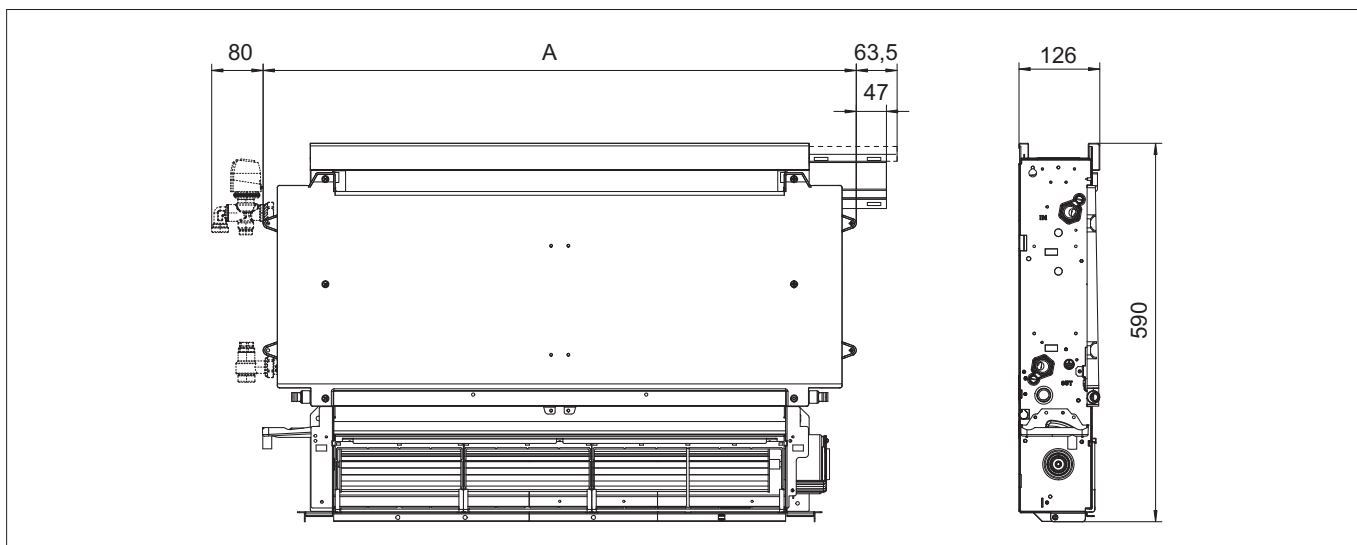

EMBALLAGE

I | A

Les unités sont livrées dans un emballage standard constitué d'une boîte en carton et d'une palette; les accessoires sont fournis emballés à part ou déjà montés sur l'unité (sur demande).

Le manuel d'installation, d'utilisation et d'entretien se trouve dans un sachet placé à l'intérieur de l'unité.

Sur chaque unité est apposée une étiquette indiquant:

- Coordonnées du fabricant
- Modèle de l'unité et code d'identification
- Schémas électriques

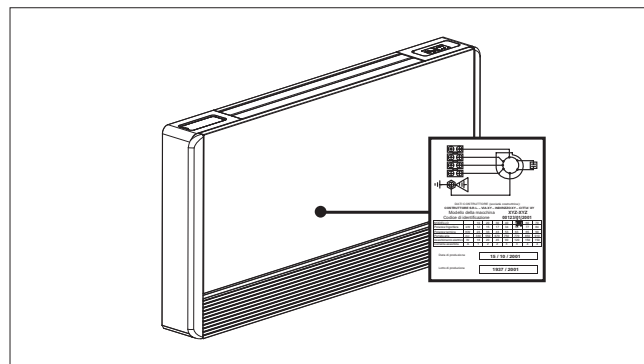
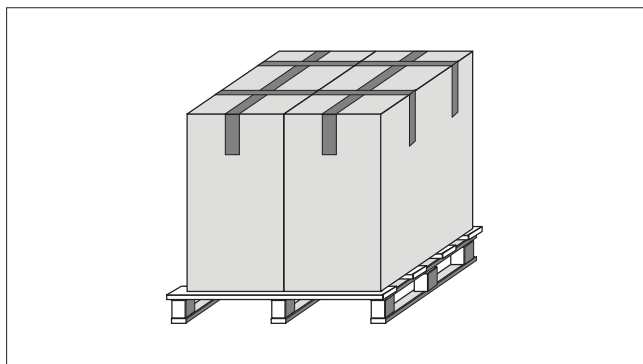

STOCKAGE SUR LE CHANTIER

I | A

Les unités doivent être stockées dans un endroit couvert!

⚠ Ne pas installer l'unité:

- dans un endroit exposé aux rayons du soleil.
- près de sources de chaleur;
- dans des pièces humides ou des endroits où elle pourrait être en contact avec de l'eau;
- dans des pièces polluées par des vapeurs d'huile.
- dans des pièces où se trouvent des équipements à hautes fréquences.

⚠ S'assurer que:

- le mur sur lequel doit être fixée l'unité est assez solide pour supporter le poids de l'appareil.

- ni tuyauterie ni canalisation électrique ne passe à cet endroit .
- le mur est parfaitement de niveau;
- qu'aucun obstacle ne peut gêner la circulation de l'air ni à l'entrée ni à la sortie de l'appareil;
- le mur est si possible un mur extérieur pour permettre l'évacuation des condensats à l'extérieur.
- en cas d'installation au plafond (version DLMO ou DLIU) que le flux d'air ne soit pas dirigé directement sur les personnes.

INSTALLATION

Les descriptions des différentes phases de montage ainsi que les dessins correspondent à une version avec les raccords à gauche.

Ces descriptions sont également valables pour le montage des machines avec raccords à droite.

Seules les images sont inversées droite/gauche en miroir.

Pour une installation parfaite et des performances de fonctionnement optimales, suivre attentivement les indications données dans ce manuel.

Le non-respect des normes indiquées peut provoquer un mauvais fonctionnement des appareils et dégage le fabricant de toute responsabilité pour les dommages causés à des personnes, animaux et biens.

DISTANCES MINIMALES À RESPECTER

La figure indique les distances minimales de montage du ventilateur-convecteur par rapport aux murs et meubles présents dans la pièce.

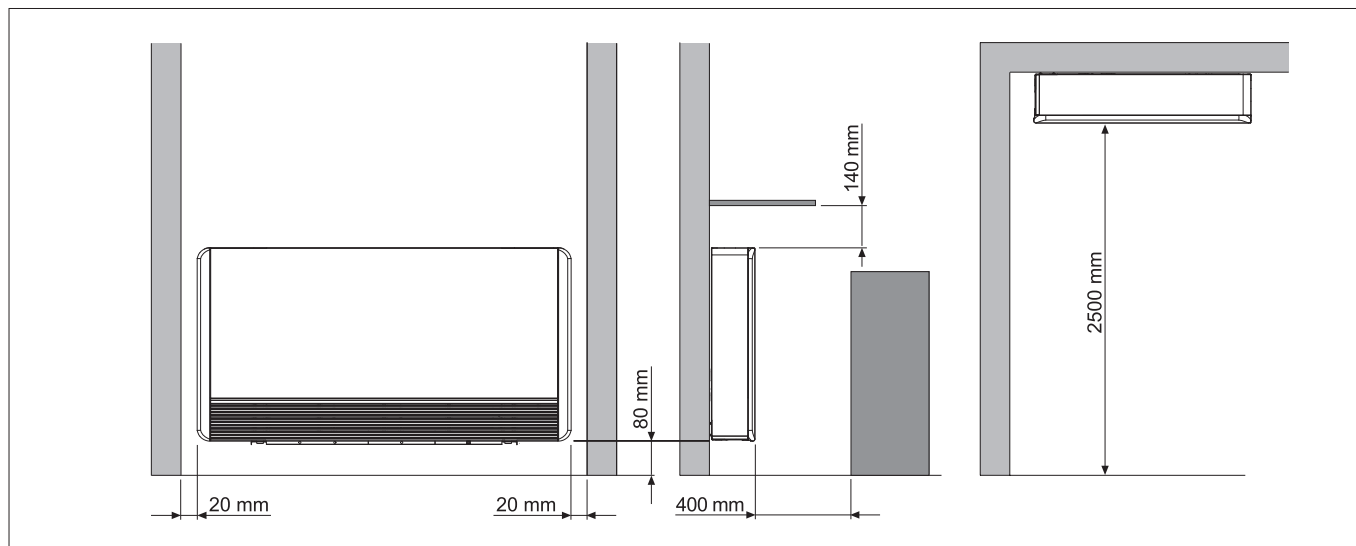

- Démontez la grille avant.
- Retirez le filtre en le tirant à l'horizontale vers l'extérieur.
- Dévissez les vis de fixation.
- Soulevez la carrosserie d'un seul bloc (voir figure).

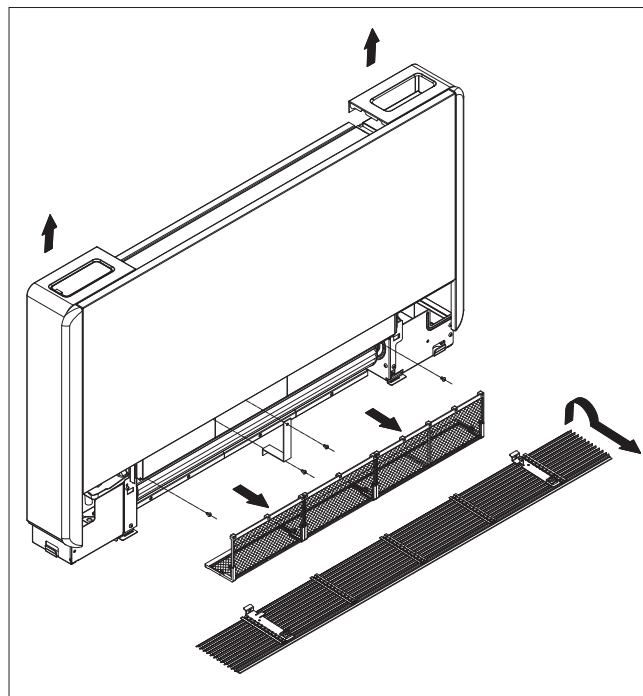

INSTALLATION VERTICALE

En cas de montage au sol, pour le montage des socles se reporter aux feuillets d'instructions spécifiques fournis et au manuel correspondant.

Utiliser le gabarit en papier et marquer sur le mur l'emplacement des deux pattes de fixation.
 Percer les trous avec une mèche adaptée et insérer les chevilles (2 par patte); fixer les deux pattes.
 Ne pas serrer les vis à fond afin de pouvoir régler les pattes à l'aide d'un niveau.

Bloquer les deux pattes en serrant à fond les quatre vis. Vérifier la stabilité en déplaçant manuellement les pattes vers la droite et vers la gauche, vers le haut et vers le bas.

Installer l'unité en vérifiant qu'elle est bien accrochée sur les pattes et bien stable.

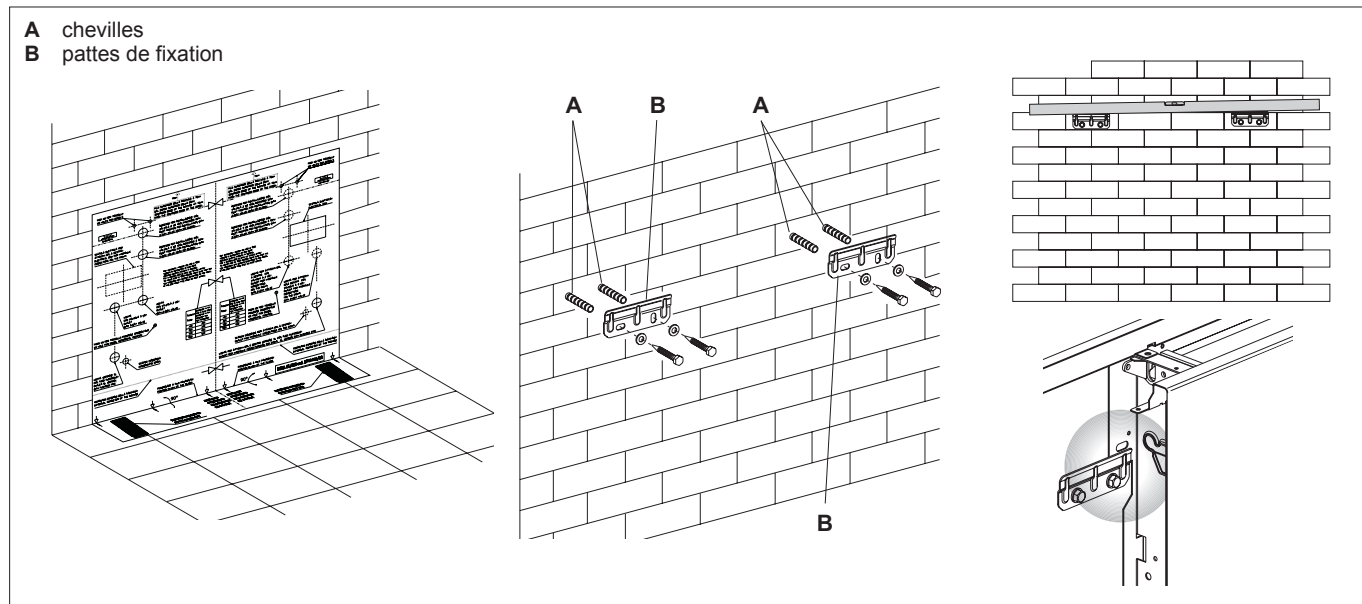

Utiliser le gabarit en papier et marquer sur le plafond l'emplacement des deux pattes de fixation et des deux vis arrière.
Percer les trous avec une mèche adaptée et insérer les chevilles (2 par patte); fixer les deux pattes.

Ne pas serrer les vis à fond.

Installer la machine sur les deux pattes, en la maintenant en position, puis fixer les deux vis dans les chevilles arrière, une de chaque côté.

Il est conseillé d'incliner légèrement l'unité du côté du tuyau d'évacuation afin de faciliter l'écoulement de l'eau.

Serrer à fond les 6 vis de fixation.

Pour l'installation des versions DLMO un kit bac à condensats horizontal est disponible comme accessoire.

Il est interdit d'installer les versions DLRV en position horizontale.

⚠ Vérifier soigneusement l'inclinaison du tuyau d'évacuation. Une contre pente du tuyau d'évacuation peut provoquer des fuites d'eau.

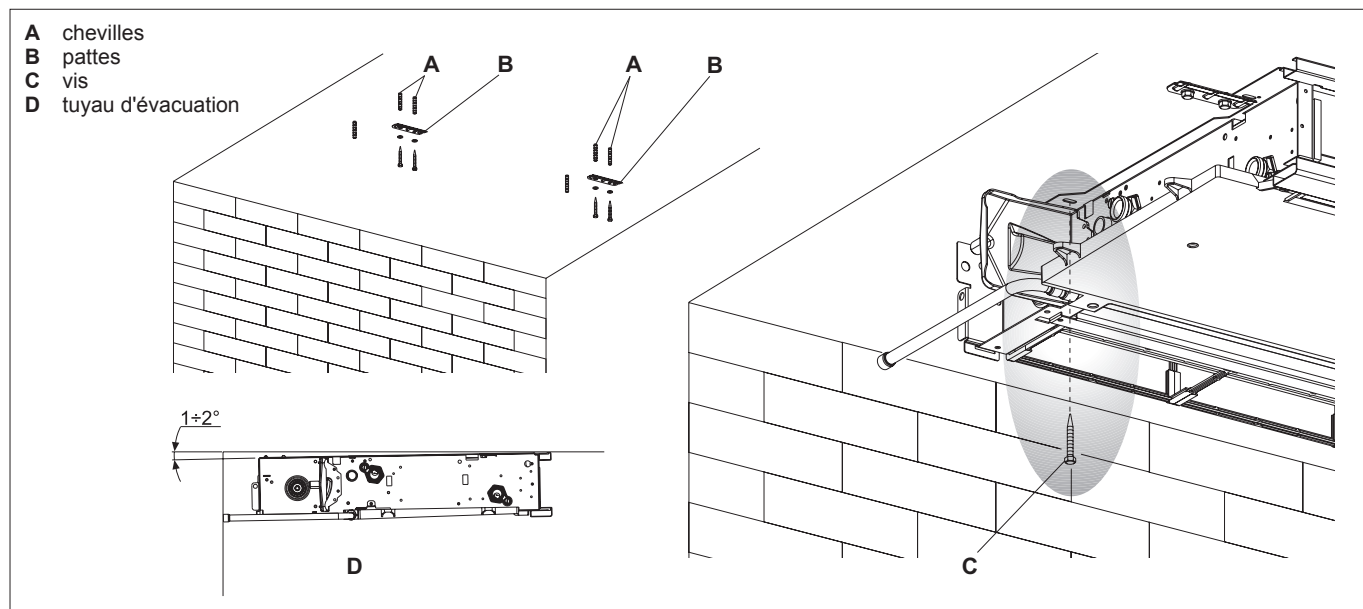

FIXATION GRILLE D'ASPIRATION AVANT (MODÈLES DLMV, DLMO, DLRV)

Pour éviter que la grille ne s'enlève par accident ou qu'elle reste ouverte, empêchant le bon fonctionnement du ventilateur (la ventilation s'arrête et l'alarme de sécurité grille s'affiche), l'appareil est fourni avec 2 vis permettant la fixation définitive de la grille.

Les vis sont de type TC 4,2x9,5mm

Il suffit donc de visser ces dernières dans les trous pré-perçés sur les pattes de fixation de la grille (voir figure).

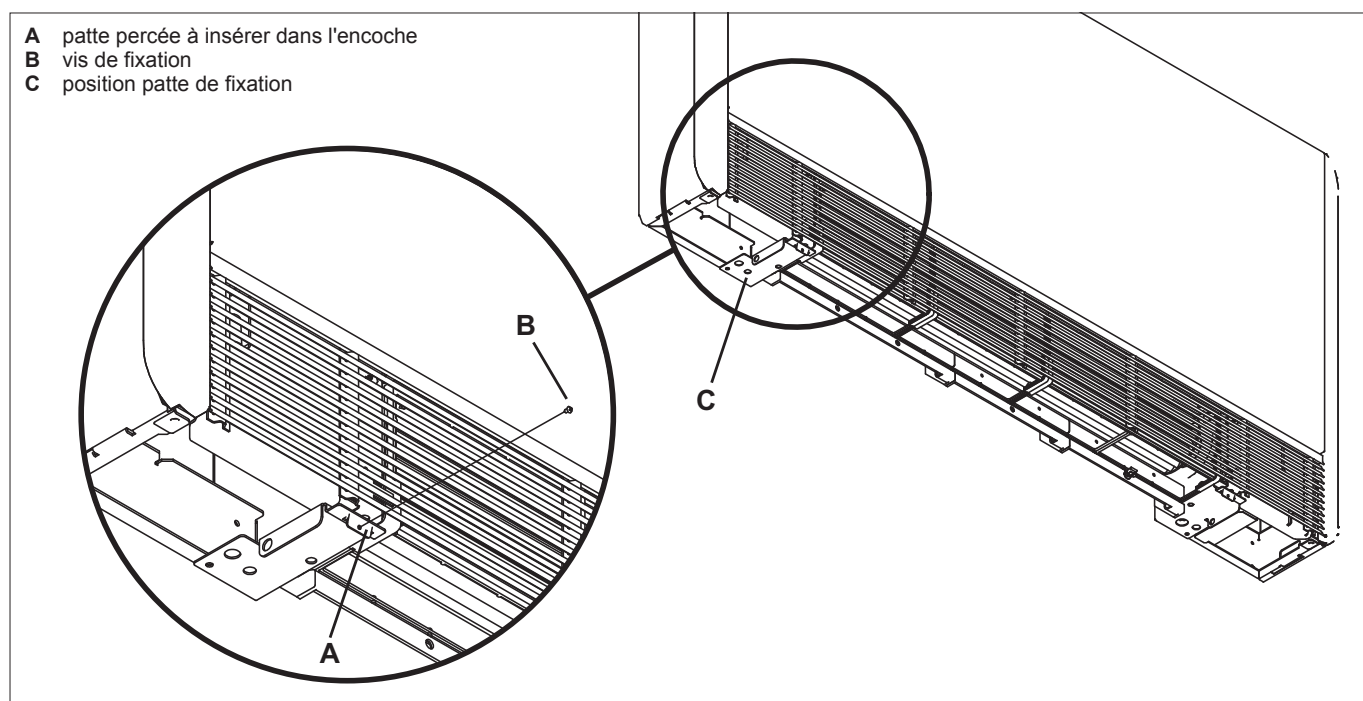

Si le ventilo-convecteur est installé en position horizontale, pour permettre les opérations de nettoyage/remplacement des filtres, l'installateur doit impérativement monter les deux brides de sécurité qui se trouvent dans le sachet, avec le manuel d'instructions et les accessoires.

⚠ Installer les brides pour éviter la chute de la grille.

- Séparer les deux brides;
- ouvrir la grille avant et dévisser complètement les vis de fixation des ressorts;
- fixer les deux brides en resserrant les vis;
- fixer l'autre partie des brides sur la grille au moyen des vis fournies;
- fermer le grille.

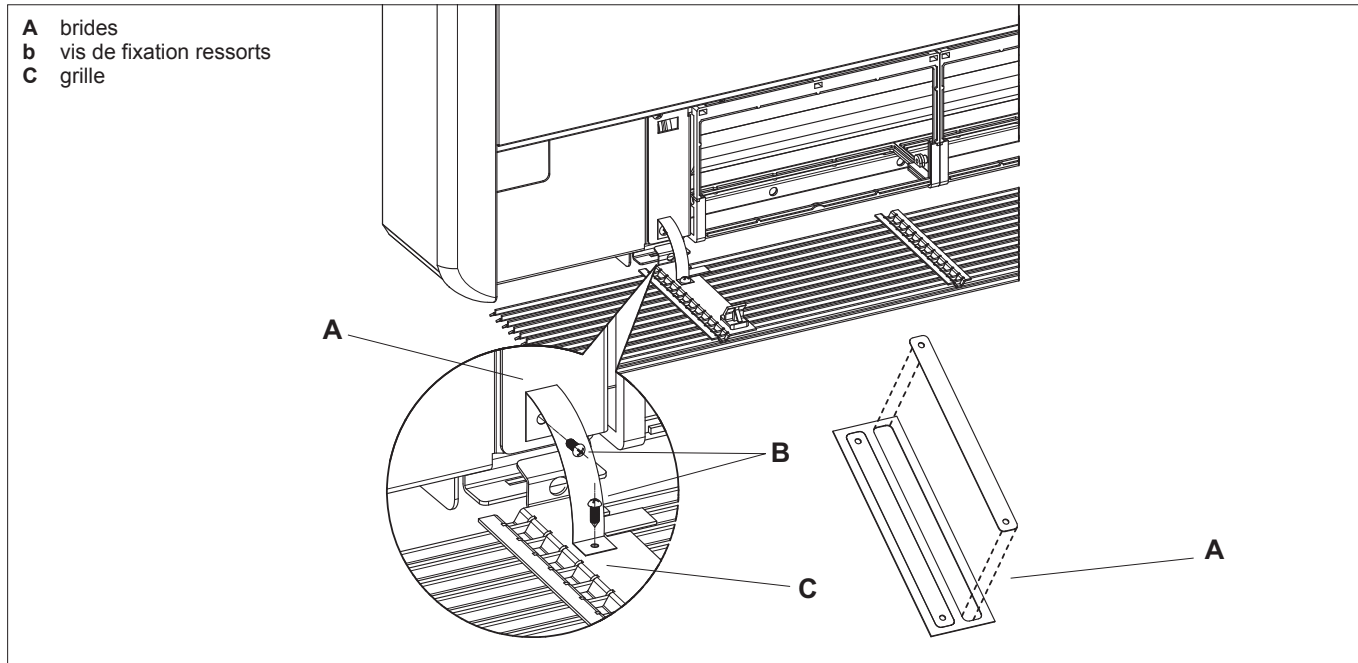

Dimensions		102	202	302	402	502
Diamètre des tuyauteries	mm	12	14	16	18	20

L'installateur devra choisir et dimensionner les tuyauteries et devra les réaliser selon les règles de l'art et conformément aux réglementations en vigueur, en tenant compte que les tuyauteries sous-dimensionnées peuvent entraîner un mauvais fonctionnement.

Pour réaliser les raccordements:

- positionner les tuyauteries hydrauliques
- serrer les raccords en utilisant la méthode "clé/ contre clé".
- vérifier s'il y a des fuites de liquide
- calorifuger les tuyauteries

Toutes les tuyauteries et les raccords doivent être calorifugés.

Éviter d'isoler partiellement les tuyauteries.

Éviter de trop serrer pour ne pas endommager l'isolant.

Pour une bonne étanchéité des raccords filetés utiliser de la filasse et de la pâte à joint; en présence de liquide antigel dans le circuit hydraulique il est conseillé d'utiliser un ruban de téflon.

ÉVACUATION DES CONDENSATS

Le réseau d'évacuation des condensats doit être convenablement dimensionné (diamètre interne du tuyau au moins 16 mm) et la tuyauterie positionnée de manière à conserver sur tout le parcours une pente jamais inférieure à 1%.

Dans l'installation verticale le tuyau d'évacuation doit être raccordé directement au bac à condensats placé en partie basse sur la joue latérale, sous les raccords hydrauliques.

Dans l'installation horizontale le tuyau d'évacuation doit être raccordé à celui déjà présent sur la machine.

Pour installer les versions DLMO en position horizontale des kits bac à condensats horizontal sont disponibles comme accessoires.

- Si possible les condensats doivent s'écouler directement dans une gouttière ou dans une évacuation des eaux claires.
- En cas d'évacuation vers le tout à l'égout il est conseillé de réaliser un siphon pour empêcher la remontée des mauvaises odeurs dans les pièces. Le coude du siphon doit être plus bas que le bac à condensats.

- En cas d'évacuation des condensats dans un réservoir, celui-ci doit être à ciel ouvert et le tuyau ne doit pas être immergé dans l'eau afin d'éviter tout phénomène d'adhérence et de contre-pression qui pourrait gêner l'écoulement.

- En cas de dénivelé qui pourrait gêner l'écoulement il est nécessaire d'installer une pompe:

- pour l'installation verticale installer la pompe sous le bac à condensats latéral;

- En cas d'installation horizontale la position de la pompe doit être décidée en fonction des besoins spécifiques.

Ces pompes se trouvent facilement dans le commerce.

Il faudra toutefois, à la fin de l'installation, vérifier le bon écoulement des condensats en versant lentement environ 1/2 l d'eau en 5-10 minutes dans le bac à condensats.

Montage du tuyau d'évacuation des condensats en position verticale

Raccorder un tuyau pour l'écoulement du liquide sur le raccord d'évacuation du bac à condensats, en le fixant solidement.

Vérifier que le tuyau d'égouttage est bien installé.

- A raccord d'évacuation
- B tuyau pour l'écoulement du liquide
- C tuyau d'égouttage

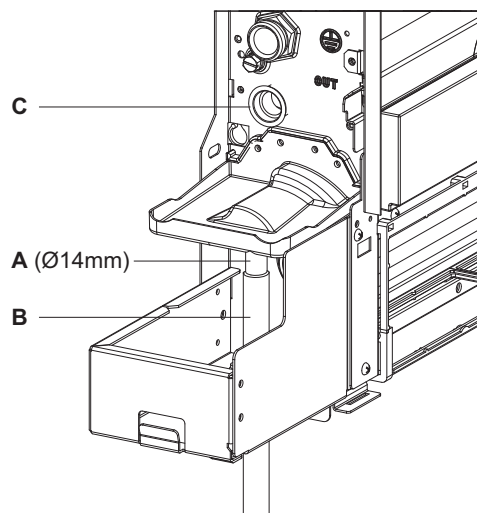

Montage du tuyau d'évacuation des condensats en position verticale

Pour le montage du bac horizontal sur les versions DLMO se reporter aux instructions contenues dans les kits bac horizontal.

- vérifier que le tuyau en L et le flexible sont correctement raccordés au bac.
- mettre en place la joue latérale de l'appareil en maintenant le tuyau contre la grille avant.
- fixer la joue latérale en s'assurant que le tuyau est bien bloqué dans l'entaille présente sur la joue.
- couper si nécessaire la rallonge transparente pour l'évacuation des condensats, fixer le tuyau peint sur la rallonge à l'aide du collier fourni de façon à ce que la tête du col-

lier ne soit pas tournée vers la carrosserie pour assurer une bonne pente et le bon écoulement des condensats. (voir fig.1)

N.B. pour l'installation horizontale suivre les recommandations suivantes:

- s'assurer que la machine est parfaitement de niveau, ou légèrement inclinée vers l'évacuation des condensats;
- calorifuger les tuyaux de départ et de retour jusqu'à la machine afin d'empêcher l'égouttement des condensats à l'extérieur du bac à condensats.
- calorifuger le tuyau d'évacuation des condensats du bac sur toute sa longueur.

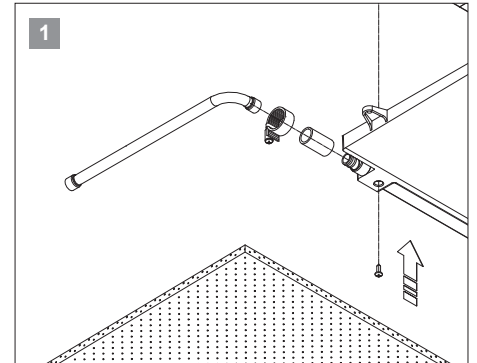
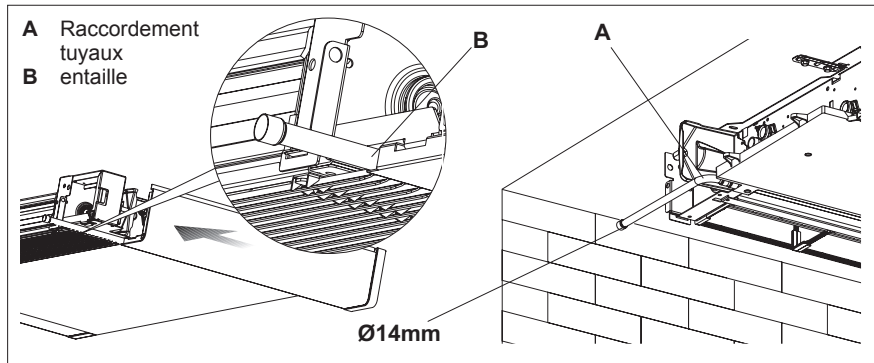
**REPLISSAGE INSTALLATION**

Avant de mettre l'installation en marche s'assurer que le détendeur sur le groupe hydraulique est ouvert. En cas de coupure de courant et si la vanne thermique a

déjà été alimentée précédemment il sera nécessaire d'utiliser le capuchon spécial pour appuyer sur l'obturateur de la vanne pour l'ouvrir.

PURGE DE L'AIR LORS DU REPLISSAGE DE L'INSTALLATION

- Ouvrir tous les dispositifs d'arrêt de l'installation (manuels ou automatiques).
- Commencer le remplissage en ouvrant lentement le robinet de remplissage eau de l'installation;
- Pour les modèles installés en position verticale ouvrir (à l'aide d'un tournevis) le purgeur de la batterie placé en haut; pour les appareils installés en position horizontale ouvrir le purgeur placé en haut; pour les versions à 4 tubes ouvrir les purgeurs des deux batteries placés en haut.

- Quand de l'eau commence à sortir par les purgeurs de l'appareil, les fermer et continuer le remplissage jusqu'à la pression prévue pour l'installation.

Vérifier l'étanchéité des joints.

Il est conseillé de répéter cette opération au bout de quelques heures de fonctionnement et de contrôler périodiquement la pression de l'installation.

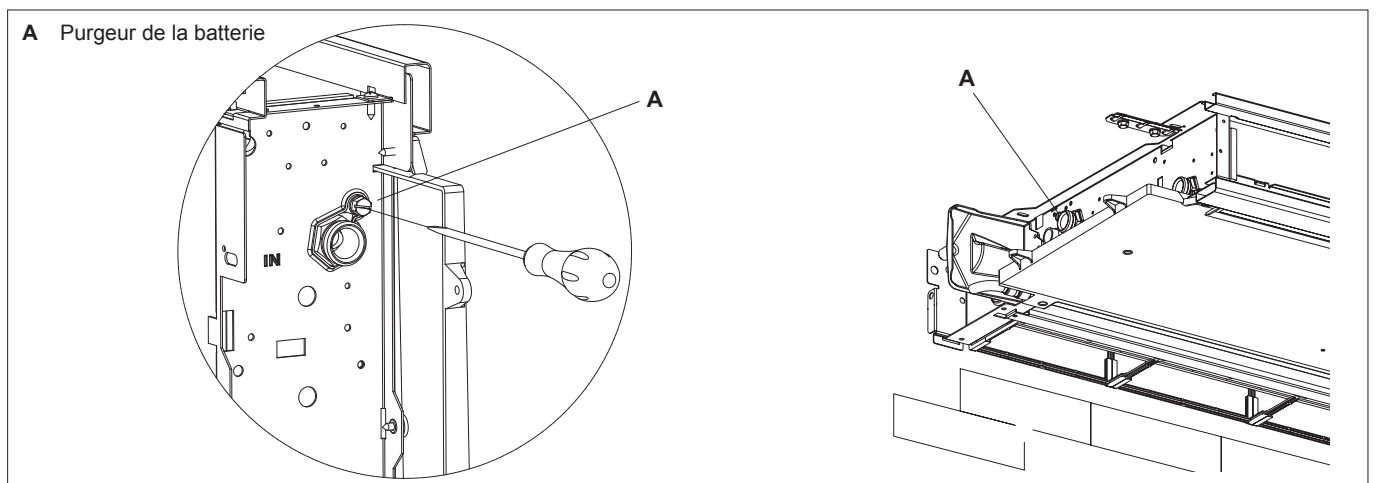

Réaliser les raccordements électriques en respectant les prescriptions indiquées dans les chapitres Recommandations générales et Règles fondamentales de sécurité et en se reportant aux schémas figurant dans les manuels d'installation des accessoires.

Avant d'effectuer toute intervention s'assurer que l'alimentation électrique est coupée.

L'appareil doit être raccordé au réseau d'alimentation électrique au moyen d'un dispositif de coupure omnipolaire ayant une distance d'ouverture des contacts d'au moins 3 mm au moins ou d'un dispositif de sectionnement permettant d'isoler efficacement l'appareil.

ENTRETIEN

Un entretien périodique est essentiel pour assurer un fonctionnement efficace, fiable et durable du ventilo-convecteur. Certaines interventions d'entretien doivent être effectuées tous les 6 mois, d'autres tous les ans; elles doivent être réa-

lisées par le Service Technique d'Assistance qui a la formation technique requise et dispose des pièces de rechange nécessaires.

NETTOYAGE EXTÉRIEUR

⚠ Avant toute intervention de nettoyage et d'entretien couper l'alimentation électrique à l'aide de l'interrupteur général d'alimentation.

⚠ Attendre que les composants soient refroidis afin d'éviter tout risque de brûlures.

⚠ Ne pas utiliser d'éponges abrasives ou de produits abrasifs ou corrosifs pour ne pas abîmer les surfaces peintes.

⚠ Nettoyer les surfaces extérieures du ventilo-convecteur avec un chiffon doux humide.

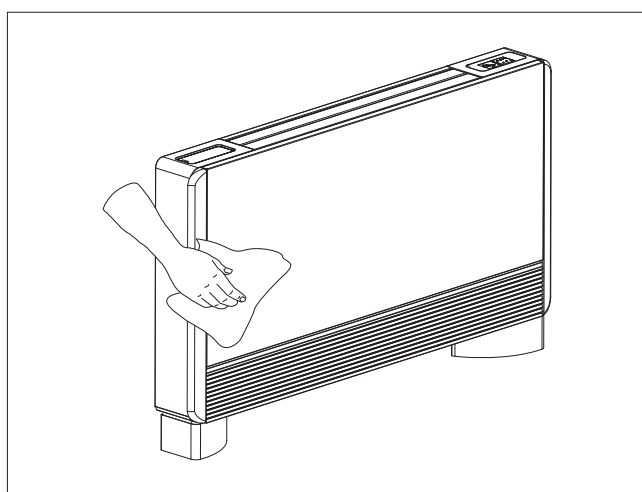

NETTOYAGE FILTRE D'ASPIRATION AIR

Après une période de fonctionnement continu et en fonction du taux d'impuretés dans l'air, ou lors du redémarrage de

l'unité après une période de non-utilisation prolongée, procéder comme suit:

Retrait des filtres

- retirer la grille avant en la soulevant légèrement et la faire pivoter jusqu'à ce qu'elle sorte complètement de son logement;

- retirer le filtre en le tirant à l'horizontale vers l'extérieur.

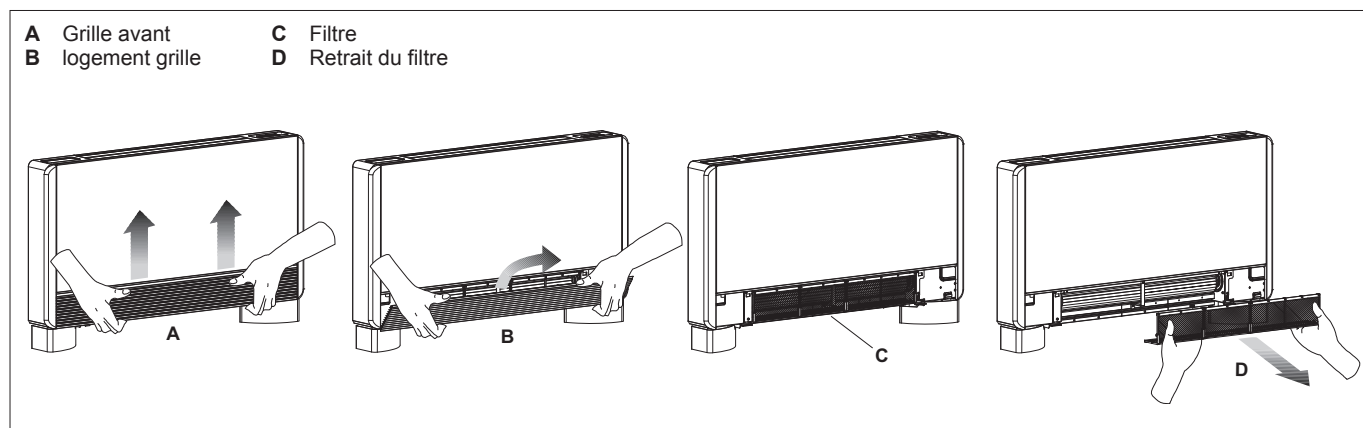

Nettoyage des médias filtrants

- Nettoyer les filtres à l'aide d'un aspirateur
- laver le filtre à l'eau courante, sans utiliser de produits lessiviels ou de solvants, et le laisser sécher.
- Remonter le filtre sur le ventilo-convecteur en faisant particulièrement attention à enfiler la languette inférieure dans son logement.

⊘ Il est interdit d'utiliser l'appareil sans le filtre à mailles.

⚠ L'appareil est muni d'un dispositif de sécurité qui empêche le fonctionnement du ventilateur si le panneau mobile n'est pas en place ou s'il est mal positionné.

⚠ Après les opérations de nettoyage du filtre vérifier que le panneau est bien en place.

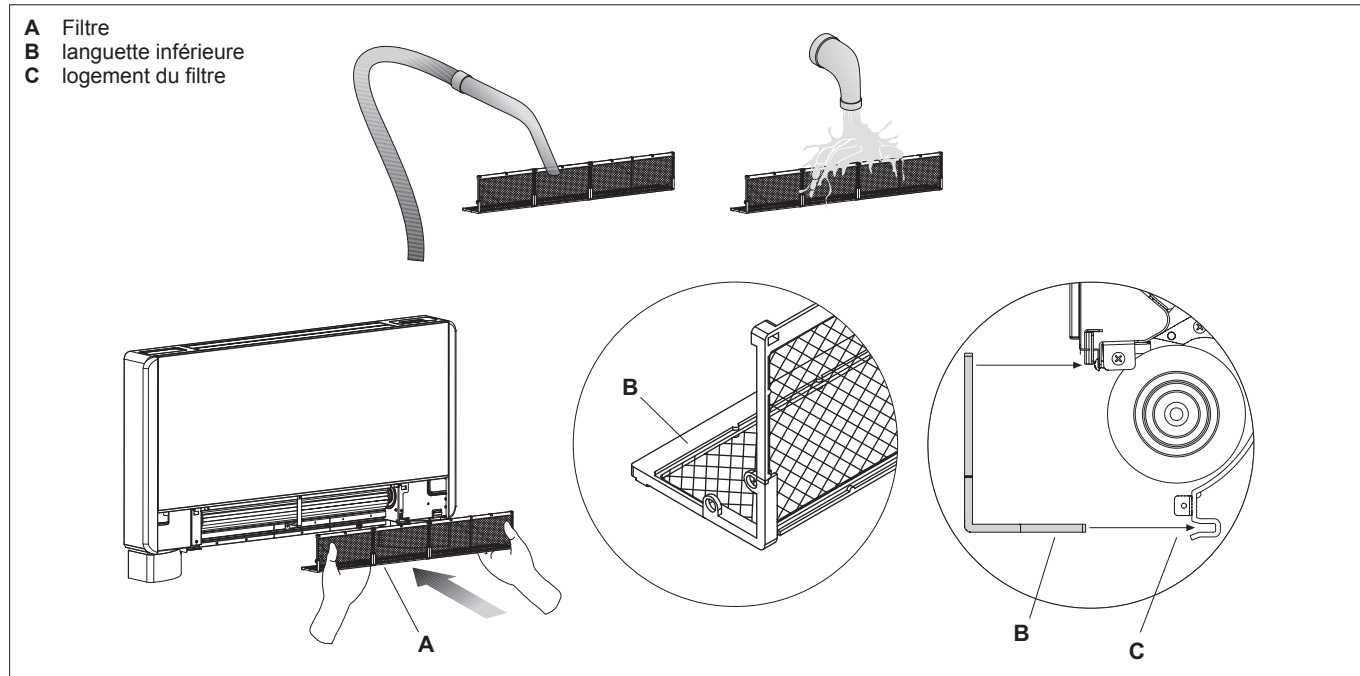

Fin des opérations de nettoyage

- Pour les versions avec grille à ailettes enfilez les deux languettes dans les fentes, la faire pivoter et la clipser en donnant un léger coup sur la partie supérieure.

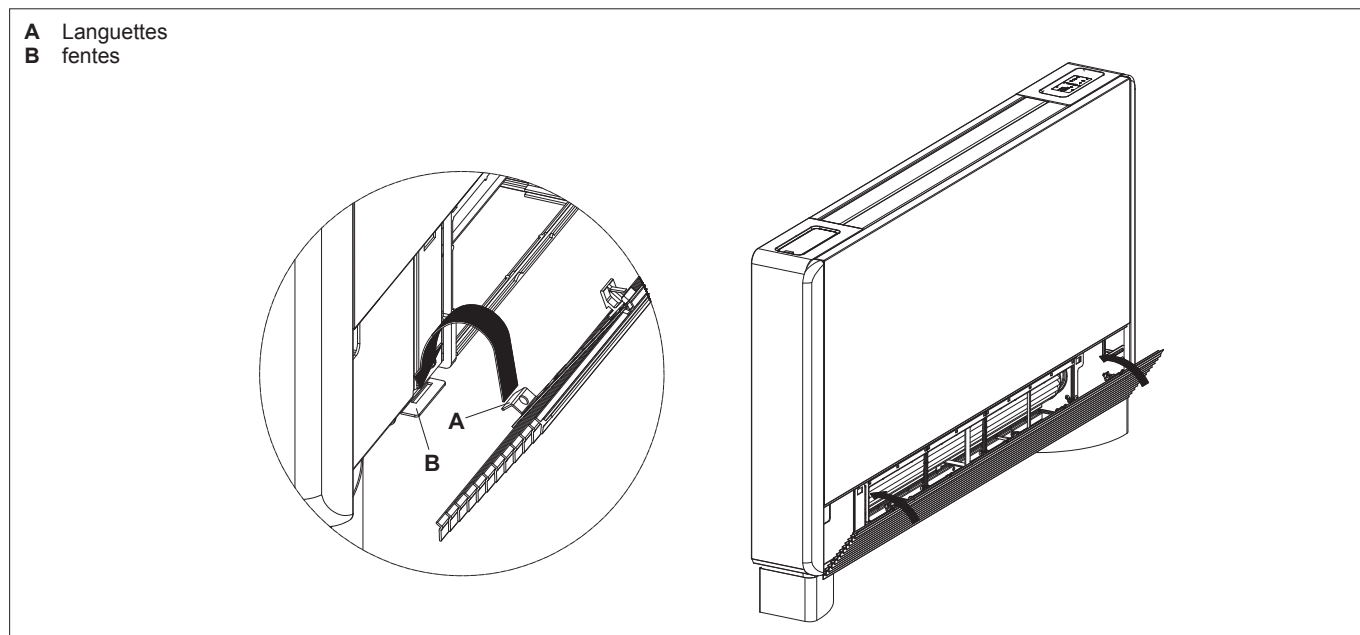

- Faire en sorte que les filtres soient toujours propres.
- Fermer portes et fenêtres dans la pièce à climatiser.

- Limiter autant que possible, en été, le rayonnement direct du soleil dans les pièces à climatiser (fermer rideaux, volets etc.).

RECHERCHE DES PANNES

- ⚠ En cas de fuites d'eau ou de mauvais fonctionnement couper immédiatement l'alimentation électrique et fermer les robinets d'eau.
- ⚠ En cas d'une des anomalies suivantes contacter le centre d'assistance agréé ou un professionnel qualifié et ne pas intervenir personnellement.

- La ventilation ne démarre pas même si de l'eau chaude ou froide se trouve dans le circuit.
- De l'eau coule de l'appareil en fonction chauffage.
- De l'eau coule de l'appareil uniquement en mode froid.
- L'appareil est bruyant
- Il y a de la rosée sur le panneau avant.

TABLEAU RECHERCHE DES PANNES

Les interventions doivent être réalisées par un installateur qualifié ou par un SAV spécialisé.

Panne	Cause possible	Vérifications-Remèdes
La ventilation démarre en retard par rapport aux nouvelles programmations de température ou de fonction.	Il faut un certain temps pour que la vanne s'ouvre et donc laisse circuler l'eau chaude ou froide dans l'appareil.	Attendre 2 ou 3 minutes que la vanne du circuit s'ouvre.
La ventilation ne se met pas en marche.	Manque d'eau chaude ou froide dans l'installation.	Vérifier que la chaudière ou le refroidisseur d'eau soient allumés.
La ventilation ne démarre pas même si de l'eau chaude ou froide se trouve dans le circuit.	La vanne hydraulique reste fermée.	Démonter le corps de vanne et vérifier que la circulation de l'eau est rétablie. Contrôler le fonctionnement de la vanne en l'alimentant séparément à 230V. Si elle fonctionne le problème pourrait venir du contrôleur électronique.
	Le moteur de ventilation est bloqué ou grillé.	Vérifier les enroulements du moteur et que le ventilateur tourne librement.
	Le micro-interrupteur qui arrête la ventilation à l'ouverture de la grille filtre ne se déclenche pas correctement.	Contrôler que la fermeture de la grille déclenche le contact du micro-interrupteur.
	Les branchements électriques ne sont pas corrects.	Vérifier les branchements électriques:
De l'eau coule de l'appareil en fonction chauffage.	Fuites dans le raccordement hydraulique de l'installation.	Contrôler et serrer à fond les raccords.
	Fuites dans le groupe vannes.	Vérifier l'état des joints.
Il y a de la rosée sur le panneau avant.	Isolants thermiques décollés.	Vérifier que les isolants thermiques et acoustiques sont bien en place, en particulier celui qui se trouve à l'avant, au-dessus de la batterie à ailettes.
Présence de gouttes d'eau sur les déflecteurs de sortie air.	En cas d'humidité relative ambiante élevée (>60%) il peut se produire des phénomènes de condensation, spécialement lorsque la vitesse de ventilation est faible.	Dès que l'humidité relative diminue ce phénomène disparaît. Dans tous les cas la chute de quelques gouttes d'eau à l'intérieur de l'appareil n'indique pas un mauvais fonctionnement.
De l'eau coule de l'appareil uniquement en mode froid.	Le bac à condensats est bouché.	Verser lentement une bouteille d'eau dans la partie basse de la batterie pour vérifier l'évacuation; si nécessaire nettoyer le bac et/ou modifier la pente du tuyau d'évacuation.
	La pente du tuyau d'évacuation des condensats ne permet pas un écoulement correct.	
	Les tuyauteries de raccordement et le groupe vannes ne sont pas bien isolés.	Contrôler l'isolation des tuyauteries.
L'appareil est bruyant	Le ventilateur touche la structure.	Vérifier l'état de saleté des filtres et si nécessaire les nettoyer.
	Le ventilateur est déséquilibré.	Un mauvais équilibrage entraîne des vibrations excessives de la machine: remplacer le ventilateur.
	Vérifier l'état de saleté des filtres et si nécessaire les nettoyer.	Nettoyer les filtres
Les déflecteurs restent ouverts.	Obstacles empêchant leur rotation.	Retirer l'obstacle, couper l'alimentation électrique de l'appareil, attendre 2 minutes puis rallumer l'appareil. Les déflecteurs se fermeront correctement.
	Coupage de courant pendant le mouvement des déflecteurs.	Réenclencher l'alimentation électrique de l'appareil.



for a greener tomorrow

Eco Changes is the Mitsubishi Electric Group's environmental statement, and expresses the Group's stance on environmental management. Through a wide range of businesses, we are helping contribute to the realization of a sustainable society.



MITSUBISHI ELECTRIC HYDRONICS & IT COOLING SYSTEMS S.p.A.

Head Office: Via Sarson 57/c - 36061 Bassano del Grappa (VI) - Italy

Tel (+39) 0424 509 500 - Fax (+39) 0424 509 509

www.climaveneta.com

www.melcohit.com