

# QUINT-UPS/24DC/24DC/5 - Alimentation secourue



2320212

<https://www.phoenixcontact.com/fr/produits/2320212>

Veillez tenir compte du fait que les données affichées dans ce document PDF proviennent de notre catalogue en ligne. Vous trouverez les données complètes dans la documentation utilisateur. Nos conditions générales d'utilisation des téléchargements sont applicables.



Alimentation secourue avec technologie IQ pour montage sur profilé, entrée : 24 V DC, sortie : 24 V DC / 5 A, adaptateur de profilé universel UTA 107/30 monté inclus

## Description du produit

Le module d'alimentation secourue 24 V DC avec courants de sortie de 5 à 40 A vous permet de réaliser une solution individuelle comprenant une alimentation, un module d'alimentation sans interruption et un accumulateur d'énergie.

## Avantages

- Maniement aisé grâce à la détection automatique de la batterie, remplacement de la batterie sans outil en cours de fonctionnement, et communication via l'interface IFS
- Utilisation optimale de la durée de sauvegarde et surveillance préventive de l'accumulateur d'énergie
- Charge rapide de la batterie
- Signalisation complète et paramétrage
- Déclenchement rapide des disjoncteurs de protection standard grâce à la technologie SFB (Selective Fuse Breaking)
- Démarrage fiable des charges les plus lourdes grâce à la réserve de puissance statique POWER BOOST (jusqu'à 1,5 fois l'intensité nominale continue)

## Données commerciales

Référence	2320212
Conditionnement	1 Unité(s)
Commande minimum	1 Unité(s)
Clé de vente	CMUQ43
Product key	CMUQ43
Page catalogue	Page 274 (C-4-2017)
GTIN	4046356554138
Poids par pièce (emballage compris)	619,1 g
Poids par pièce (hors emballage)	500 g
Numéro du tarif douanier	85371091
Pays d'origine	CN

## Caractéristiques techniques

### Données d'entrée

#### Fonctionnement DC

Tension d'entrée	24 V DC
Plage de tension nominale d'entrée	24 V DC
Plage de tension d'entrée	18 V DC ... 30 V DC
Plage de tension d'entrée DC	18 V DC ... 30 V DC
Type de tension de la tension d'alimentation	DC
Temps de sauvegarde	2 h (avec module de batterie 12 Ah)
Courant absorbé	9,4 A (maximum, fonctionnement en réseau)
	10,3 mA (Marche à vide, fonctionnement en réseau)
	1,8 A (Charge, fonctionnement en réseau)
Seuil de commutation fixe	≤ 22 V DC
Seuil de commutation variable	1 V/0,1 s

### Données de sortie

Rendement	> 98 % (Alimentation secteur, pour accumulateur d'énergie chargé)
	98 % (Mode batterie)
Tension de sortie nominale	24 V DC
Plage de tension de sortie	18 V DC ... 30 V DC
Courant nominal de sortie ( $I_N$ )	5 A (-25 °C ... 50 °C)
Limitation du courant de sortie	En fonctionnement en réseau conformément au courant maximum admissible
	> 7,5 A (Mode batterie)
Temps de protection contre les microcoupures	28800 s
Déclassement	60 °C ... 70 °C (2,5 % / K)
	60 °C ... 70 °C (2,5 % / K)
Puissance de sortie	120 W
Puissance dissipée	2,5 W (Fonctionnement en réseau)
	2,65 W (Fonctionnement en réseau)
	2,64 W (Mode batterie)
	2,93 W (Mode batterie)
Montage en parallèle autorisé	oui, jusqu'à 2 modules avec module de redondance
	2 (Appareils)
Connectabilité en série	Non
	non

#### Fonctionnement sur secteur

Tension de sortie nominale	24 V DC
Plage de tension de sortie	18 V DC ... 30 V DC
Courant nominal de sortie ( $I_N$ )	5 A (-25 °C ... 60 °C)
POWER BOOST ( $I_{Boost}$ )	7,5 A (-25 °C ... 40 °C)

2320212

<https://www.phoenixcontact.com/fr/produits/2320212>

Selective Fuse Breaking ( $I_{SFB}$ )	30 A (-25 °C ... 60 °C)
Temps	12 ms (Technologie SFB)

#### Fonctionnement sur batterie

Tension de sortie nominale	24 V DC
Plage de tension de sortie	19,2 V DC ... 27,6 V DC ( $U_{OUT} = U_{BAT} - 0,5 \text{ V DC}$ )
Courant nominal de sortie ( $I_N$ )	5 A (-25 °C ... 60 °C)
POWER BOOST ( $I_{Boost}$ )	7,5 A (-25 °C ... 40 °C)
Selective Fuse Breaking ( $I_{SFB}$ )	32,5 A (-25 °C ... 60 °C)
Temps	15 ms (Technologie SFB)

#### Signal: Alarme

Description de la sortie	Relais (indépendant du potentiel)
Tension de commutation maximale	$\leq 30 \text{ V AC/DC}$
Courant de charge permanent	$\leq 100 \text{ mA}$

#### Signal: Charge de batterie

Description de la sortie	Relais (indépendant du potentiel)
Tension de commutation maximale	$\leq 30 \text{ V AC/DC}$
Tension de sortie	24 V
Courant de charge permanent	$\leq 100 \text{ mA}$

#### Signal: Mode batterie

Description de la sortie	Relais (indépendant du potentiel)
Tension de commutation maximale	$\leq 30 \text{ V AC/DC}$
Tension de sortie	24 V
Courant de charge permanent	$\leq 100 \text{ mA}$

#### Stockage d'énergie

Tension nominale $U_N$	24 V DC
Tension en fin de charge	24 V DC ... 29 V DC (compensation thermique)
Courant de charge	0,2 A ... 1,36 A
Plage de capacité nominale	0,8 Ah ... 140 Ah
Contrôle de présence de batterie / intervalle de temps	1 min.
Contrôle de présence de batterie (cyclique)	60 s
Technologie IQ	oui
Compensation de température	42 mV/K (préréglé)
Compensation de température (préréglée)	42 mV/K
Gestion de réseau	Oui

#### Caractéristiques de raccordement

##### Entrée

Type de raccordement	Raccordement vissé enfichable
Section de conducteur rigide min.	0,2 mm <sup>2</sup>
Section de conducteur rigide max.	2,5 mm <sup>2</sup>

# QUINT-UPS/24DC/24DC/5 - Alimentation secourue



2320212

<https://www.phoenixcontact.com/fr/produits/2320212>

Section de conducteur souple min.	0,2 mm <sup>2</sup>
Section de conducteur souple max.	2,5 mm <sup>2</sup>
Section du conducteur AWG min.	20
Section du conducteur AWG max.	12
Longueur à dénuder	7 mm
Filetage vis	M4
Couple de serrage min.	0,5 Nm
Couple de serrage max.	0,6 Nm

## Sortie

Type de raccordement	Raccordement vissé enfichable
Section de conducteur rigide min.	0,2 mm <sup>2</sup>
Section de conducteur rigide max.	2,5 mm <sup>2</sup>
Section de conducteur souple min.	0,2 mm <sup>2</sup>
Section de conducteur souple max.	2,5 mm <sup>2</sup>
Section du conducteur AWG min.	20
Section du conducteur AWG max.	12
Longueur à dénuder	7 mm
Filetage vis	M4
Couple de serrage min.	0,5 Nm
Couple de serrage max.	0,6 Nm

## Signal

Section de conducteur rigide min.	0,2 mm <sup>2</sup>
Section de conducteur rigide max.	2,5 mm <sup>2</sup>
Section de conducteur souple min.	0,2 mm <sup>2</sup>
Section de conducteur souple max.	2,5 mm <sup>2</sup>
Section du conducteur AWG min.	24
Section du conducteur AWG max.	12
Filetage vis	M4
Couple de serrage min.	0,5 Nm
Couple de serrage max.	0,6 Nm

## Interfaces

Interface	IFS (Interface système)
-----------	-------------------------

## Signalisation

Modes de signalisation	LED
	Contact de relais
	Interface/logiciel

## Sortie de signal

Nom signalisation	Power In OK
Affichage d'état	LED
Informations sur l'affichage d'état	statique on

2320212

<https://www.phoenixcontact.com/fr/produits/2320212>

	statique on
--	-------------

#### Sortie de signal: Sortie de couplage

Nom signalisation	Alarme
Affichage d'état	LED
Informations sur l'affichage d'état	statique on
Coloris	rouge
Informations sur l'affichage d'état	statique on

#### Sortie de signal: Sortie de couplage

Nom signalisation	Charge de batterie
Affichage d'état	Affichage LED à barres
Informations sur l'affichage d'état	dynamique
Coloris	vert/rouge
Informations sur l'affichage d'état	dynamique

#### Sortie de signal: Sortie de couplage

Nom signalisation	Mode batterie
Affichage d'état	LED
Informations sur l'affichage d'état	statique on
Coloris	jaune
Informations sur l'affichage d'état	statique on

### Propriétés électriques

Tension d'isolement entrée / sortie	500 V DC
Tension d'isolement entrée, sortie/boîtier	750 V DC

### Propriétés du produit

Type de produit	DC-USV
Gamme de produits	QUINT USV
Technologie IQ	oui
MTBF (IEC 61709, SN 29500)	> 500000 h (25 °C) > 500000 h (40 °C)

#### Propriétés d'isolation

Classe de protection	III
----------------------	-----

#### Espérance de vie (condensateurs électrolytiques)

Temps	316800 h
-------	----------

### Dimensions

Largeur	35 mm
Hauteur	130 mm
Profondeur	125 mm

#### Dimensions de montage

Distance de montage à droite/à gauche	5 mm / 5 mm
---------------------------------------	-------------

Distance de montage en haut/en bas	50 mm / 50 mm
------------------------------------	---------------

#### Autre montage possible

Largeur	123 mm
Hauteur	130 mm
Profondeur	39 mm

#### Montage

Type de montage	Montage sur profilé
Instructions de montage	juxtaposable : horizontalement 5 mm, verticalement 50 mm
Emplacement pour le montage	Profilé horizontal NS 35, EN 60715

#### Indications sur les matériaux

Matériau du boîtier	Métallique
Version du boîtier	Aluminium (AlMg3)
Modèle de capot	Tôle d'acier galvanisée, exempte de chrome (VI)

#### Conditions environnementales et de durée de vie

##### Conditions ambiantes

Indice de protection	IP20
Température ambiante (fonctionnement)	-25 °C ... 70 °C
Température ambiante (stockage/transport)	-40 °C ... 85 °C
Classe climatique	3K3 (selon EN 60721)
Humidité de l'air max. admissible (service)	≤ 95 % (25 °C, pas de condensation)
Choc	18 ms, 30g, dans chaque direction (selon CEI 60068-2-27)
Vibrations (service)	< 15 Hz, amplitude ±2,5 mm (selon CEI 60068-2-6) 15 Hz ... 150 Hz, 2,3g t <sub>v</sub> = 90 min.

#### Normes et spécifications

Applications ferroviaires	EN 50121-4
Norme – Equipement électronique des installations à courant fort	EN 50178/VDE 0160 (PELV)
Norme – sécurité électrique	EN 60950-1/VDE 0805 (SELV)

#### Homologations

Homologations UL	UL Listed UL 508
	UL/C-UL Recognized UL 60950-1
	UL ANSI/ISA-12.12.01 classe I, division 2, groupes A, B, C, D (site dangereux)

#### Données CEM

Directive basse tension	Conformité à la directive NSR 2014/35/UE
Règles CEM Perturbations radioélectriques	EN 61000-6-3
	EN 61000-6-4
Règles CEM - Immunité électromagnétique	EN 61000-6-1
	EN 61000-6-2

Compatibilité électromagnétique	Conformité à la directive CEM 2014/30/UE
Décharge électrostatique	
Normes/Prescriptions	EN 61000-4-2
Décharge électrostatique	
Décharge par contact	8 kV (Sévérité de contrôle 4)
Décharge dans l'air	15 kV (Sévérité de contrôle 4)
Remarque	Critère A
Champ électromagnétique HF	
Normes/Prescriptions	EN 61000-4-3
Champ électromagnétique HF	
Plage de fréquence	80 MHz ... 1 GHz
Intensité de champ	20 V/m
Plage de fréquence	1 GHz ... 2 GHz
Intensité de champ	10 V/m
Plage de fréquence	2 GHz ... 3 GHz
Intensité de champ	3 V/m
Remarque	Critère A
Transitoires électriques rapides (en salves)	
Normes/Prescriptions	EN 61000-4-4
Transitoires électriques rapides (en salves)	
Entrée	2 kV (Sévérité de contrôle 3 - asymétrique)
Sortie	2 kV (Sévérité de contrôle 3 - asymétrique)
Signal	2 kV (Sévérité de contrôle 4 - asymétrique)
Remarque	Critère A
Contrainte de surtension transitoire (Surge)	
Normes/Prescriptions	EN 61000-4-5
Entrée	1 kV (Sévérité de contrôle 2 - symétrique)
	2 kV (Sévérité de contrôle 3 - asymétrique)
Sortie	1 kV (Sévérité de contrôle 2 - symétrique)
	2 kV (Sévérité de contrôle 3 - asymétrique)
Signal	1 kV (Sévérité de contrôle 2 - asymétrique)
Remarque	Critère A
Perturbations conduites	
Normes/Prescriptions	EN 61000-4-6
Perturbations conduites	
E/S/A	asymétrique
Plage de fréquence	0,15 MHz ... 80 MHz
Remarque	Critère A
Tension	10 V (Sévérité de contrôle 3)

2320212

<https://www.phoenixcontact.com/fr/produits/2320212>

## Émissions

Normes/Prescriptions	EN 61000-6-3
Tension perturbatrice selon à EN 55011	EN 55011 (EN 55022) classe B domaine d'application : industrie et zones résidentielles
Perturbations radioélectriques selon EN 55011	EN 55011 (EN 55022) classe B domaine d'application : industrie et zones résidentielles

## Critères

Critère A	Fonctionnement normal dans le cadre des limites fixées.
Critère B	Perturbation temporaire du fonctionnement, que le dispositif corrige de lui-même.



## Dessins

Schéma fonctionnel

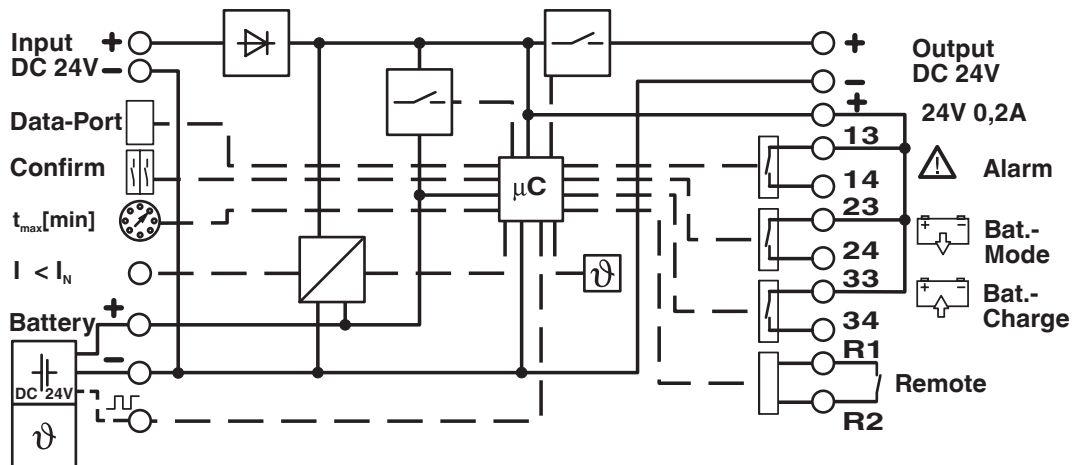

2320212

<https://www.phoenixcontact.com/fr/produits/2320212>

## Homologations

To download certificates, visit the product detail page: <https://www.phoenixcontact.com/fr/produits/2320212>



**cUL Recognized**

Identifiant de l'homologation: FILE E 211944



**UL Recognized**

Identifiant de l'homologation: FILE E 211944



**EAC**

Identifiant de l'homologation: EAC-Zulassung



**LR**

Identifiant de l'homologation: LR22136091TA



**BV**

Identifiant de l'homologation: 41516/B0 BV



**EAC**

Identifiant de l'homologation: EAC-Zulassung



**UL Listed**

Identifiant de l'homologation: FILE E 123528



**cUL Listed**

Identifiant de l'homologation: FILE E 123528

**ABS**

Identifiant de l'homologation: 22-2244289-PDA



**EAC**

Identifiant de l'homologation: RU S-DE.BL08.W.00764

**DNV**

Identifiant de l'homologation: TAA0000265

# QUINT-UPS/24DC/24DC/5 - Alimentation secourue



2320212

<https://www.phoenixcontact.com/fr/produits/2320212>



**KC**

Identifiant de l'homologation: R-R-PCK-2320212



**UL Recognized**

Identifiant de l'homologation: FILE E 211944



**cUL Recognized**

Identifiant de l'homologation: FILE E 211944



**cUL Listed**

Identifiant de l'homologation: FILE E 123528



**UL Listed**

Identifiant de l'homologation: FILE E 123528

**ABS**

Identifiant de l'homologation: 22-2244289-PDA



**BV**

Identifiant de l'homologation: 41516/B0 BV



**LR**

Identifiant de l'homologation: LR22136091TA



**EAC**

Identifiant de l'homologation: RU S-DE.BL08.W.00764



**KC**

Identifiant de l'homologation: R-R-PCK-2320212



**EAC**

Identifiant de l'homologation: RU-DE.B.00184/20



**EAC**

Identifiant de l'homologation: RU-DE.B.00184/20

# QUINT-UPS/24DC/24DC/5 - Alimentation secourue



2320212

<https://www.phoenixcontact.com/fr/produits/2320212>

## DNV

Identifiant de l'homologation: TAA0000265



## cUL Listed

Identifiant de l'homologation: FILE E 199827



## UL Listed

Identifiant de l'homologation: FILE E 199827



## UL Listed

Identifiant de l'homologation: FILE E 199827



## cUL Listed

Identifiant de l'homologation: FILE E 199827

2320212

<https://www.phoenixcontact.com/fr/produits/2320212>

## Classifications

### ECLASS

ECLASS-11.0	27040705
ECLASS-13.0	27040705
ECLASS-12.0	27040705

### ETIM

ETIM 9.0	EC000382
----------	----------

### UNSPSC

UNSPSC 21.0	39121000
-------------	----------

2320212

<https://www.phoenixcontact.com/fr/produits/2320212>

## Conformité environnementale

REACH SVHC	Lead 7439-92-1
China RoHS	Période d'utilisation conforme (EFUP) : 25 ans ;
	Vous trouverez des informations sur les substances dangereuses dans la déclaration du fabricant dans l'onglet « Téléchargements »

2320212

<https://www.phoenixcontact.com/fr/produits/2320212>

## Accessoires

### UPS-BAT/PB/24DC/1.2AH - Stockage d'énergie

1274520

<https://www.phoenixcontact.com/fr/produits/1274520>



Stockage d'énergie, VRLA-AGM, 24 V DC, 1,2 Ah, détection automatique et communication avec QUINT UPS-IQ

---

### UPS-BAT/PB/24DC/4AH - Stockage d'énergie

1274117

<https://www.phoenixcontact.com/fr/produits/1274117>



Stockage d'énergie, VRLA-AGM, 24 V DC, 4 Ah, détection automatique et communication avec QUINT UPS-IQ

# QUINT-UPS/24DC/24DC/5 - Alimentation secourue



2320212

<https://www.phoenixcontact.com/fr/produits/2320212>

## UPS-BAT/PB/24DC/7AH - Stockage d'énergie

1274118

<https://www.phoenixcontact.com/fr/produits/1274118>



Stockage d'énergie, VRLA-AGM, 24 V DC, 7 Ah, détection automatique et communication avec QUINT UPS-IQ

---

## UPS-BAT/PB/24DC/12AH - Stockage d'énergie

1274119

<https://www.phoenixcontact.com/fr/produits/1274119>



Stockage d'énergie, VRLA-AGM, 24 V DC, 12 Ah, détection automatique et communication avec QUINT UPS-IQ



# QUINT-UPS/24DC/24DC/5 - Alimentation secourue



2320212

<https://www.phoenixcontact.com/fr/produits/2320212>

## UPS-BAT/PB/24DC/20AH - Stockage d'énergie

1348516

<https://www.phoenixcontact.com/fr/produits/1348516>



Stockage d'énergie, VRLA-AGM, 24 V DC, 20 Ah, détection automatique et communication avec QUINT UPS-IQ

---

## UPS-BAT/PB/24DC/40AH - Stockage d'énergie

1354641

<https://www.phoenixcontact.com/fr/produits/1354641>



Stockage d'énergie, VRLA-AGM, 24 V DC, 40 Ah, détection automatique et communication avec QUINT UPS-IQ

## QUINT-UPS/24DC/24DC/5 - Alimentation secourue



2320212

<https://www.phoenixcontact.com/fr/produits/2320212>

### UPS-BAT/LI/24DC/128WH - Stockage d'énergie

1396415

<https://www.phoenixcontact.com/fr/produits/1396415>



Stockage d'énergie, Lithium-Ion (LiFePO<sub>4</sub>), 24 V DC, 128 Wh. Pour une utilisation avec une QUINT-UPS, avec des températures ambiantes (charge) de 0 °C ... 60 °C et courant de charge maximum de 5 A. Veuillez tenir compte du V/C Level admis de l'alimentation sans interruption si la charge a lieu à une température inférieure à 0 °C.

---

### QUINT-PS-ADAPTERS7/1 - Adaptateur de montage

2938196

<https://www.phoenixcontact.com/fr/produits/2938196>

Adaptateur de montage pour QUINT-PS... Alimentation sur profilé S7-300



2320212

<https://www.phoenixcontact.com/fr/produits/2320212>

## UWA 182/52 - Adaptateur de montage

2938235

<https://www.phoenixcontact.com/fr/produits/2938235>



Adaptateur mural universel pour le montage fixe de l'appareil, en cas de vibrations importantes. L'appareil doit être vissé directement sur la surface de montage. La fixation de l'adaptateur mural universel se fait par le haut ou par le bas.

---

## UTA 107/30 - Adaptateur de montage

2320089

<https://www.phoenixcontact.com/fr/produits/2320089>

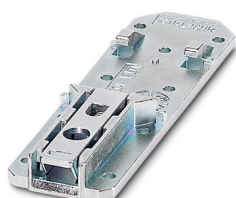

Adaptateur de profilé universel

2320212

<https://www.phoenixcontact.com/fr/produits/2320212>

## IFS-USB-DATACABLE - Câble de données

2320500

<https://www.phoenixcontact.com/fr/produits/2320500>



Permet la communication entre un PC industriel et les appareils Phoenix Contact équipés du port de données IFS à 12 pôles, tels que QUINT UPS-IQ ou TRIO UPS.

---

## IFS-RS232-DATACABLE - Câble de données

2320490

<https://www.phoenixcontact.com/fr/produits/2320490>



Câble de données pour la communication entre les appareils équipés d'un raccordement RS232 D-SUB à 9 pôles et les appareils Phoenix Contact équipés du port de données IFS à 12 pôles, tels que QUINT UPS-IQ ou TRIO UPS.

2320212

<https://www.phoenixcontact.com/fr/produits/2320212>

## IFS-CONFSTICK - Module de mémoire

2986122

<https://www.phoenixcontact.com/fr/produits/2986122>



Bloc de sauvegarde multifonction pour le système INTERFACE ; pour le stockage et la sécurisation simple de la configuration.

---

## IFS-CONFSTICK-L - Module de mémoire

2901103

<https://www.phoenixcontact.com/fr/produits/2901103>



Module mémoire multifonction avec poignée pour le système INTERFACE, pour simplifier et sécuriser la configuration.

---

Phoenix Contact 2024 © - Tous droits réservés

<https://www.phoenixcontact.com>

PHOENIX CONTACT SAS

52 Boulevard de Beaubourg Emerainville

77436 Marne La Vallée Cedex 2 France

+33 (0) 1 60 17 98 98

[documentation@phoenixcontact.fr](mailto:documentation@phoenixcontact.fr)