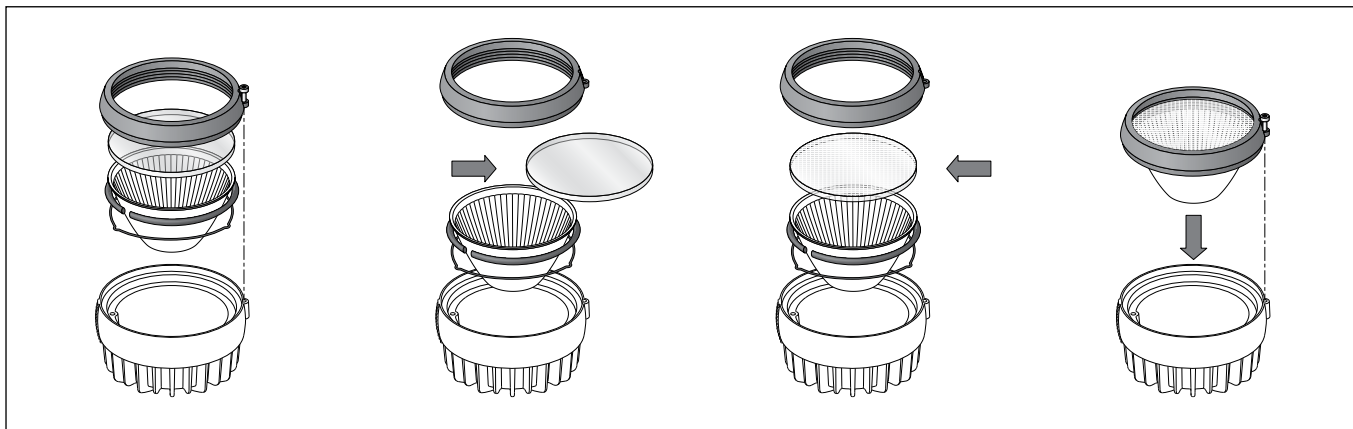

Gebrauchsanweisung
Instructions for use
Fiche d'utilisation**Streuscheibe**
Diffuser lens
Lentille**70 271****Anwendung**

Durch die Streuscheibe lässt sich eine streuende rotationssymmetrische Lichtstärkeverteilung erzielen.

70 271 Streuscheibe streuend

passend für BEGA Bodeneinbauleuchten
77 074 · 77 177

Streuende Lichtstärkeverteilung:

Die breitstrahlende Streuscheibe erzielt eine höhere Gleichmäßigkeit auf der angestrahlten Fläche, indem die Randschärpen des Lichtkegels weich gezeichnet werden.

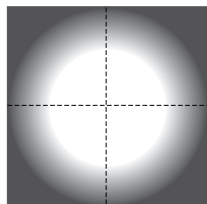

streuend
broad spread
extensive

Sicherheit

Der Hersteller übernimmt keine Haftung für Schäden, die durch unsachgemäßen Einsatz oder Montage entstehen.

Werden nachträglich Änderungen an dem Ergänzungsteil vorgenommen, so gilt derjenige als Hersteller, der diese Änderungen vornimmt.

Montage

Scheinwerfer öffnen: Schrauben lösen. Edelstahlring und Glas mit Dichtung abheben. Schraube lösen und Glashaltering mit Schutzglas und Reflektor herausnehmen.

Die rückseitig angebrachte Haltefeder demontieren.

Silikonschnur, Reflektor und Schutzglas herausnehmen.

Streuglas mit Reflektor in den Glashaltering einsetzen, mittels Silikonschnur fixieren und mit der unter Vorspannung eingesetzten Haltefeder sichern.

Glashaltering einsetzen und befestigen. Neigungswinkel und Ausstrahlrichtung der LED einstellen.

Glas mit Dichtung in Scheinwerfergehäuse einlegen. Auf richtigem Sitz des Glases im Dichtungsbett achten.

Abdeckring auf Glasstufe aufsetzen und Schrauben über Kreuz fest anziehen. Anzugsdrehmoment siehe Gebrauchsanweisung der Leuchte.

Application

By using the diffuser lens a broad spread rotationally symmetrical light distribution can be achieved.

70 271 Diffuser lens spread

suitable for BEGA in-ground luminaires
77 074 · 77 177

Broad spread light distribution:

The broad spread diffuser lens achieves a higher uniformity on the illuminated surface if the marginal focus of the light cone is softened.

Safety indices

The manufacturer is then discharged from liability when damage is caused by improper use or installation.

If any accessory is subsequently modified, the persons responsible for the modification shall be considered as manufacturer.

Installation

Open the floodlight: Undo screws. Lift stainless steel trim and glass with gasket. Undo screws and remove glass holding ring with protective glass and reflector.

Disassemble the retaining spring mounted on the backside.

Remove silicone cord, reflector and protective glass.

Insert diffuser lens with reflector into the glass holding ring and fix it with the silicone cord and retaining ring.

Insert and fix the glass retaining ring.

Adjust tilt angle and beam direction of the LED. Insert glass with gasket into the floodlight housing.

Make sure that gasket is properly seated in the sealing bed.

Place cover ring onto the glass step and tighten screws crosswise.

For torque please refer to the instructions for use of the luminaire.

Utilisation

En utilisant cette lentille on peut obtenir une répartition lumineuse à rotation symétrique diffuse.

70 271 Lentille diffuse

appropriée pour luminaires à encastrer BEGA
77 074 · 77 177

Répartition lumineuse diffuse:

Avec la lentille à répartition lumineuse extensive, on obtient une plus grande uniformité sur la surface éclairée et des contours plus doux.

Sécurité

Le fabricant décline toute responsabilité résultant d'une mise en œuvre ou d'une installation inappropriée du produit.

Toutes les modifications apportées à cet accessoire se feront sous la responsabilité exclusive de celui qui les effectuera.

Installation

Ouvrir le projecteur: Desserrer les vis.

Retirer l'anneau en acier inoxydable, le verre avec le joint.

Desserrer les vis et soulever l'anneau tenant le verre avec le verre de protection et le réflecteur. Démontez les ressorts de fixation se trouvant à l'arrière.

Retirer le cordeau de silicocone, le réflecteur et le verre de protection.

Installer la lentille avec le réflecteur dans le joint de façon et fixer avec le cordeau de silicocone et les ressorts de fixation.

Installer l'anneau de fixation du verre et serrer. Régler l'angle d'inclinaison et orienter la direction de diffusion du LED.

Poser le verre avec le joint dans le boîtier du projecteur. Veiller au bon centrage du verre dans la gorge du joint.

Poser l'anneau de fermeture sur l'épaulement du verre et serrer en croix et fort les vis.

Moment de serrage voir fiche d'utilisation du luminaire.