

Instructions d'utilisation Coupleur de zone / ligne



1. Consignes de sécurité



Attention! La mise en place et le montage d'appareils électriques doivent obligatoirement être effectués par un électricien spécialisé et en stricte observation des prescriptions en matière de la prévention des accidents.

La non-observation des instructions de montage peut provoquer des incendies ou autres dangers.

2. Informations sur le système

Cet appareil est un produit du système KNX/EIB et correspond aux prescriptions KNX.

Il est supposé que des connaissances détaillées en la matière ont été acquises dans le cadre de mesures de formation KNX/EIB.

Le fonctionnement de l'appareil est tributaire du logiciel.

La banque de données du fabricant contient des informations détaillées sur le logiciel qui peut être chargé et sur les fonctions qui en résultent ainsi que sur le logiciel lui-même.

La conception, l'installation et la mise en service de l'appareil sont réalisées à l'aide du logiciel KNX.

La base de données et les descriptions techniques actualisées sont disponibles sur Internet sous www.jung.de.

2.1. Fonction

Le coupleur relie deux lignes de données KNX/EIB et assure la séparation électrique entre celles-ci.

Le fonctionnement individuel du dispositif est déterminé par l'adressage et la paramétrisation. Voir figures B et C.

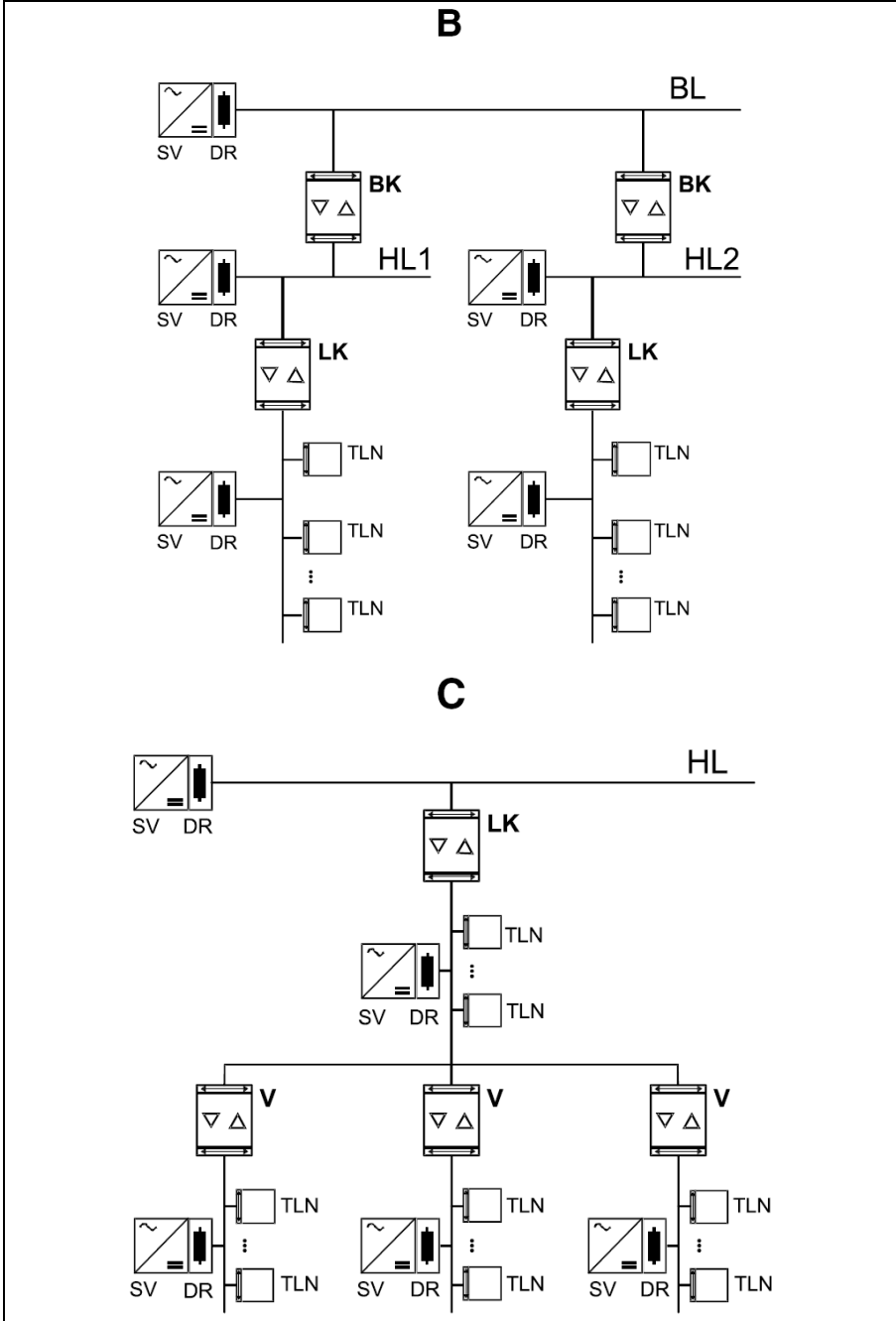

Coupleur de lignes LK: adresse physique X.Y.0

Connexion d'une ligne avec une ligne principale (HL). Optionnellement avec ou sans fonction de filtrage. Le coupleur appartient logiquement à la ligne subordonnée.

Coupleur de zone BK: adresse physique X.0.0

Connexion d'une ligne principale (HL) avec une ligne de zone (BL). Optionnellement avec ou sans fonction de filtrage. Le coupleur appartient logiquement à la ligne subordonnée.

Amplificateur V: adresse physique X.Y.Z

Transport et répétition de télégrammes sur une ligne, sans fonction de filtrage.

Division d'une ligne en 4 segments de ligne indépendants au maximum => 3 amplificateurs de ligne en parallèle par ligne au maximum (FIG. C). Chaque segment de ligne a besoin d'une alimentation de tension (SV) séparée, y compris le self (DR).

Schéma de principe d'un système KNX/EIB

FIG. B: utilisation comme coupleur de zone et de ligne (BK et LK)

FIG. C: utilisation comme coupleur de ligne LK et amplificateur V (TLN = abonné de bus, DR = self, SV = alimentation de tension KNX/EIB)

Chaque ligne a besoin d'une alimentation de tension séparée.

Indicateurs et commandes

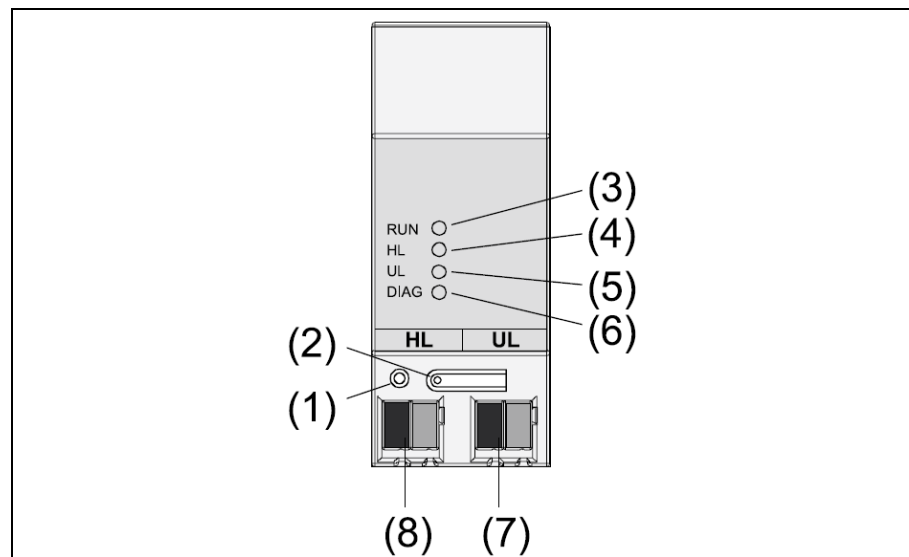

- (1) touche de programmation
- (2) DEL de programmation rouge
- (3) DEL de fonctionnement verte
- (4) DEL jaune, réception de données sur la ligne supérieure (HL)
- (5) DEL jaune, réception de données sur la ligne subordonnée (UL)
- (6) DEL de diagnostic rouge
- (7) borne de connexion pour ligne subordonnée (UL)
- (8) borne de connexion pour ligne supérieure (HL)

Etats DEL de diagnostic („DIAG“), rouge

- DEL éteinte: Les télégrammes sont filtrés ou bloqués (dans les deux directions)
- DEL allumée: Les télégrammes sont retransmis sans être filtrés (au moins une direction)

Etats DEL de fonctionnement („RUN“), verte

- DEL éteinte: dispositif hors fonction, pas de tension sur ligne supérieure
- DEL allumée: dispositif en fonction; tension sur les deux lignes
- DEL clignotant: pas de tension sur ligne subordonnée

3. Montage

Le dispositif s'enclenche avec un bruit audible sur le rail DIN.
Les bornes de connexion doivent être en bas.

4. Raccordement

La ligne supérieure est raccordée moyennant la borne gauche (FIG. A, (8), borne „HL“).
Cette borne alimente également l'électronique du dispositif.
Ainsi il est possible de signaler sur la ligne supérieure une défaillance de la tension bus de la ligne subordonnée.
La ligne subordonnée est raccordée à la borne droite (FIG. A, (7), borne „UL“).

Note importante concernant le démontage:

Ne pas essayer d'enlever la borne de connexion d'en bas!
La tension bus risque d'être court-circuitée et de faire défaillance pendant la durée du court-circuit.

Allocation de l'adresse physique

Appuyez sur la touche de programmation (2) → la DEL de programmation s'allume (1). Le témoin s'éteint lorsque l'adresse physique est adoptée.

5. Données techniques

Alimentation KNX/EIB:	21 – 30 V C.C. de la ligne supérieure
Consommation de courant ligne supérieure:	env. 6 mA
ligne subordonnée:	env. 8 mA
Raccordement:	KNX/EIB borne de connexion ligne supérieure et subordonnée
Montage:	enclenchement sur rail DIN
Température ambiante:	-5 °C ... +45 °C
Température de stockage:	-25 °C ... + 70 °C
Indice de protection:	IP 20 selon EN 60529
Classe:	III selon EN 61140
Largeur de montage:	36 mm (2 modules)
Poids:	env. 90 g

Sous réserve de modifications techniques.

6. Prestation de garantie

Nous acceptons la garantie dans le cadre des dispositions légales correspondantes.

Veillez envoyer l'appareil défectueux en port payé à notre service après-vente central en joignant une description du défaut:

ALBRECHT JUNG GMBH & CO. KG

Service-Center

Kupferstr. 17-19

D-44532 Lünen

Service-Line: +49 (0) 23 55 . 80 65 51

Telefax: +49 (0) 23 55 . 80 61 89

E-Mail: mail.vki@jung.de

Équipement technique général

Service-Line: +49 (0) 23 55 . 80 65 55

Telefax: +49 (0) 23 55 . 80 62 55

E-Mail: mail.vkm@jung.de

Équipement technique instabus EIB

Service-Line: +49 (0) 23 55 . 80 65 56

Telefax: +49 (0) 23 55 . 80 62 55

E-Mail: mail.vkm@jung.de

 Le signe CE est un signe de libre circulation:
il est destiné exclusivement aux autorités et ne représente aucune
garantie de qualité.