

These dimensions will be especially checked at delivery
 Only inspection dimensions
 With /E marked dimensions are only valid for internal use

Diese Maße werden bei Abnahme besonders geprüft
 Ausschließlich Prüfmaße
 Mit /E gekennzeichnete Maße sind nur für interne Zwecke gültig

These dimensions will be especially checked at delivery
 Only inspection dimensions
 With /E marked dimensions are only valid for internal use

These dimensions will be especially checked at delivery
 Only inspection dimensions
 With /E marked dimensions are only valid for internal use

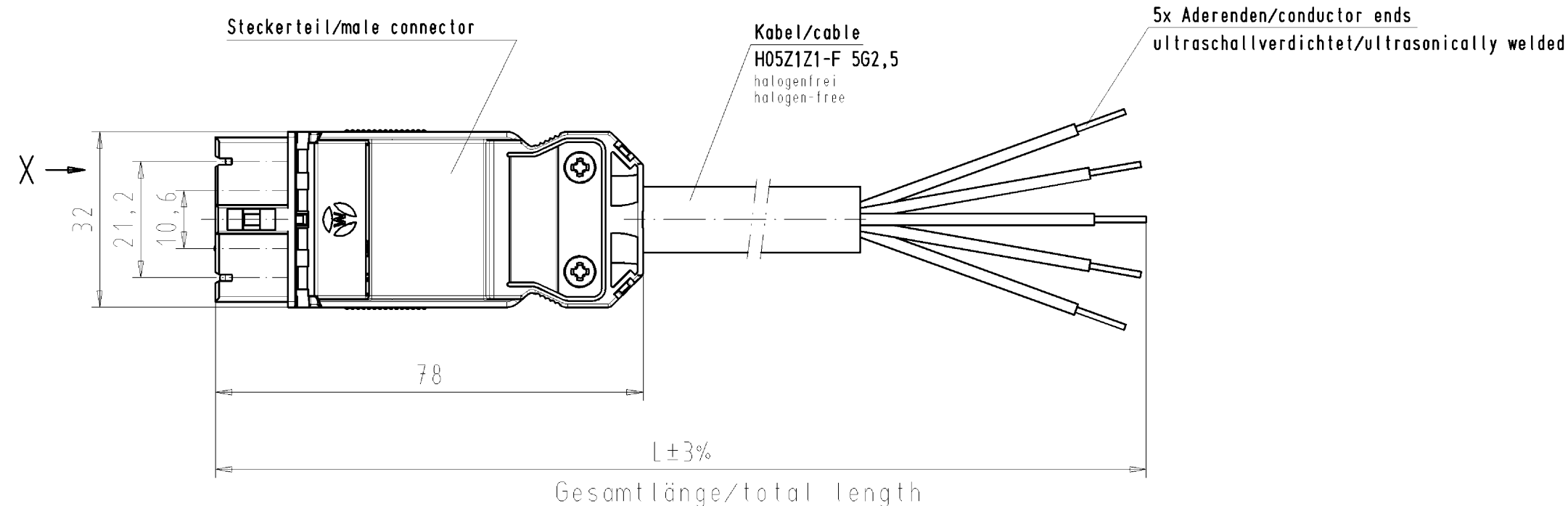
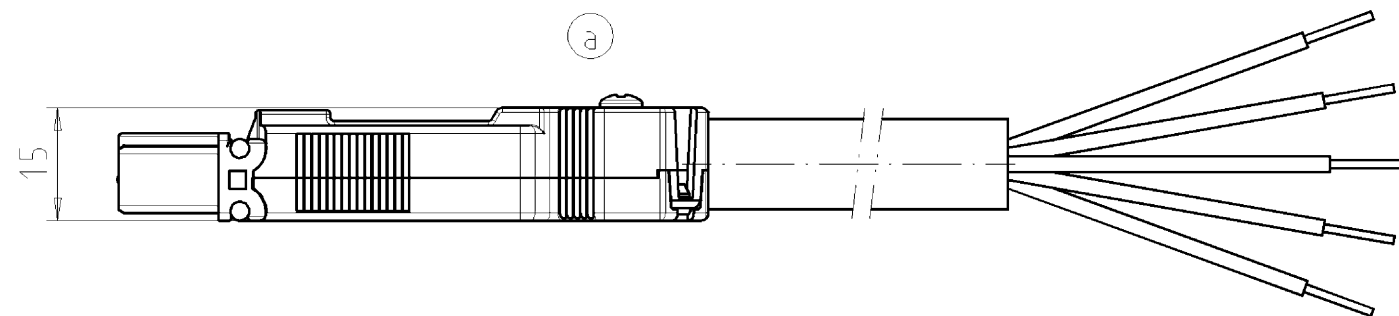

Teile-Nr. part-no.	Codierung/ coding "X" Stecker male	Teile-Nr. part-no.	L	Beispiel (Farbe: weiß) example (colour: white)	Typ type
91.253.XX64.1 schwarz/ black	3 2 1 ● N 	91.253.XX64.F	XX in dm-Schritten	91.253.1064.2 = 10dm/L= 1000mm	GST1515KS-S 25HV 10WS
91.253.XX64.2 weiß/ white	3 2 1 ● N 	U1.253.XX64.F	XX in m-Schritten	U1.253.1264.2 = 12 m/L=12000mm	GST1515KS-S 25HVX12WS
91.253.XX64.6 lichtblau/ light blue	1 2 3 4 5 	91.253.XX84.F	XX in dm-Schritten	91.253.1084.2 = 10dm/L= 1000mm	
91.253.XX64.9 pastellblau/ pastel blue	DADA L ● N 	...84.F = spezielle Verpackung und Etikettierung nach A 1960.000			
		Tolerierung nach DIN 7167/Tolerance system acc. to DIN 7167. (This DIN-standard describes the envelope principle. According to the envelope principle the deviations of form and parallelism are limited by the size tolerances).		ja/yes <input checked="" type="checkbox"/> Stoffverbots- und Deklarationsliste nach UU-TOM-05/03 ist einzuhalten. Conformity with Wieland document UU-TOM-05/03 (list of prohibited / declarable hazardous substances) to be declared!	
Freitoleranz nach General tolerance		CAD - Zeichnung, keine manuellen Änderungen CAD - drawing, no manual modifications allowed		1. Verwendung: - First Use:	
		Werkstoff/Material		Blatt: 1 von 1 Sheet: of 1	
		Maßstab/Scale		Zeichnung Nr./Drawing No.	
		%		91.253.0264.1 01K a	
		Vol. mm ³ Ofl./Surf. mm ²		Index	
		Ersatz für/Replacement for: -		Maße in mm/Dimensions are in mm	
		Type		Benennung/Title	
		wieland		pre-assembled cable KONFEKT_LEITUNG	
		Elektrische Verbindungen		Stecker/male-freies Ende/free end 2,5qmm Schraubanschluss/screw connection 250V	
Änderung/Revision		Datum / Blatt Date / Sheet			
a 25.11.2010/					
Index					

Weitergabe sowie Vervielfältigung dieses Dokuments, Verwertung und Mitteilung seines Inhalts sind verboten, soweit nicht ausdrücklich gestattet. Die Reproduktion, Distribution und Nutzung dieses Dokuments sowie die Kommunikation der Inhalte ist ohne schriftliche Genehmigung der Wieland-Werke AG ist untersagt.

912530264101K_4 CADW2037 Duelsch 2010-11-26T13:17:11 1.000