

Cellule en mode reflex

MLV12-54-LAS-300/76b/95/110

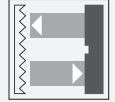

- Série de détecteurs dans un boîtier standard courant
- Lumière visible rouge, lumière LASER pulsée
- Précision : degré de répétabilité élevé grâce au petit point lumineux
- Détection fiable d'objets cibles de tailles minimales > 0,3 mm
- Résistant au bruit : fonctionnement fiable dans toutes les conditions
- Stabilité élevée grâce au cadre du boîtier métallique

Cellule en mode reflex laser pour la détection de petites pièces, boîtier compact, filtre polarisant, plage de détection de 450 mm, lumière laser rouge, lumière/obscurité activée, sortie push-pull, entrée de test, fiche M8



Informations de sécurité

Informations sur le laser de classe 1

L'irradiation peut provoquer des irritations, en particulier dans les environnements sombres. Ne dirigez pas l'appareil vers des personnes !

Toute opération de maintenance ou de réparation doit obligatoirement être effectuée par le personnel d'intervention autorisé.

Fixez le dispositif afin que l'avertissement soit clairement visible et lisible.

L'avertissement est fourni avec l'appareil et doit être fixé à proximité immédiate de l'appareil.

Attention : l'utilisation de commandes, réglages ou instructions autres que ceux spécifiés dans ce document présente un risque d'exposition dangereuse aux radiations.

Dimensions

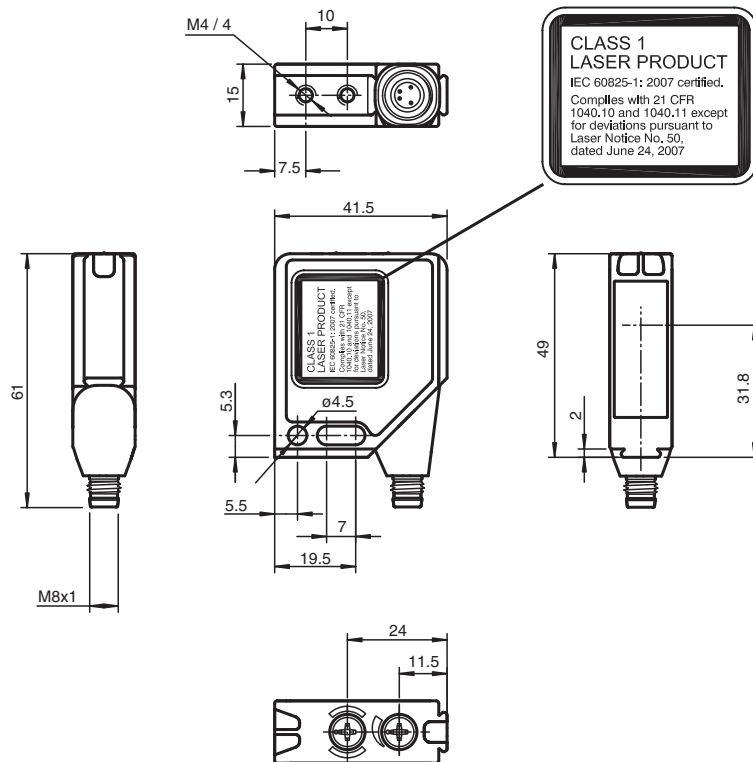

Données techniques

Caractéristiques générales

Domaine de détection d'emploi	100 ... 450 mm
Distance du réflecteur	0,02 ... 4 m
Domaine de détection limite	5,6 m
Cible de référence	réflecteur MH23
Emetteur de lumière	diode laser
Type de lumière	rouge, lumière modulée
Filtre polarisant	oui
Valeurs caractéristiques du laser	
Remarque	LUMIERE LASER , NE PAS REGARDER LE FAISCEAU
Classe de laser	1
Longueur d'arbre	650 nm
divergence du faisceau	2 mrad
Durée de l'impulsion	1,8 µs
Fréquence de répétition	17,86 kHz
Énergie d'impulsion max.	1,1 nJ
Taille de la cible	> 0,3 mm
Diamètre de la tache lumineuse	env. 0,5 mm pour un domaine de la portée de 150 mm jusqu'à 400 mm
Angle d'ouverture	0,1 °
Limite de la lumière ambiante	
Lumière constante	50000 Lux
Lumière alternante	5000 Lux

Date de publication: 2022-02-07 Date d'édition: 2022-02-07 : 128106_fra.pdf

Reportez-vous aux « Remarques générales sur les informations produit de Pepperl+Fuchs ».

Données techniques

Valeurs caractéristiques pour la sécurité fonctionnelle

MTTF _d		930 a
Durée de mission (T _M)		10 a
Couverture du diagnostic (DC)		90 %

Eléments de visualisation/réglage

Indication fonctionnement		LED verte : clignote en cas de court-circuit
Visual. état de commutation		2 LED jaunes : allumées si le faisceau est libre, clignotent si la réserve de fonction est insuffisante, éteintes si le faisceau est interrompu
Eléments de contrôle		commutation "clair/foncé", réglage de la sensibilité

Caractéristiques électriques

Tension d'emploi	U _B	10 ... 30 V CC
Ondulation		max. 10 %
Consommation à vide	I ₀	max. 40 mA

Entrée

Entrée test		inhibition de l'émetteur pour 0 V
-------------	--	-----------------------------------

Sortie

Mode de commutation		commutation "clair/foncé", interchangeable
Sortie signal		1 sortie push-pull, protégées contre les courts-circuits/inversion de polarité
Tension de commutation		max. 30 V CC
Courant de commutation		max. 0,1 A
Chute de tension	U _d	≤ 2,5 V CC
Fréquence de commutation	f	2500 Hz
Temps d'action		0,2 ms

Conformité

Norme produit		EN 60947-5-2
Sécurité du laser		La norme CEI 60825-1:2014 est conforme aux normes 21 CFR 1040.10 et 1040.11, hors écarts, conformément à la notice du laser n°50 du 24 juin 2007

conformité de normes et de directives

Conformité aux normes		
Tenue aux chocs et aux vibrations		CEI/EN 60068, demi sinus, 40 g pour chaque direction X, Y et Z
Résistance aux vibrations		IEC / EN 60068-2-6, sinus, 10 - 150 Hz, 5 g pour chaque direction X, Y et Z
Classe de laser		IEC 60825-1:2007 Complies with 21 CFR 1040.10 and 1040.11 except for deviations pursuant to Laser Notice No. 50, dated June 24, 2007

Agréments et certificats

Conformité EAC		TR CU 020/2011
Agrément UL		cULus Listed, Type 1 enclosure
agrément CCC		Les produits dont la tension de service est ≤36 V ne sont pas soumis à cette homologation et ne portent donc pas le marquage CCC.

Conditions environnementales

Température ambiante		-10 ... 50 °C (14 ... 122 °F)
Température de stockage		-20 ... 65 °C (-4 ... 149 °F)

Caractéristiques mécaniques

Largeur du boîtier		41,5 mm
Hauteur du boîtier		49 mm
Profondeur du boîtier		15 mm
Degré de protection		IP67
Raccordement		connecteur métallique M8, 4 broches, 90° position ajustable à 90°
Matériau		
Boîtier		cadre : zinc moulé sous pression, nickelé parties latérales : matière plastique PC, renforcée de fibres de verre
Sortie optique		vitre en matière plastique
Masse		60 g

Affectation des broches

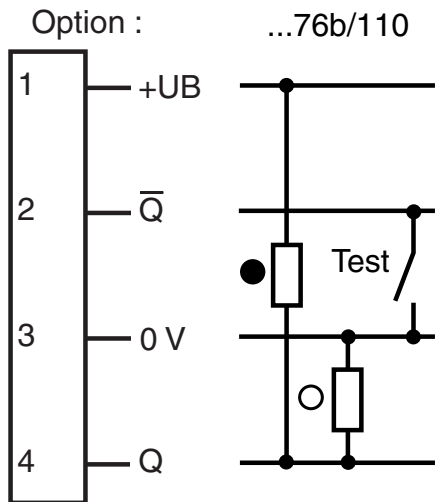

- = commutation "claire"
- = commutation "foncé"

Affectation des broches



Couleur des fils selon EN 60947-5-2

- | | |
|---|----|
| 1 | BN |
| 2 | WH |
| 3 | BU |
| 4 | BK |

Assemblage

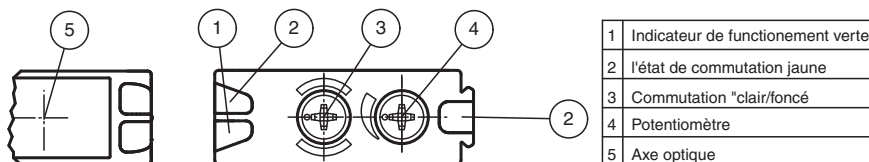

Date de publication: 2022-02-07 Date d'édition: 2022-02-07 : 128106_fra.pdf

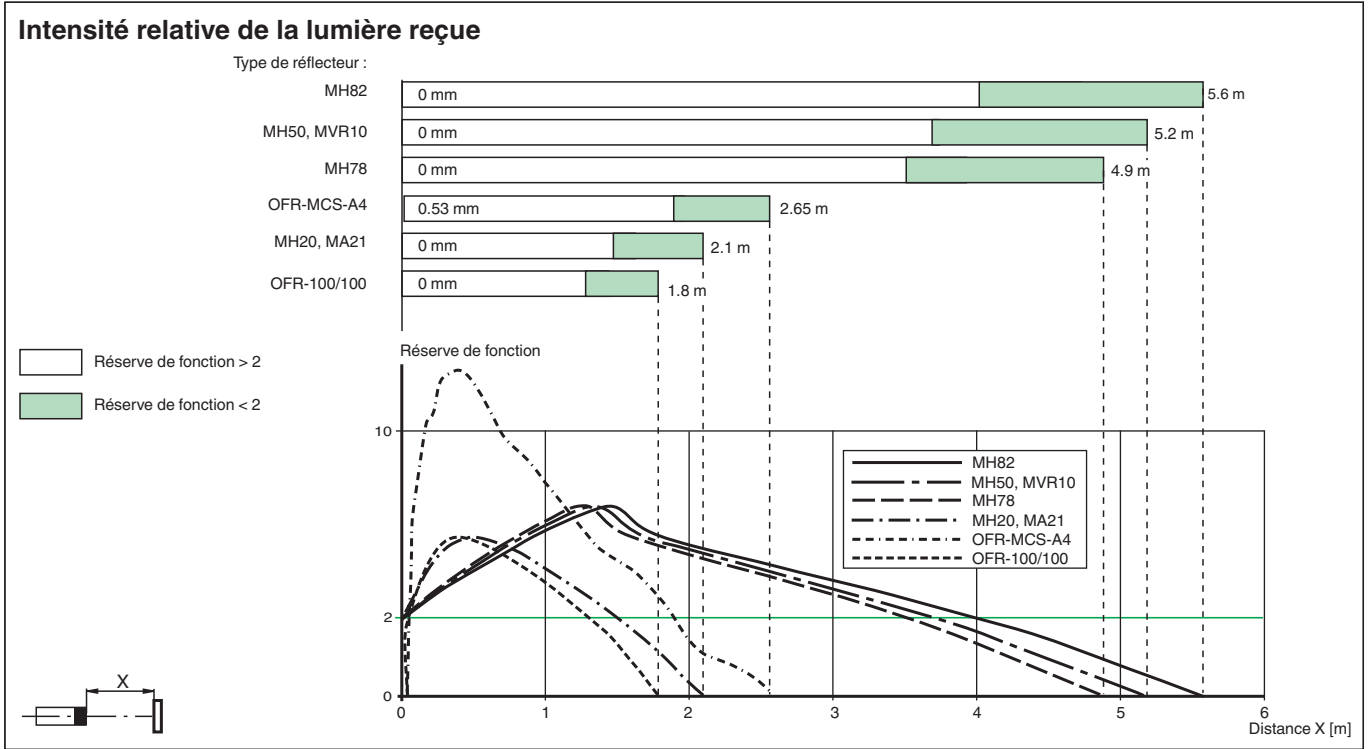

Courbe caractéristique

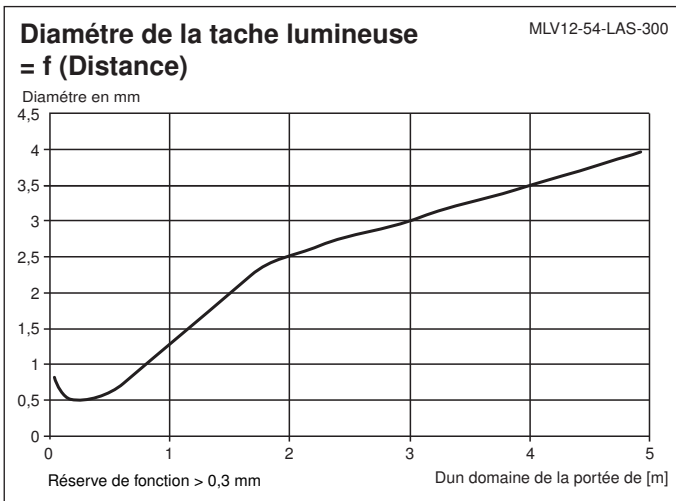

Description du système

File not found

Installation

File not found

Mise en service

File not found













File not found

Maintenance

File not found

Date de publication: 2022-02-07 Date d'édition: 2022-02-07 : 128106_fra.pdf

Accessoires

	OMH-MLV12-HWG	Equerre de fixation pour détecteurs de la série MLV12
	OMH-MLV12-HWK	Equerre de fixation pour détecteurs de la série MLV12
	OMH-K01	Fourche pour capteurs avec queue d'aronde
	OMH-K02	Fourche pour capteurs avec queue d'aronde
	OMH-K03	Fourche pour capteurs avec queue d'aronde
	OMH-01	support de montage sur une barre ronde \varnothing 12 mm ou sur une tôle (épaisseur 1,5 ... 3mm)
	OMH-06	support de montage sur une barre ronde \varnothing 12 mm ou sur une tôle (épaisseur 1,5 ... 3mm)
	REF-MH82	Réflecteur avec Microstructure, rectangulaire 82 mm x 60 mm, trous de fixation
	REF-MH78	Réflecteur avec Microstructure, hexagonal 78 mm x 61 mm, trous de fixation
	REF-MH20	Réflecteur avec Microstructure, rectangulaire 32 mm x 20 mm, trous de fixation
	REF-MA21	Réflecteur avec Microstructure, rond \varnothing 21 mm, adhésif
	OFR-MCS-A4	Film réflecteur A4 (297 mm x 210 mm)
	OFR-MCS-400/18	Découpe du film réflecteur