

Panasonic®

chauffage, climatisation & réfrigération

FICHE PRODUIT PAW-500W5G

Module hydraulique

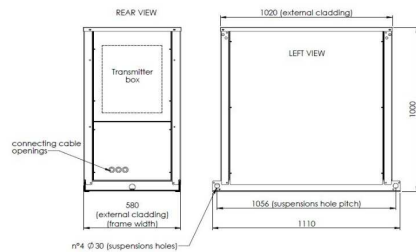
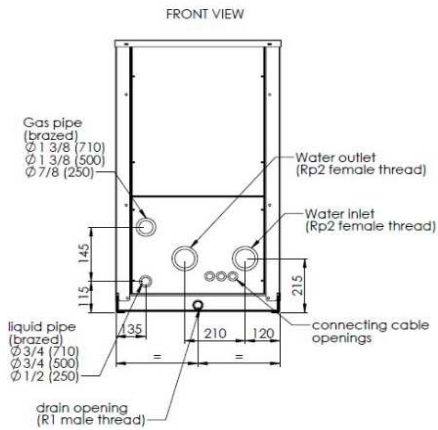
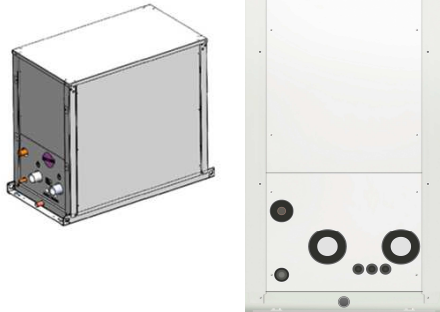

SPECIFICATIONS TECHNIQUES

Modèle	PAW-500W5G	
TYPE :	unité intérieure	Module Hydraulique
Alimentation	V	230
Performance		FROID CHAUD
Capacité	Kw	50 60
Débit d'eau	m3/h	8,6 10,3
Débit d'eau minimum	m3/h	6,2
Débit d'eau maximum	m3/h	14,3
COP à +7°C et temp. Eau chauffage à 45°C		3,10 A++
Intensité maximale avec pompe / sans pompe	A	2,50 / 0,10
Puissance absorbée avec pompe / sans pompe	W	574 / 24
Puissance nominale de la pompe	W	450
Courant maximal de fonctionnement de la pompe	A	2,4
Disjoncteur	A	10
Type de gaz	HFC	R410A
Diamètre tuyaux frigo	liquide " (mm)	3/4 (19,05)
	gaz " (mm)	1-3/8 (34,92)
Complément de charge	g/m	260
Longueur max	m	200
Dénivelé unité ext au dessus	m	50
Dénivelé unité ext en dessous	m	35
Filetage de l'écrou condensat	mm	25A
Raccord en eau	mm	50A
Plage température extérieure		5/43°C -11/15°C
Température de sortie d'eau	°C	5/15°C 35/45°C
Dimensions Hauteur / Largeur / Profondeur	mm	1000 x 575 x 1110
Poids avec pompe / sans pompe	Kg	155 / 165

Kit de superposition PAW-3WSK.

Il est possible de superposer jusqu'à 3 unités. Lors de la superposition des unités, fixez toujours l'unité inférieure au sol à l'aide des boulons de fixation.

