

BEGA**71 268**

Einbaugehäuse
Installation housing
Boîtier d'encastrement

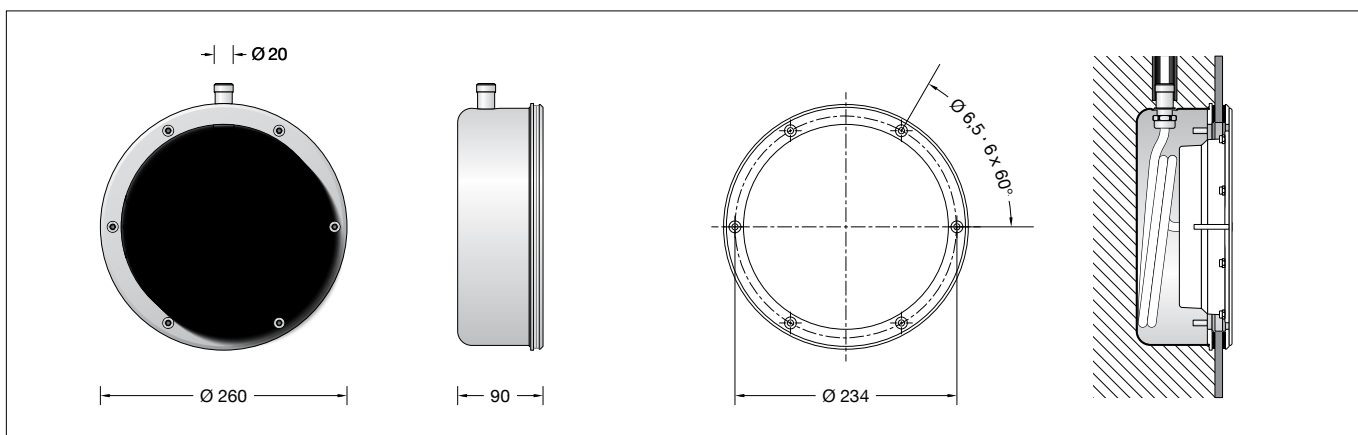

Gebrauchsanweisung

Anwendung

Einbaugehäuse für die Montage von BEGA Schwimmbadleuchten in dünnwandige Edelstahl- oder Kunststoffbecken sowie für Betonbecken mit Folienauskleidung.

passend zu:
84 575 · 84 578 · 84 579 · 84 738

Bitte beachten Sie:

Empfohlene Einbautiefe etwa 400-700 mm unter der Wasseroberfläche.

Kontakt zu unedleren Fremdmetallen direkt oder indirekt über Schwimmbadwasser, Werkzeuge, etc. muss vermieden werden.

Bei Schwimm- und Badebeckenwasser nach DIN 19643, sowie üblichen Beckenwassertemperaturen (max. 40 °C), kann das Einbaugehäuse im Wasser mit bis zu 500 mg/l Chloridionkonzentration eingesetzt werden.

Das Einbaugehäuse ist nicht für Sole-, Meerwasserschwimmbäder oder Salzelektrolysedesinfektion geeignet.

Produktbeschreibung

Einbaugehäuse besteht aus
Edelstahl · elektropoliert
Werkstoff Nr.: 1.4404
Flanschring aus Edelstahl · elektropoliert
mit 2 Dichtringen und 6 Befestigungsschrauben
für die wasserdichte Befestigung des
Einbaugehäuses in der Beckenwand
Erforderliche Einbauöffnung: 216 mm
2 Befestigungsgewinde M5, Abstand 208 mm
für die Befestigung der Schwimmbadleuchte
1 innenliegende Leitungsverdrahtung
PG 13,5 mit Dichteinsatz für
Leuchtenanschlussleitung ø 9-10,5 mm
1 Schlauchanschluss für Weich-PVC-
Schutzschlauch ø 20 x 3 mm
1,5 m Weich-PVC-Schutzschlauch ø 20 x 3 mm
1 Schlauchschelle DIN 3017
Bandbreite 9 mm
Spannbereich 20-32 mm
CE – Konformitätszeichen

Instructions for use

Application

Installation housing for the installation of BEGA swimming pool luminaires in thin-walled stainless steel or plastic pools and for concrete pools with film lining.

suitable for:
84 575 · 84 578 · 84 579 · 84 738

Please note:

Recommended installation depth approx. 400-700 mm below the water surface.

Direct or indirect contact with baser foreign metals via swimming pool water, tools, etc. must be prevented.

For water in swimming pools and bathing pools in accordance with DIN 19643 and typical pool water temperatures (max. 40 °C), the installation housing can be used in water with a chloride ion concentration of up to 500 mg/l.

The installation housing is not suitable for use in brine pools, sea water pools, or in pools where salt electrolysis disinfection is used.

Product description

The installation housing is made of electropolished stainless steel
Material No.: 1.4404
Flange ring made of electropolished stainless steel
with 2 sealing rings and 6 mounting screws
for watertight fastening of the installation housing in the basin wall
Required recessed opening: 216 mm
2 mounting threads M5, spacing 208 mm for the attachment of the swimming pool luminaire
1 internal screw cable gland PG 13.5 with gasket insert for luminaire connecting cable ø 9-10.5 mm
1 hose connection for soft PVC protective hose ø 20 x 3 mm
1.5 soft PVC protective hose ø 20 x 3 mm
1 hose clamp DIN 3017
Belt width 9 mm
Clamping range 20-32 mm
CE – Conformity mark

Fiche d'utilisation

Utilisation

Boîtiers d'encastrement pour l'installation de projecteurs de piscine BEGA dans des bassins en acier inoxydable ou en matière synthétique à parois minces ainsi que dans les bassins en béton revêtus de film en feuille souple.

pour:
84 575 · 84 578 · 84 579 · 84 738

Attention :

Profondeur d'encastrement recommandée d'environ 400 à 700 mm sous la surface de l'eau.

Éviter tout contact direct ou indirect avec des métaux étrangers moins nobles via l'eau de la piscine, d'outils, etc.

Pour les piscines et des bassins de baignade conformes à la norme DIN 19643, ainsi que pour les températures d'eau de bassin habituelles (40 °C max.), le boîtier d'encastrement peut être utilisé dans une eau contenant jusqu'à 500 mg/l de concentration en ions de chlore.

Le boîtier d'encastrement n'est pas conçu pour les piscines à eau saline, à eau de mer ou pour la désinfection par électrolyse au sel.

Description du produit

Boîtier d'encastrement en acier inoxydable électropoli
Matériau n° : 1,4404
Flasque en acier inoxydable électropoli avec 2 joints d'étanchéité et 6 vis de fixation pour la fixation étanche du boîtier d'encastrement dans la paroi du bassin
Réservation nécessaire : 216 mm
2 filetages de fixation M5, entraxe 208 mm pour fixation du projecteur de piscine
1 presse-étoupe intérieur PG 13,5 avec joint d'étanchéité pour câble de raccordement du luminaire ø 9-10,5 mm
1 raccordement pour gaine de protection en PVC souple ø 20 x 3 mm
1,5 m de gaine de protection en PVC souple ø 20 x 3 mm
1 collier de serrage DIN 3017
Largeur de bande 9 mm
Plage de serrage 20-32 mm
CE – Sigt de conformité

Sicherheit

Für die Installation und für den Betrieb dieses Ergänzungsteils sind die nationalen Sicherheitsvorschriften zu beachten. Der Hersteller übernimmt keine Haftung für Schäden, die durch unsachgemäßen Einsatz oder Montage entstehen. Werden nachträglich Änderungen an dem Ergänzungsteil vorgenommen, so gilt derjenige als Hersteller, der diese Änderungen vornimmt.

Safety

The installation and operation of this accessory are subject to national safety regulations. The manufacturer accepts no liability for damage caused by improper use or installation. If modifications are subsequently made to the accessory, the person who makes these modifications shall be considered the manufacturer.

Sécurité

Pour l'installation et l'utilisation de cet accessoire, respecter les normes de sécurité nationales. Le fabricant décline toute responsabilité pour tout dommage résultant d'une mise en œuvre ou d'une installation inappropriée du produit. Si des modifications sont ultérieurement apportées à cet accessoire, l'intervenant qui les effectuera sera considéré comme fabricant.

Montage

Installation

Installation

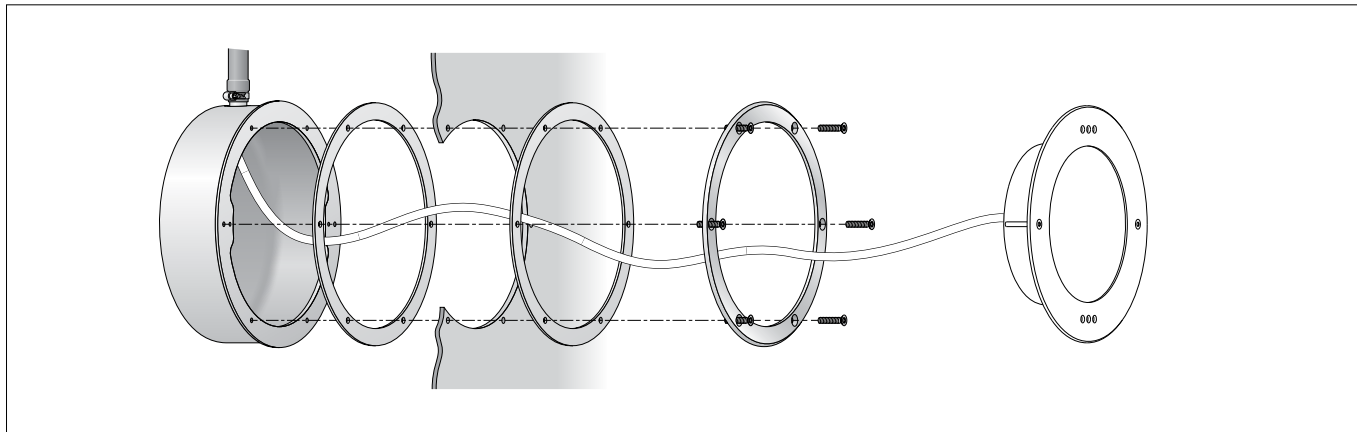

Dünnwandige Becken aus Metall oder Kunststoff

Zur Montage und für Wartungsarbeiten sind nur Werkzeuge aus Edelstahl zu verwenden. Senkschrauben (Torxantrieb T30) lösen und Flanschring und Dichtungsringe vom Einbaugehäuse abnehmen. Der Flanschring kann zum Anzeichnen der Einbauöffnung und der 6 Durchgangsbohrungen \varnothing 7 mm verwendet werden. Dabei unbedingt darauf achten, dass 2 der 6 Befestigungsbohrungen auf der waagerechten Achse liegen. Einbauöffnung und Bohrungen in die Beckenwand einbringen. Schutzfolie entfernen. Einen der beiden Dichtungsringe (Bohrungen deckungsgleich) auf das Einbaugehäuse auflegen. Einbaugehäuse von außen, mit der Leitungseinführung nach oben gerichtet, gegen die Beckenwand setzen. Flanschring unter Verwendung des zweiten Dichtungs von innen gegen die Beckenwand setzen und die gesamte Einheit fest verschrauben. Beiliegenden Weich-PVC-Schutzschlauch auf den Anschlussstutzen führen und mit der Schlauchschelle wasserdicht befestigen. Den Schlauch so führen, dass die Leuchtenanschlussleitung eingeschoben und keine Selbstentleerung des Beckens eintreten kann. Gegebenenfalls das Schlauchende mit einer Schlauchendverschraubung (Ergänzungsteil 71 266) abdichten.

Thin-walled pool made of metal or synthetic material

Only stainless steel tools may be used for installation and maintenance work. Release the countersunk screws (Torx driver T30) and lift the flange ring and the gasket rings off the installation housing. The flange ring can be used to mark the recessed opening and the 6 through holes \varnothing 7 mm. Make sure that 2 of the 6 mounting holes are on the horizontal axis. Make the recessed opening and drill holes in the wall of the basin. Remove the protective film. Place one of the two gasket rings (holes congruent) on the installation housing. Place the installation housing against the pool wall from the outside, with the cable entry pointing upwards. Place the flange ring against the basin wall from the inside using the second gasket ring and screw the entire unit tight. Slide the provided soft PVC protective hose onto the connection pipe and fasten it watertight using the hose clip. Guide the hose so that the luminaire connecting cable can be pushed in and the basin cannot self-drain. Seal the end of the hose with an additional hose gland as needed (Accessory 71 266).

Bassins à parois de faible épaisseur en métal ou matière synthétique

Pour le montage et les travaux d'entretien, utiliser uniquement des outils en acier inoxydable. Desserrer les vis à tête fraisée (couple de serrage T30) et retirer la flasque et les joints d'étanchéité du boîtier d'encastrement. La flasque peut servir de gabarit pour le marquage de la réservation et des 6 perçages de traversée \varnothing 7 mm. Pour ce faire, veiller impérativement à ce que 2 des 6 perçages de fixation sur trouvent sur l'axe horizontal. Effectuer la réservation et les perçages dans la paroi du bassin. Retirer le film de protection. Placer l'un des deux joints d'étanchéité (au même niveau que les perçages) sur le boîtier d'encastrement. Placer le boîtier d'encastrement par l'extérieur contre la paroi du bassin, en dirigeant l'entrée de câble vers le haut. Placer la flasque de l'intérieur en utilisant le deuxième joint d'étanchéité contre la paroi du bassin et boulonner fermement l'unité complète. Enfiler la gaine de protection en PVC souple fournie sur l'embout de raccordement et fixer de manière étanche à l'aide du collier de serrage. La gaine doit être installée de sorte que le câble de raccordement du luminaire puisse être introduit et qu'une auto-vidange du bassin ne puisse avoir lieu. Le cas échéant, étanchéifier l'extrémité de la gaine avec un embout de gaine à visser (accessoire réf. 71 266).

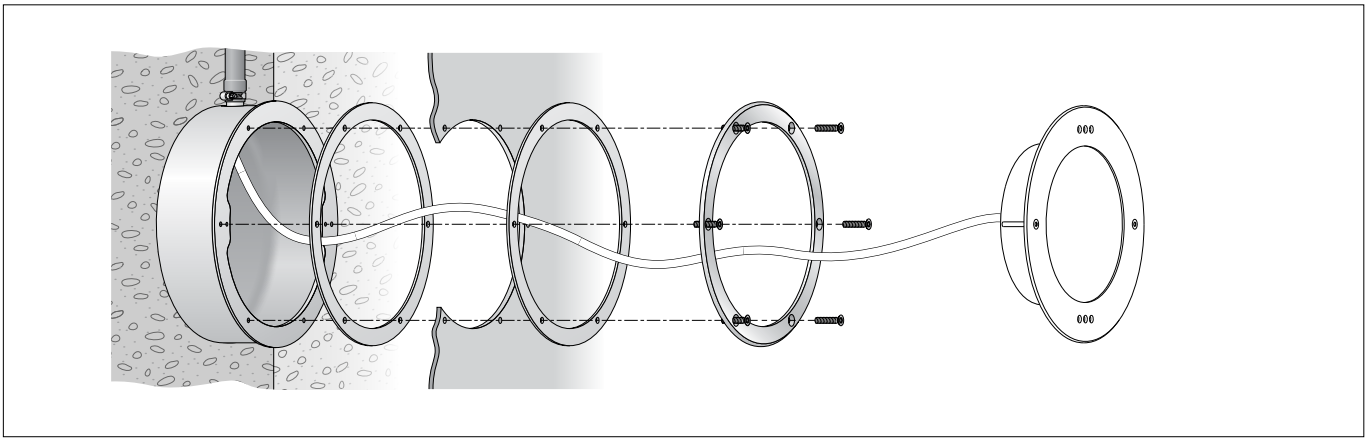

Betonbecken mit Folienauskleidung

Zur Montage und für Wartungsarbeiten sind nur Werkzeuge aus Edelstahl zu verwenden. Das Einbaugehäuse wird bei der Herstellung des Beckens eingegossen.

Kontakt mit niedriglegierten oder unlegierten Stählen muss vermieden werden.

Einbaugehäuse auf der Schalung einmessen und so befestigen, dass die Leitungseinführung senkrecht nach oben zeigt (Etikett „Pfeil oben“ beachten).

Wichtig: Schutzfolie nicht entfernen. Sie schützt das Einbaugehäuse während der Bauphase vor Verschmutzung.

Beiliegenden Weich-PVC-Schutzschlauch auf den Anschlussstützen führen und mit der Schlauchschelle wasserdicht befestigen. Den Schlauch so führen, dass die Leuchtenanschlussleitung eingeschoben und keine Selbstentleerung des Beckens eintreten kann.

Gegebenenfalls das Schlauchende mit einer Schlauchendverschraubung (Ergänzungsteil 71 266) abdichten.

Nach dem Einlegen der Folie in das Becken erforderliche Öffnung und Lochungen für Schrauben ausschneiden.

Die Beckenfolie muss faltenfrei zwischen den beiden Flanschdichtungen liegen.

Schrauben nicht ohne Dichtringe verwenden. Schrauben durch Lochungen von Flanschring, Flanschdichtung, Folie und zweiter Flanschdichtung führen und mit dem Einbaugehäuse verschrauben.

Schrauben über Kreuz gleichmäßig fest anziehen.

Concrete pool with film lining

Only stainless steel tools may be used for installation and maintenance work. The installation housing is poured when constructing the pool.

Avoid contact with low-alloy or unalloyed steels.

Measure the installation housing on the formwork and fasten it so that the cable entry faces vertically upwards (note the “up arrow” label).

Important: Do not remove the protective film. It protects the installation housing against contamination during construction.

Slide the provided soft PVC protective hose onto the connection pipe and fasten it watertight using the hose clip.

Guide the hose so that the luminaire connecting cable can be pushed in and the basin cannot self-drain.

Seal the end of the hose with an additional hose gland as needed (Accessory 71 266).

After installing the film in the pool, cut out the required opening and holes for screws.

The pool film lining must lie wrinkle-free between the two flange gaskets.

Do not use screws without sealing gaskets. Guide the screws through the holes of the flange ring, flange gasket, film and the second flange gasket – and then tighten it on the installation housing.

Tighten the screws uniformly in crosswise fashion.

Bassins revêtus d'une matière en feuille souple

Pour le montage et les travaux d'entretien, utiliser uniquement des outils en acier inoxydable.

Le boîtier d'encastrement est coulé au moment de la fabrication du bassin.

Tout contact avec des aciers non alliés ou faiblement alliés doit être évité.

Calibrer le boîtier d'encastrement sur le coffrage et fixer de telle sorte que l'entrée de câble soit dirigée vers le haut à la verticale (observer l'étiquette « Flèche vers le haut »).

Important : Ne pas retirer le film de protection. Il protège le boîtier d'encastrement des salissures pendant la phase de construction.

Enfiler la gaine de protection en PVC souple fournie sur l'embout de raccordement et fixer de manière étanche à l'aide du collier de serrage.

La gaine doit être installée de sorte que le câble de raccordement du luminaire puisse être introduit et qu'une auto-vidange du bassin ne puisse avoir lieu.

Le cas échéant, étanchéfier l'extrémité de la gaine avec un embout de gaine à visser (accessoire réf. 71 266).

Après la pose de la feuille souple dans le bassin, découper l'ouverture nécessaire et les trous pour les vis.

La feuille souple du bassin doit se trouver entre les deux joints de la flasque et ne doit présenter aucun pli.

Ne pas utiliser de vis sans joints d'étanchéité. Faire passer les vis à travers les trous de la flasque, le joint de la flasque, la feuille souple, le deuxième joint de la flasque et visser au boîtier d'encastrement.

Bien serrer en croix et uniformément les vis.

Reinigung · Pflege

Eine regelmäßige Reinigung gewährleistet einen langanhaltenden Korrosionsschutz.

Für die Reinigung des Einbaugehäuses dürfen nur Reinigungsmittel ohne abrasive Wirkung zum Einsatz kommen.

Im Sichtbereich können Schwämme, Schwammtücher und Kunststoffvliese ohne Schleifkörper zum Einsatz kommen.

Bürsten mit Natur- oder Kunststoffborsten können im nicht sichtbaren Bereich eingesetzt werden.

Reinigungswerkzeuge aus Metall (Drahtbürsten, Stahlwollschwämme, etc.) dürfen nicht verwendet werden.

Schäden auf den elektropolierten Oberflächen sind zwingend zu vermeiden.

Bei Reinigungsarbeiten am Schwimmbecken darf das Einbaugehäuse nicht mit metallangreifenden Reinigungsmitteln oder Säure in Berührung kommen.

Es sind nur für den Schwimmbereich geeignete Edelstahlreiniger zulässig.

Es dürfen keine Hochdruckreiniger verwendet werden.

Cleaning · Maintenance

Regular cleaning ensures long-lasting corrosion protection.

Only non-abrasive cleaning agents may be used for cleaning the installation housing.

Sponges, sponge wipes and fleece cloths made of synthetic material without abrasive grit may be used in the visible area.

Brushes with bristles made of natural or synthetic material can be used in the non-visible area.

Metal cleaning tools (wire brushes, steel wool sponges, etc.) may not be used.

Prevent damage to the electropolished surfaces.

When cleaning the pool, the installation housing must not come into contact with acids or cleaning agents that attack metal.

Use only stainless steel cleaners suitable for swimming pool use.

Do not use high pressure cleaners.

Nettoyage · Entretien

Un nettoyage régulier garantit une protection durable contre la corrosion.

Pour le nettoyage du boîtier d'encastrement, seuls des détergents sans action abrasive peuvent être utilisés.

Dans la zone visible, il est possible d'utiliser des éponges, des tissus éponges et des non-tissés synthétiques sans grain abrasif.

Des brosses à poils naturels ou en matière synthétique peuvent être utilisées dans la zone non visible.

Les outils de nettoyage en métal (brosses métalliques, éponges métalliques, etc.) ne doivent pas être utilisés.

Éviter impérativement tout dommage sur les surfaces électropolies.

Lors des travaux de nettoyage des bassins de natation, le boîtier d'encastrement ne doit pas entrer en contact avec des détergents qui attaquent le métal ou avec des solutions acides.

Seuls des détergents pour acier inoxydable adaptés aux piscines doivent être utilisés.

Ne pas utiliser de nettoyeur haute pression.

Ergänzungsteile

- 71 260** Verteilerdose für den Einbau in Fußböden oder in Wände. Für die Installation der Leitungen von Schwimmbadleuchten der Schutzklasse III
- 71 266** PG-Endverschraubung

Zu den Ergänzungsteilen gibt es eine gesonderte Gebrauchsanweisung.

Accessories

- 71 260** Distribution box for installation in floors or walls. For installing the cables of swimming pool luminaires in safety class III
- 71 266** Additional PG gland

For the accessories a separate instructions for use can be provided upon request.

Accessoires

- 71 260** Boîte de dérivation pour encastrement dans le sol ou les murs. Pour le câblage de projecteurs de piscine de classe de protection III
- 71 266** Presse-étoupe PG

Une fiche d'utilisation pour ces accessoires est disponible.

Ersatzteile

Schlauchschelle	54 001 827
PVC-Schutzschlauch ø 20x3	62 000 250
Dichtung Gehäuse 2 x	82 000 462
Dichtungseinsatz Leitung ø 9-10,5 mm	83 000 910

Spares

Hose clip	54 001 827
PVC-safety hose ø 20x3	62 000 250
Gasket Housing 2 x	82 000 462
Gasket insert Cable ø 9-10.5 mm	83 000 910

Pièces de rechange

Collier de serrage	54 001 827
Gaine PVC de protection ø 20x3	62 000 250
Joint Boîtier x2	82 000 462
Jeu de joint Câble ø 9-10,5 mm	83 000 910