

BLT-SKT-230-A - Dispositif de protection antisurtension type 3



1038842

<https://www.phoenixcontact.com/fr/produits/1038842>

Veillez tenir compte du fait que les données affichées dans ce document PDF proviennent de notre catalogue en ligne. Vous trouverez les données complètes dans la documentation utilisateur. Nos conditions générales d'utilisation des téléchargements sont applicables.



Parafoudre basse tension de type 3 pour montage fixe sur des prises de courant de sécurité. Circuit à surveillance thermique, indication optique de défaut.

Avantages

- Protection complémentaire optimale de l'installation de bâtiment pour une durée de vie en service plus longue et une plus grande disponibilité des terminaux
- Montage simple dans des boîtiers profonds et plats grâce au contour d'appareil normalisé
- Ne peut être dérobé, car partie intégrante d'une installation fixe
- Parafoudre basse tension caché grâce à une installation dans la boîte encastrée
- Installation immédiate possible, avec des câbles prémontés et repérés en couleur

Données commerciales

Référence	1038842
Conditionnement	1 Unité(s)
Commande minimum	1 Unité(s)
Clé de vente	CL1442
Product key	CL1442
Page catalogue	Page 86 (C-4-2019)
GTIN	4055626592442
Poids par pièce (emballage compris)	41,4 g
Poids par pièce (hors emballage)	41 g
Numéro du tarif douanier	85363010
Pays d'origine	DE

BLT-SKT-230-A - Dispositif de protection antisurtension type 3

1038842

<https://www.phoenixcontact.com/fr/produits/1038842>

Caractéristiques techniques

Propriétés du produit

Système d'alimentation CEI	TN-S
	TT
Type	Module de la prise
Type de produit	Protection d'appareil
Gamme de produits	BLOCKTRAB
Nombre de pôles	2
Message protection antisurtension défectueuse	acoustique

Propriétés d'isolation

Catégorie de surtension	III
Degré de pollution	2
Classe d'essai CEI	III
	T3
Types EN	T3
Nombre de ports	One

Caractéristiques de raccordement

Type de raccordement	Fils individuels
----------------------	------------------

Dimensions

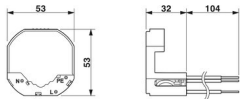
Dessin coté	
Largeur	53 mm
Hauteur	53 mm
Profondeur	32 mm

Indications sur les matériaux

Classe d'inflammabilité selon UL 94	V-0
Valeur CTI du matériau	600
Matériau isolant	PA 6.6-FR
Groupe de matériaux	I
Matériau du boîtier	PA 6.6-FR

Circuit de protection

Circuits de protection	L-N
	L-PE
	N-PE
Sens de l'action	1L-N & N-PE
Tension nominale U_N	230 V AC (TN-S)

BLT-SKT-230-A - Dispositif de protection antisurtension type 3



1038842

<https://www.phoenixcontact.com/fr/produits/1038842>

	230 V AC (TT - uniquement avec un disjoncteur différentiel)
Fréquence nominale f_N	50 Hz (60 Hz)
Tension permanente maximale UC	255 V AC
Courant résiduel I_{PE}	$\leq 5 \mu A$
Tension d'essai de référence U_{REF}	255 V AC
Courant de décharge maximal I_{max} (8/20) μs	4 kA
Choc combiné U_{OC}	6 kV
Niveau de protection en tension U_p	$\leq 1,5$ kV
Réponse au TOV pour U_T (L-N)	440 V AC (5 s / mode résistance) 440 V AC (120 min / mode résistance)
Réponse au TOV pour U_T (L-PE)	440 V AC (5 s / mode résistance) 440 V AC (120 min / mode résistance) 1455 V AC (200 ms / mode défaillance sécurisée)
Réponse au TOV pour U_T (N-PE)	1200 V AC (200 ms / mode défaillance sécurisée)
Temps d'amorçage t_A (L-N)	≤ 25 ns
Temps d'amorçage t_A (L-PE)	≤ 100 ns
Temps d'amorçage t_A (N-PE)	≤ 100 ns
Protection max. en amont nécessaire	16 A (MCB B)
Courant de court-circuit assigné I_{SCCR}	1 kA AC

Conditions environnementales et de durée de vie

Conditions ambiantes

Indice de protection	IP20 (A l'état monté)
Température ambiante (fonctionnement)	-20 °C ... 70 °C
Température ambiante (stockage/transport)	-20 °C ... 70 °C
Altitude	≤ 2000 m (amsl)
Humidité de l'air admissible (fonctionnement)	5 % ... 95 %

Normes et spécifications

Normes/précriptions	CEI 61643-11
Remarque	2011

EN 61643-11

Normes/précriptions	EN 61643-11
Remarque	2012

Montage

Type de montage	dans des boîtiers en matière isolante avec les prises de courant de sécurité vendues dans le commerce
-----------------	---

BLT-SKT-230-A - Dispositif de protection antisurtension type 3

1038842

<https://www.phoenixcontact.com/fr/produits/1038842>

Dessins

Schéma de connexion

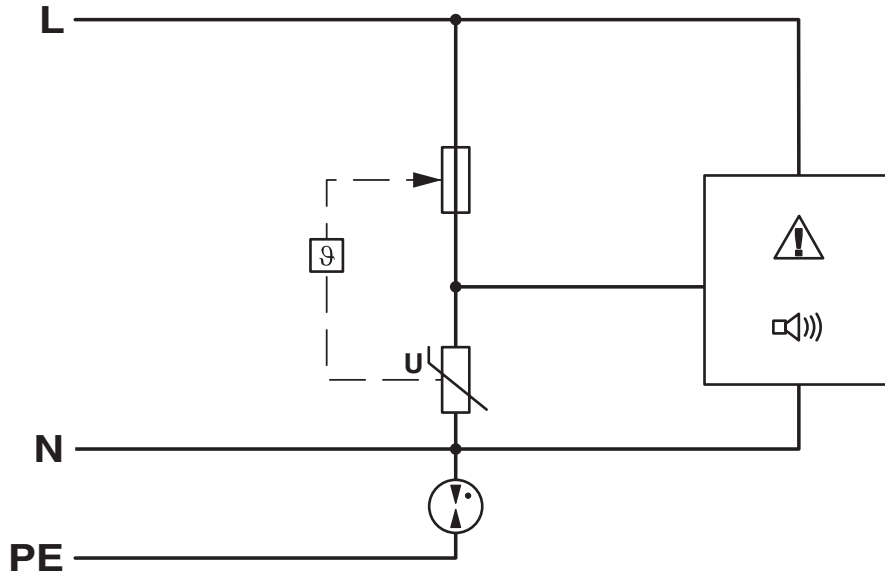

Dessin coté

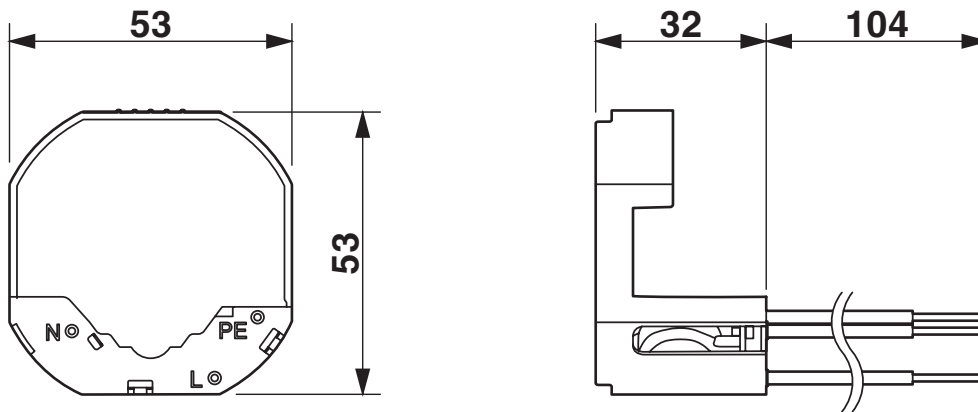

BLT-SKT-230-A - Dispositif de protection antisurtension type 3



1038842

<https://www.phoenixcontact.com/fr/produits/1038842>

Classifications

ECLASS

ECLASS-11.0	27130806
ECLASS-13.0	27171203

ETIM

ETIM 9.0	EC000942
----------	----------

UNSPSC

UNSPSC 21.0	39121600
-------------	----------

BLT-SKT-230-A - Dispositif de protection antisurtension type 3



1038842

<https://www.phoenixcontact.com/fr/produits/1038842>

Conformité environnementale

China RoHS	Période d'utilisation conforme (EFUP) : 50 ans
	Vous trouverez des informations sur les substances dangereuses dans la déclaration du fabricant dans l'onglet « Téléchargements »

BLT-SKT-230-A - Dispositif de protection antisurtension type 3



1038842

<https://www.phoenixcontact.com/fr/produits/1038842>

Accessoires

X-PEN 0,35 - Crayon de marquage

0811228

<https://www.phoenixcontact.com/fr/produits/0811228>



Crayon de marquage manuel d'étiquettes, sans cartouche d'encre, repérage extrêmement résistant à l'effacement, épaisseur du trait 0,35 mm

Phoenix Contact 2023 © - Tous droits réservés
<https://www.phoenixcontact.com>

PHOENIX CONTACT SAS
52 Boulevard de Beaubourg Emerainville
77436 Marne La Vallée Cedex 2 France
+33 (0) 1 60 17 98 98
documentation@phoenixcontact.fr