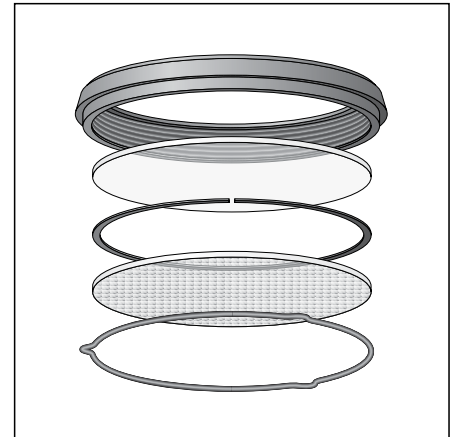
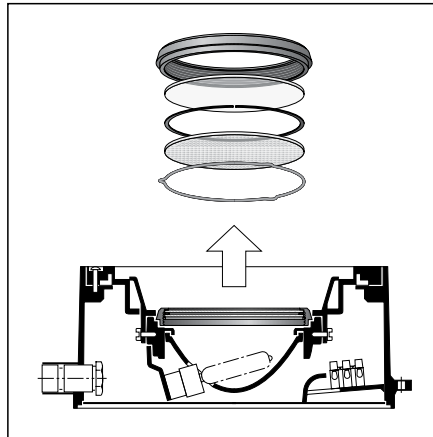
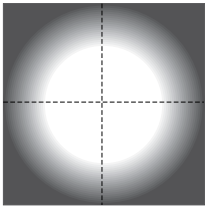

Gebrauchsanweisung
Instructions for use
Fiche d'utilisation**Streuscheibe**
Diffuser lens
Lentille**70 300****Anwendung**

Durch die Streuscheibe lässt sich eine streuende rotationssymmetrische Lichtstärkeverteilung erzielen.

70 300 Streuscheibe streuend

passend für BEGA-Bodeneinbauleuchten

Streuende Lichtstärkeverteilung:

Die breitstrahlende Streuscheibe erzielt eine höhere Gleichmäßigkeit auf der angestrahlten Fläche, indem die Randschärfen des Lichtkegels weich gezeichnet werden.

Sicherheit

Der Hersteller übernimmt keine Haftung für Schäden, die durch unsachgemäßen Einsatz oder Montage entstehen.

Werden nachträglich Änderungen an dem Ergänzungsteil vorgenommen, so gilt derjenige als Hersteller, der diese Änderungen vornimmt.

Montage

Scheinwerfer öffnen: Schrauben lösen. Edelstahlring und Glas mit Dichtung abheben. Schraube lösen und Glashaltering mit IR-Filter herausnehmen.

Die rückseitig angebrachte Haltefeder demontieren.

Den beiliegenden Distanzring auf das IR-Filterglas legen.

Streuscheibe einlegen und mit der unter Vorspannung eingesetzten Haltefeder sichern. Die Streuscheibe kann sowohl einzeln als auch in Kombination mit IR-Filter und/oder Farbeffektfilter betrieben werden. Dabei sollte jedoch die Reihenfolge IR-Filter, Streuscheibe, Farbeffektfilter eingehalten werden.

Glashaltering einsetzen und befestigen. Neigungswinkel und Ausstrahlrichtung der Lampe einstellen.

Glas mit Dichtung in Scheinwerfergehäuse einlegen. Auf richtigen Sitz des Glases im Dichtungsbett achten.

Abdeckung auf Glasstufe aufsetzen und Schrauben über Kreuz fest anziehen. Anzugsdrehmoment siehe Gebrauchsanweisung der Leuchte.

Application

By using the diffuser lens a broad spread rotationally symmetrical light distribution can be achieved.

70 300 Diffuser lens spread

suitable for BEGA in-ground luminaires

Broad spread light distribution:

The broad spread diffuser lens achieves a higher uniformity on the illuminated surface if the marginal focus of the light cone is softened.

Safety indices

The manufacturer is then discharged from liability when damage is caused by improper use or installation.

If any accessory is subsequently modified, the persons responsible for the modification shall be considered as manufacturer.

Installation

Open the floodlight: Undo screws.

Lift stainless steel trim and glass with gasket. Undo screws and remove glass holding ring with IR-filter.

Disassemble the retaining spring mounted on the backside.

Place the enclosed spacer ring on the IR-filter glass.

Insert diffuser lens and secure with the retaining spring inserted under initial tension.

The diffuser lens can be used separately as well as in combination with IR-filter and/or colour effect filter.

However, the sequence IR-filter, diffuser lens, colour effect filter should be adhered to.

Inert and fix the glass retaining ring.

Insert glass with gasket into the floodlight housing.

Make sure that gasket is properly seated in the sealing bed.

Place cover ring onto the glass step and tighten screws crosswise.

For torque please refer to the instructions for use of the luminaire.

Utilisation

En utilisant une lentille on peut obtenir une répartition lumineuse à rotation symétrique diffuse.

70 300 Lentille diffuse

appropriée pour luminaires à encastrer BEGA

Répartition lumineuse diffuse:

Avec la lentille à répartition lumineuse extensive, on obtient une plus grande uniformité sur la surface éclairée et des contours plus doux.

Sécurité

Le fabricant décline toute responsabilité résultant d'une mise en œuvre ou d'une installation inappropriée du produit.

Toutes les modifications apportées à cet accessoire se feront sous la responsabilité exclusive de celui qui les effectuera.

Installation

Ouvrir le projecteur: Desserrer les vis.

Retirer l'anneau en acier inoxydable, le verre avec le joint.

Desserrer les vis et soulever l'anneau tenant le verre avec le filtre infra-rouge.

Démonter les ressorts de fixation se trouvant à l'arrière.

Poser l'anneau d'écartement fourni sur le filtre infra-rouge.

Installer la lentille et fixer avec les ressorts de fixation.

La lentille peut être utilisé seul ou ensemble avec le filtre infra-rouge, avec ou sans le filtre dichroïque.

Observer impérativement l'ordre de montage: filtre infra-rouge, verre de dispersion, filtre dichroïque.

Installer l'anneau de fixation du verre et serrer.

Poser le verre avec le joint dans le boîtier du projecteur. Veiller au bon centrage du verre dans la gorge du joint.

Poser l'anneau de fermeture sur l'épaule du verre et serrer en croix et fort les vis.

Moment de serrage voir fiche d'utilisation du luminaire.