

A
 Weitergabe sowie Vervielfältigung dieses Dokuments, Verwertung und Mitteilung seines Inhalts sind verboten, soweit nicht ausdrücklich gestattet. Die Reproduktion, Distribution und Nutzung dieses Dokumentes, sowie die Kommunikation der Inhalte mit Dritten ohne schriftliche Genehmigung ist untersagt.
 The reproduction, distribution and utilization of this document as well as the communication of its contents to others without express authorization is prohibited.

B
 These dimensions will be especially checked at delivery
 Only inspection dimensions
 With /E marked dimensions are only valid for internal use

C
 Diese Maße werden bei Abnahme besonders geprüft
 Ausschließlich Prüfmaße
 Mit /E gekennzeichnete Maße sind nur für interne Zwecke gültig

F

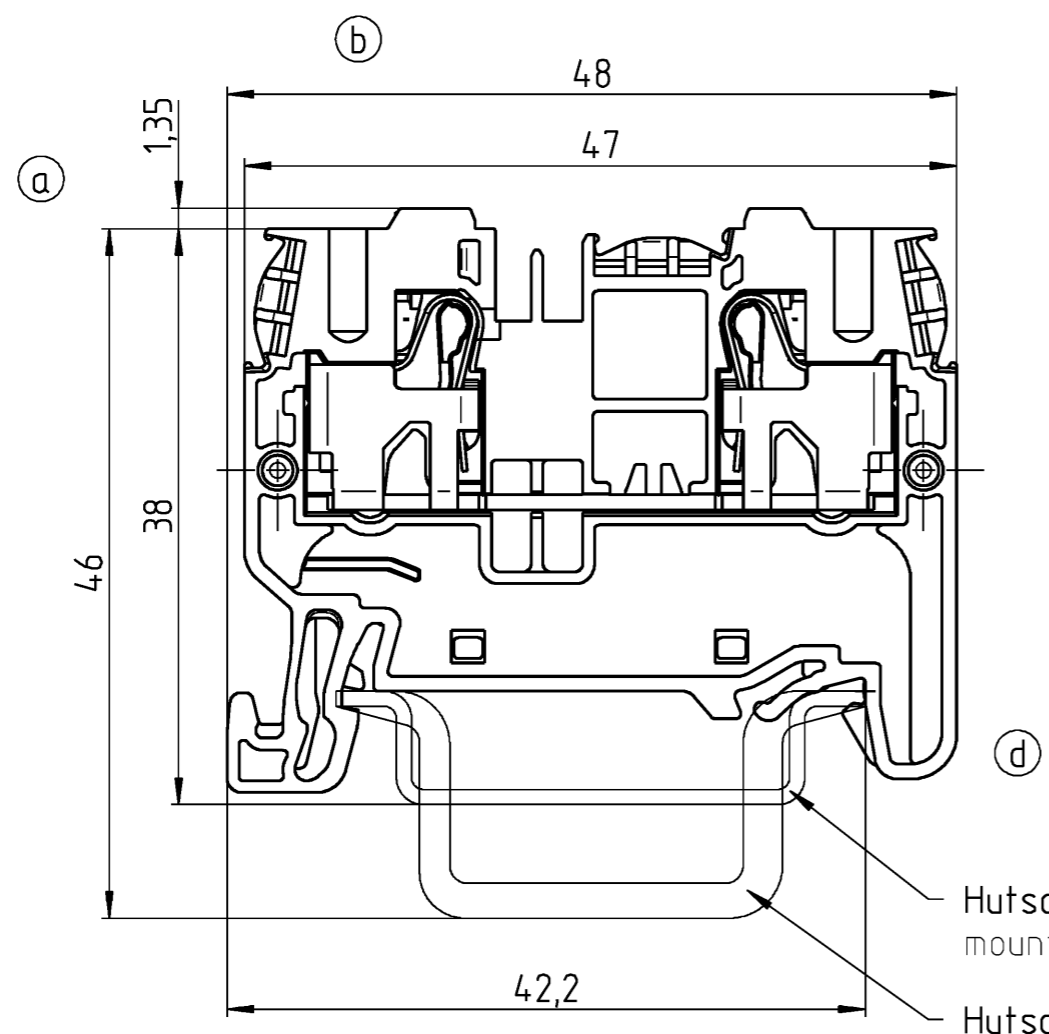

(c)

(d)

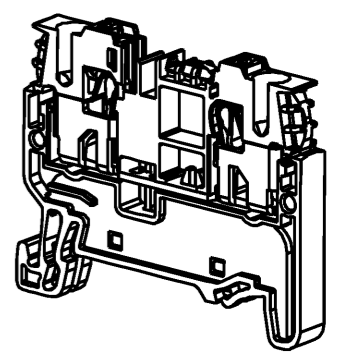
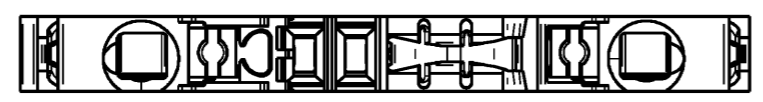
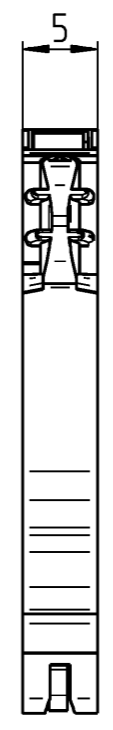

M 1:1

Tolerierung Size ISO 14405 (E) / Tolerance system Size ISO 14405 (E). (This ISO-standard describes the envelope principle. According to the envelope principle the deviations of form and parallelism are limited by the size tolerances).				ja/yes <input checked="" type="checkbox"/> Stoffverbots- und Deklarationsliste nach WN 5020.010 ist einzuhalten. Conformity with Wieland document WN 5020.010 e (list of prohibited / declarable hazardous substances) to be declared!			
Freitoleranz nach General tolerance		CAD - Zeichnung, keine manuellen Änderungen CAD - drawing, no manual modifications allowed		1. Verwendung: First Use: -		Blatt: Sheet: 1 von 1 of 1	
		Werkstoff / Material		2012 gezeichnet drawn	Tag/Date 28.09.	Name Lang O.	
		Maßstab / Scale		geprüft checked		Zeichnung Nr. / Drawing No.	
d	22.08.2017 /	2:1		Normgepr. Stand. check		56.203.9055.0 01K d	
Maße in mm / Dimensions are in mm							
c	17.04.2015 /	Vol.	mm ³ Dfl./Srf.	mm ²	Ersatz für / Replacement for:		
b	12.11.2014 /	Type		Benennung/Title			
a	27.03.2014 /	www.wieland-electric.com		WTP 2,5/4 PE		GROUND_TB Schutzleiterklemme Push In Terminal	
Index	Datum / Blatt Date / Sheet	Änderung / Revision					