

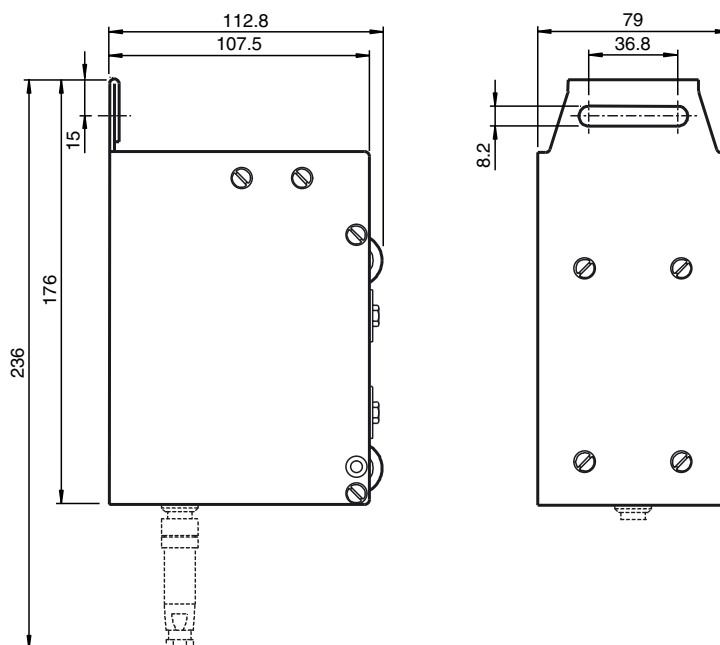

## Dimensions



### Marque de commande

**WCS2-GT09-P1**

Chariot de guidage WCS2

### Fonction

- Garantit une position optimale entre la tête de lecture et le rail de code
- Avec platine de fixation pour tête de lecture
- Accepte des brosses de nettoyage

### Accessoire

**WCS2-GT-WL-P**

Rouleau de guidage

**WCS2-GT-WD-P1**

Barre de guidage avec rouleaux de guidage en plastique, système profilé en aluminium WCS2

### Composantes système compatibles

**WCS2-PS1-C**

Rail de profilé WCS2, revêtu

**WCS2-PS1**

Rail de profilé WCS2

**WCS2-PS1-8FT**

Rail de profilé WCS2

**WCS2-PS1-2,5M**

Rail de profilé WCS2

### Caractéristiques techniques

#### Caractéristiques générales

Vitesse de passage  $v \leq 8 \text{ m/s}$

#### Conditions environnementales

Température de service  $-40 \dots 70 \text{ °C}$  ( $-40 \dots 158 \text{ °F}$ )

#### Caractéristiques mécaniques

rayon de courbure  $\geq 1000 \text{ mm}$

Matériau Tôle d'acier galvanisée  
Rouleaux en plastique

Masse 1000 g