



Bluetooth

fonctionne sur
contrôle



Description:

Quazar[™] Projecteur Extérieur LED 50W 180-240V IP65

La gamme de projecteur IP65 QuaZar[™] intègre le meilleur de la technologie LED haute tension. Grâce à son profil ultra mince et à ses grandes performances, il est maintenant possible d'éclairer les espaces extérieurs et jardins sans sacrifier à l'apparence et à la discrétion. Disponible en 10W, 20W, 30W et 50W, en finition noir et blanc.

Code	Puissance	lm	Couleur	Faisceau	Type produit	Finition
EN-FLH50BLK/30	50	5000	3000	120	Non gradable	Noir
EN-FLH50BLK/40	50	5000	4000	120	Non gradable	Noir
EN-FLH50W/30	50	5000	3000	120	Non gradable	Blanc
EN-FLH50W/40	50	5000	4000	120	Non gradable	Blanc

Schéma

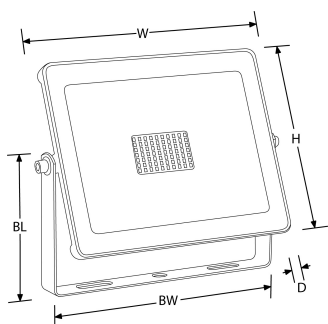

Courbe polaire

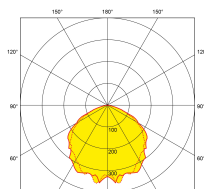

Couleur

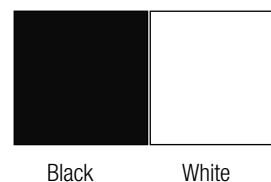

Caractéristiques & Avantages

- Projecteur LED IP65 avec design ultra-fin pour un impact visuel minime
- Corps en aluminium résistant aux chocs (IK08) et verre trempé offrant une excellente protection
- Disponible en finition noir et blanc
- Précâblé avec 800mm de câble
- Protection contre les surtensions de 1,5 kV
- Garantie 3 ans

Caractéristiques produit:

Technologie:	LED	Nombre de LEDs:	90
Type de tension d'entrée:	180~265V AC	Facteur de puissance:	0.9
Fréquence:	50/60HZ	Température min:	-30
Température max:	40°C	Réglage positionnel:	Orientable
Distribution lumineuse:	Direct	Smart? :	Non
W (mm):	225	H (mm):	175
Indice IP:	IP65	Indice IK:	IK06
Composition:	Aluminium,verre	Composition de l'optique:	Verre
Culot:	Aucun	SDCM:	6
Dépréciation lumineuse :	L70	Durée de vie à L70 (h) :	25.000

Certificat:



Garantie:

Ce produit est garanti pendant 3 ans. Des garanties autres s'appliquent à certains produits comme indiqué dans la description ci-dessus. La garantie est valable à compter de la date de livraison et couvre tout défaut de conception, de matière ou de fabrication du produit, déclaré dans un délai d'1 mois la survenance du défaut. Elle ne s'applique pas en cas de mauvaise utilisation, installation ou manipulation du produit, si l'étiquette Q.C est détériorée ou en cas d'utilisation ou d'installation impropre à l'application prévue. Elle prévoit le remplacement du produit à titre gratuit, sous réserve de l'installation correcte de ce dernier et du retour ultérieur de l'unité défectueuse. Aurora n'accepte pas la responsabilité des coûts d'installation associés au remplacement de ce produit et se réserve le droit de modifier ses conditions de garantie ainsi que ses caractéristiques sans préavis.