

ES CENTRAL DE SISTEMA AIRZONE

Equipo electrónico configurable encargado de hacer la gestión del sistema, mediante dispositivos cableados e inalámbricos. Alimentación externa a 110 / 230 Vac. Montaje en superficie.

Funcionalidades:

- Control y gestión del estado de los termostatos, hasta 6 zonas.
- Salidas de alimentación para elementos motorizados.
- Módulo de control On/Off zona remota, hasta 6 zonas.
- Control opcional de calor auxiliar (hasta 2 etapas).
- Gestión de pasarelas de control a equipos de climatización.
- Comunicación con equipos de control integral de la instalación.
- Comunicaciones con otros sistemas de control externo mediante bus de integración.

Para más información de nuestros productos remitase a myzone.airzone.es

EN AIRZONE MAIN CONTROL BOARD

Configurable electronic board that controls the system through wired and wireless devices. Externally powered at 110 / 230 Vac. Wall mounted.

Functionalities:

- Control and management of the thermostats (up to 6 zones).
- Power outlets for motorised elements.
- Remote zone on/off module (up to 6 zones).
- Control of optional auxiliary heat (up to two stages).
- Control gateway management.
- Communication with units of integral control of the installation.
- Communications with other external control systems through integration bus.

For further information about our products, go to myzone.airzone.es

PT CENTRAL DE SISTEMA AIRZONE

Equipamento configurável eletrónico responsável pela gestão do sistema, mediante dispositivos com cabos e sem fios. Alimentação externa a 110 / 230 Vac. Montagem em superfície.

Funcionalidades:

- Controlo e gestão do estado dos termostatos, até 6 zonas.
- Saídas de alimentação para elementos motorizados.
- Módulo de controlo On/Off zona remota, até 6 zonas.
- Controlo opcional de calor auxiliar (até 2 etapas).
- Gestão de passarelas de controlo a equipamentos de climatização.
- Comunicação com equipamentos de controlo integral da instalação.
- Comunicação com outros sistemas de controlo externo mediante barramento de integração.

Para obter mais informações sobre nossos produtos, consulte myzone.airzone.es

(ES) CARACTERÍSTICAS TÉCNICAS

(EN) TECHNICAL SPECS

(PT) CARACTERÍSTICAS TÉCNICAS

N L ⚡	
V máx.	110/230 Vac
I máx.	250 mA
Frecuencia / Frequency / Frequência	60/50 Hz
Consumo Stand-by / Stand-by consumption / Consumo em stand-by	400 mW
Protección sobre corriente módulo / Module over-current protection / Proteção sobrecorrente módulo	250 mA
AZ1 - AZ2 - AZ3 - IU	
Cable apantallado y trenzado / Shielded twisted pair / Cabo blindado e trançado	2 x 0,22 + 2 x 0,5 mm ²
V máx	12 V
DMI	
Cable apantallado y trenzado / Shielded twisted pair / Cabo blindado e trançado	2 x 0,22 + 2 x 0,5 mm ²
Protocolo de comunicaciones / Communications protocol / Protocolo de comunicação	MODBUS RS-485 Par - 19200 bps
Comunicaciones vía radio / Communications via radio / Comunicações rádio	
Protocolo de comunicaciones / Communications protocol / Protocolo de comunicação	Airzone
Frecuencia / Frequency / Frequência	868.12 MHz (CEE) 915.2 MHz (EEUU, Canada, Australia, Nueva Zelanda)
Potencia de radiación / Radiation power / Potência de radiação	5 dBm
Distancia máxima en espacio libre / Maximum distance in open space / Distância máxima em espaço livre	40 m
M1 ... M6	
Nº de salidas / Nº of outputs / Nº de saídas	6
Nº máximo de motorizaciones por salidas / Maximum number of outputs per damper / Nº máximo de motorizações por saídas	2
V max	12 V
I max	150 mA
O1 - O2	
Nº de relés / Nº of relays / Nº de relés	2
V max	24 Vdc / 48 Vdc
I max	1 A
Temperaturas operativas / Operating temperatures / Temperatura de operação	
Almacenaje / Storage / Armazenamento	-20 ... 70 °C
Funcionamiento / Operation / Funcionamento	0 ... 50°C
Aspectos mecánicos / Mechanical aspects / Aspectos mecânicos	
Grado de protección / Protection class / Grau de proteção	IP 21
Peso / Weight / Peso	616 g

AZS62CB2ANT AZZS6IBPRO6

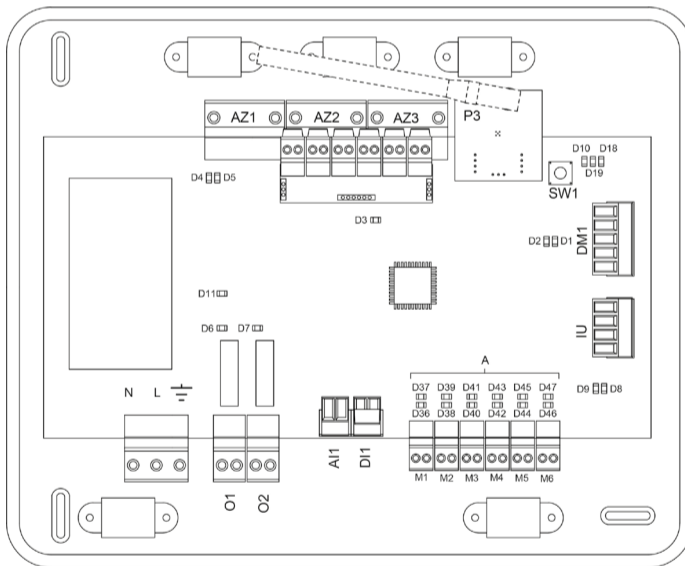
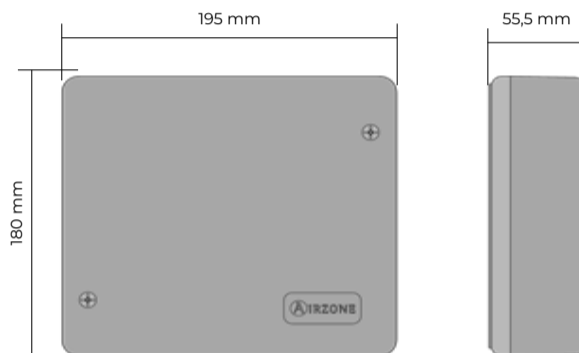

(ES) MONTAJE / (EN) ASSEMBLY / (PT) MONTAGEM / (FR) MONTAGE / (IT) MONTAGGIO / (DE) MONTAGE

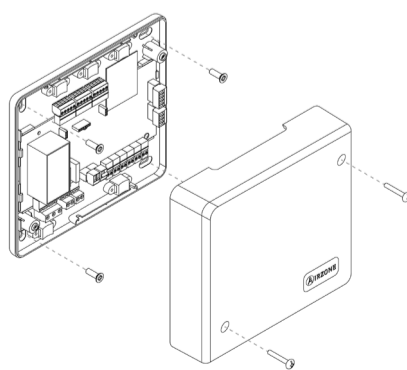

FR PLATINE CENTRALE AIRZONE

Équipement électronique configurable chargé de gérer le système au moyen de dispositifs filaires ou radio. Alimentation externe à 110 / 230 Vac. Montage en saillie. Fonctionnalités :

- Contrôle des thermostats, jusqu'à 6 zones.
- Sorties d'alimentation des éléments motorisés.
- Module de contrôle du marche-arrêt de zone à distance, jusqu'à 6 zones.
- Contrôle optionnel du chauffage auxiliaire (jusqu'à 2 étapes).
- Gestion des passerelles de contrôle.
- Communication avec des équipements de contrôle intégral de l'installation.
- Communication avec d'autres systèmes de contrôle externe au travers du bus d'intégration.

Pour plus d'informations sur nos produits, veuillez vous rendre sur la page myzone.airzonefrance.fr

IT SCHEDA CENTRALE AIRZONE

Scheda elettronica configurabile incaricata di realizzare la gestione dell'intero sistema mediante periferiche e termostati cablati o radio. Alimentazione esterna 110 / 230 Vac. Montaggio in superficie.

Funzionalità:

- Controllo e gestione dello stato dei termostati fino a 6 zone.
- Uscite per la alimentazione delle motorizzazioni.
- Modulo di controllo per On/Off zone remota fino a 6 zone.
- Controllo opzionale di caldo ausiliare (fino a 2 impianti).
- Gestione delle interfacce di comunicazione con le macchine canalizzate.
- Comunicazione con elementi di ulteriore controllo della installazione.
- Comunicazione con altri sistemi di controllo esterni mediante bus di integrazione.

Per maggiori informazioni sui nostri prodotti utilizzi il nostro sito dedicato myzone.airzoneitalia.it

DE SYSTEMZENTRALE AIRZONE

Konfigurierbaren elektronikergerät für das Systemmanagement mittels Kabel- und Funkeinrichtungen. Externe Versorgung mit 110 / 230 VAC. Wandmontage. Funktionsumfang:

- Steuerung und Management des Thermostat-Status, bis zu 6 Bereichen.
- Versorgungsausgänge für angetriebene Elemente.
- Ein-/Aus-Steuerungsmodul des fernen Bereichs, bis zu 6 Zonen.
- Optionale Steuerung der Zusatzwärme (bis zu 2 Stufen).
- Management der Steuerübergänge an Klimageräte.
- Verbindung mit Gesamtsteuergeräten der Anlage.
- Verbindungen mit anderen externen Steuersystemen mittels Integrationsbus.

Weitere Informationen über unsere Produkte siehe myzone.airzone.es

(FR) CARACTÉRISTIQUES TECHNIQUES

(IT) CARATTERISTICHE TECNICHE

(DE) TECHNISCHE DATEN

N L ⚡	
V máx.	110/230 Vac
I máx.	250 mA
Fréquence / Frequenza / Frequenz	60/50 Hz
Consommation Stand-by / Consumo Stand-by / Stand-by-Leistungsaufnahme	400 mW
Protection contre surtension / Protezione contro sovratensione / Überstromschutz Modul	250 mA
AZ1 - AZ2 - AZ3 - IU	
Câble torsadé et blindé / Cavo schermato / Abgeschirmtes Kabel und umflochten	2 x 0,22 + 2 x 0,5 mm ²
V máx	12 V
DMI	
Câble torsadé et blindé / Cavo schermato / Abgeschirmtes Kabel und umflochten	2 x 0,22 + 2 x 0,5 mm ²
Protocole de communication / Protocolo di comunicazione / Kommunikationsprotokoll	MODBUS RS-485 Par - 19200 bps
Communications via radio / Comunicazione via radio / Funkverbindungen	
Protocole de communication / Protocolo di comunicazione / Kommunikationsprotokoll	Airzone
Fréquence / Frequenza / Frequenz	868.12 MHz (CEE) 915.2 MHz (EEUU, Canada, Australia, Nueva Zelanda)
Puissance de transmission / Potenza di trasmissione / Strahlungsleistung	5 dBm
Distance maximale en champ libre / Distanza massima in spazio aperto / Max. Abstand im freien Raum	40 m
M1 ... M6	
Nombre de sorties / Nº uscite / Anzahl Ausgänge	6
Nombre maximal de moteurs par sortie / Nº massimo di motori per uscita / Max. Anzahl Antriebe pro Ausgänge	2
V max	12 V
I max	150 mA
O1 - O2	
Nombre de relais / Nº di relè / Anzahl Relais	2
V max	24 Vdc / 48 Vdc
I max	1 A
Températures opérative / Temperature operative / Betriebstemperaturen	
De stockage / Stoccaggio / Lagerung	-20 ... 70 °C
De fonctionnement / Funzionamento / Betrieb	0 ... 50°C
Aspectos mecánicos / Mechanical aspects / Aspectos mecânicos	
Degré de protection / Grado di protezione / Schutzklasse	IP 21
Poids / Peso / Gewicht	616 g



(ES) ELEMENTOS DEL DISPOSITIVO / (EN) DEVICE ELEMENTS / (PT) ELEMENTOS DO DISPOSITIVO

Descripción / Description / Descrição

AZ1/2/3	Bus de conexión Airzone / Airzone connection bus / Barramento de ligação Airzone
P3	Módulo de radio / Wireless module / Módulo de rádio
SW1	SW1
DM1	Bus doméstico / Automation bus / Barramento doméstico
IU	Bus máquina / AC unit bus / Barramento máquina
M1..M6	Salidas de motor / Actuator outputs / Saídas de motor
D11	Entrada alarma (normalmente cerrada) / Alarm input (normally close) Entrada alarme (normalmente fechada)
A11	Sonda temperatura / Temperature probe / Sonda de temperatura
O1	Salida de la etapa 1 de calor auxiliar / Auxiliary heat stage 1 output / Saída da etapa 1 de calor auxiliar
O2	Salida de la etapa 2 de calor auxiliar / Auxiliary heat stage 2 output / Saída da etapa 2 de calor auxiliar
N L	Alimentación / Power / Alimentação
ON/OFF	Contacto on/off (opcional) / Contact on/off (optional) / Contacto on/off (opcional)



(FR) ELEMENTS DU DISPOSITIF / (IT) ELEMENTI DEL DISPOSITIVO / (DE) GERÄTEBESTANDTEILE

Description / Descrizione / Beschreibung

AZ1/2/3	Bus de connexion Airzone / Bus di collegamento Airzone / Airzone-Anschlussbus
P3	Module radio / Modulo radio / Funkmodul
SW1	SW1
DM1	Bus domotique / Bus domotico / Haustechnikbus
IU	Bus du gainable / Bus macchina / Maschinenbus
M1..M6	Sorties de moteur / Uscite del motore / Ausgänge für Antriebe
D11	Entrée alarme (normalement fermé) / Entrata di allarme (normalmente chiusa) / Alarmeingang (normal geschlossen)chiusa
A11	Sonde température / Sonda temperatura / Temperatursonde
O1	Sortie de l'étape 1 du chauffage auxiliaire / Uscita dell'impianto 1 di caldo ausiliare / Ausgang Stufe 1 der Zusatzwärme
O2	Sortie de l'étape 2 du chauffage auxiliaire / Uscita dell'impianto 2 di caldo ausiliare / Ausgang Stufe 2 der Zusatzwärme
N L	Alimentation / Alimentazione / Versorgung
ON/OFF	Contact on/off (facultatif) / Contatto on/off (opzionale) / Kontakt ein/aus (optional)



(ES) AUTODIAGNÓSTICO / (EN) SELF-DIAGNOSIS / (PT) AUTODIAGNÓSTICO

Nº	Significado / Meaning / Significado		
D1	Recepción de datos del bus doméstico	Parpadeo	Verde
	Data reception from automation bus	Blinking	Green
D2	Receção de dados do barramento doméstico	Pisca	Verde
	Transmissão de dados do barramento doméstico	Parpadeo	Rojo
D3	Actividad de la central	Parpadeo	Verde
	Main control board activity	Blinking	Green
D4	Transmissão de dados do barramento de conexão	Pisca	Vermelho
	Data transmission from connection bus	Blinking	Red
D5	Receção de dados do barramento de conexão	Pisca	Verde
	Data reception from connection bus	Blinking	Green
D6	1ª etapa de calor auxiliar activada	Encendido	Verde
	1st stage auxiliary heat activated	On	Green
D7	2ª etapa de calor auxiliar activada	Encendido	Verde
	2nd stage auxiliary heat activated	On	Green
D8	Transmissão de dados do barramento máquina	Pisca	Vermelho
	Data transmission from AC unit bus	Blinking	Red
D9	Receção de dados do barramento máquina	Pisca	Verde
	Data reception from AC unit bus	Blinking	Green
D10	Receção de pacotes via rádio	Troca	Verde
	Wireless data packets reception	Switches	Green
D11	Alimentação da central	Fixo	Vermelho
	Main control board power	Fixed	Red
D18	Elemento asociado	Encendido	Verde
	Associated element	On	Green
D19	Canal associação ativo	Ligado	Verde
	Association channel: active	On	Red
A	Abertura motorizaciones	Encendido	Verde
	Open dampers	On	Green
	Abertura motorizações	Ligado	Verde
	Cierre motorizaciones	Encendido	Rojo
A	Close dampers	On	Red
	Fechamento motorizações	Ligado	Vermelho

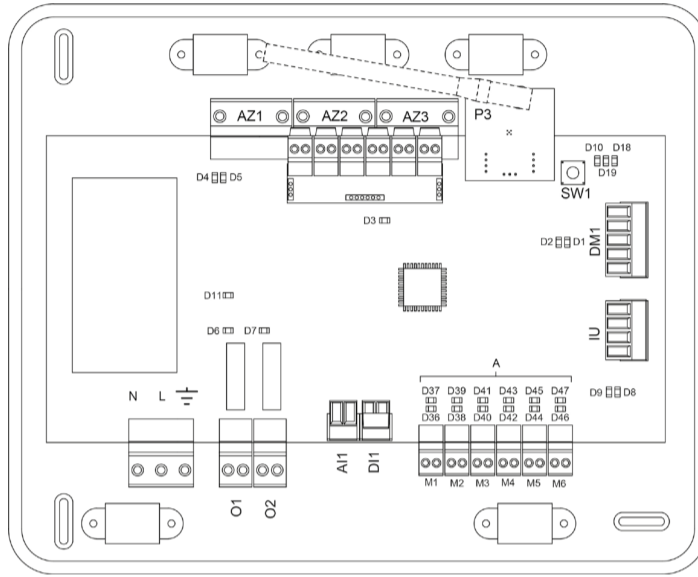

(FR) AUTODIAGNOSTIC / (IT) AUTODIAGNOSI / (DE) SELBSTDIAGNOSE

Nº	Significado / Meaning / Significado		
D1	Réception de données du bus domotique	Clignotement	Vert
	Ricezione dati dal bus domotico	Lampeggia	Verde
D2	Empfang der Haustechnikbusdaten	Blinken	Grün
	Transmission de données au bus domotique	Clignotement	Rouge
D3	Empfang der Haustechnikbusdaten	Blinken	Rot
	Activité de la platine centrale	Clignotement	Vert
D4	Transmission de données au bus de connexion	Clignotement	Rouge
	Trasmissione dati al bus di collegamento	Lampeggia	Rosso
D5	Senden der Anschlussbus	Blinken	Rot
	Réception de données du bus de connexion	Clignotement	Vert
D6	Ricezione dati dal bus di collegamento	Lampeggia	Verde
	Empfang der Anschlussbus	Blinken	Grün
D7	1re étape du chauffage auxiliaire activée	On	Vert
	1º impianto di caldo ausiliare attivato	Acceso	Verde
D8	1. Stufe der Zusatzwärme aktiviert	Eingeschaltet	Grün
	2e étape du chauffage auxiliaire activée	On	Vert
D9	2º impianto di caldo ausiliare attivato	Acceso	Verde
	2. Stufe der Zusatzwärme aktiviert	Eingeschaltet	Grün
D10	Transmission de données au bus du gainable	Clignotement	Rouge
	Trasmissione dati al bus macchina	Lampeggia	Rosso
D11	Senden der Maschinenbusdaten	Blinken	Rot
	Réception de données du bus du gainable	Clignotement	Vert
D18	Ricezione dati dal bus macchina	Lampeggia	Verde
	Empfang der Maschinenbusdaten	Blinken	Grün
D19	Réception de paquets de données via radio	Commutation	Vert
	Ricezione di dati via radio	Commuta	Verde
A	Paketempfang über Funk	Schaltet	Grün
	Alimentation de la platine centrale	Fixe	Rouge
D18	Alimentazione della scheda	Fisso	Rosso
	Versorgung der Zentrale	Fest	Rot
D19	Élément associé	Fixe	Vert
	Elemento associato	Fisso	Verde
A	Verbundenes Element	Fest	Grün
	Canal association activé	Allumé	Rouge
A	Canale di associazione attivo	Acceso	Rosso
	Kopplungskanal aktiv	Eingeschaltet	Rot
A	Ouverture moteurs	Allumé	Vert
	Apertura motorizzazioni	Acceso	Verde
A	Antriebe öffnen	Eingeschaltet	Grün
	Fermeture moteurs	Allumé	Rouge
A	Chiusura motorizzazioni	Acceso	Rosso
	Antriebe schließen	Eingeschaltet	Rot



(ES) CONEXIÓN / (EN) CONNECTION / (PT) CONEXÃO / (FR) CONNEXION

(IT) COLLEGAMENTI / (DE) VERBINDUNG

(ES) No conectar polo "-" en borna "+". Puede dañar el dispositivo.
(EN) Do not connect the "-" pole to the "+" terminal. It may damage the device.
(PT) Não conectar pólo "-" em terminal "+". Pode danificar o dispositivo.
(FR) Ne pas connecter le pôle "-" dans la borne "+". Cela peut endommager le dispositif.
(IT) Non collegare il polo "-" nel connettore "+". Potrebbe danneggiare il dispositivo.
(DE) Minuspol nicht an Plusklemme anschließen. Kann das Gerät beschädigen.

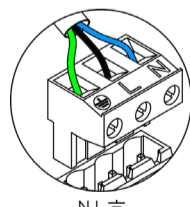

N Neutro / Neutral / Neutro / Neutre / Neutro / Neutralleiter
L Fase / Phase / Fase / Phase / Fase / Phase
⊕ Tierra / Ground / Terra / Terre / Terra / Schutzleiter

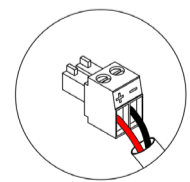

+ Rojo/Blanco / Red/White / Vermelho/Branco / Rouge/Blanc / Rosso/Bianco / Rot/Weiß
- Negro/Marrón / Black/Brown / Negro/Marrom / Noir/Brun / Nero/Marrone / Schwarz/Braun

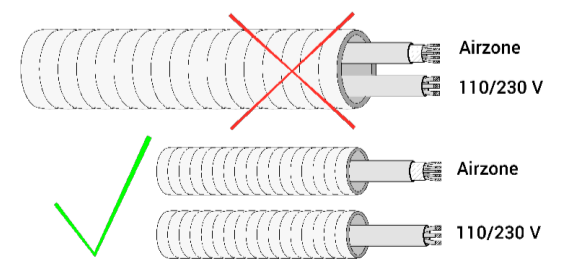

Type	Airzone Central V1.3	
Licence	215562	
Application	Variable air volume system (without h/c coil)	
	Heating	Cooling
Control accuracy (K)	0.3	0.3

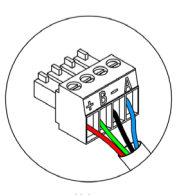
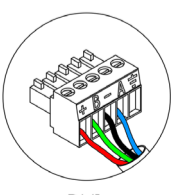
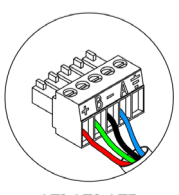

A Azul / Blue / Azul / Bleu / Blu / Blau
- Negro / Black / Negro / Noir / Nero / Schwarz
B Verde / Green / Verde / Vert / Verde / Grün
+ Rojo / Red / Vermelho / Rouge / Rosso / Rot