

RXTA-B
RXTM-R
RXTP-R
ARXTP-R

Schéma de câblage

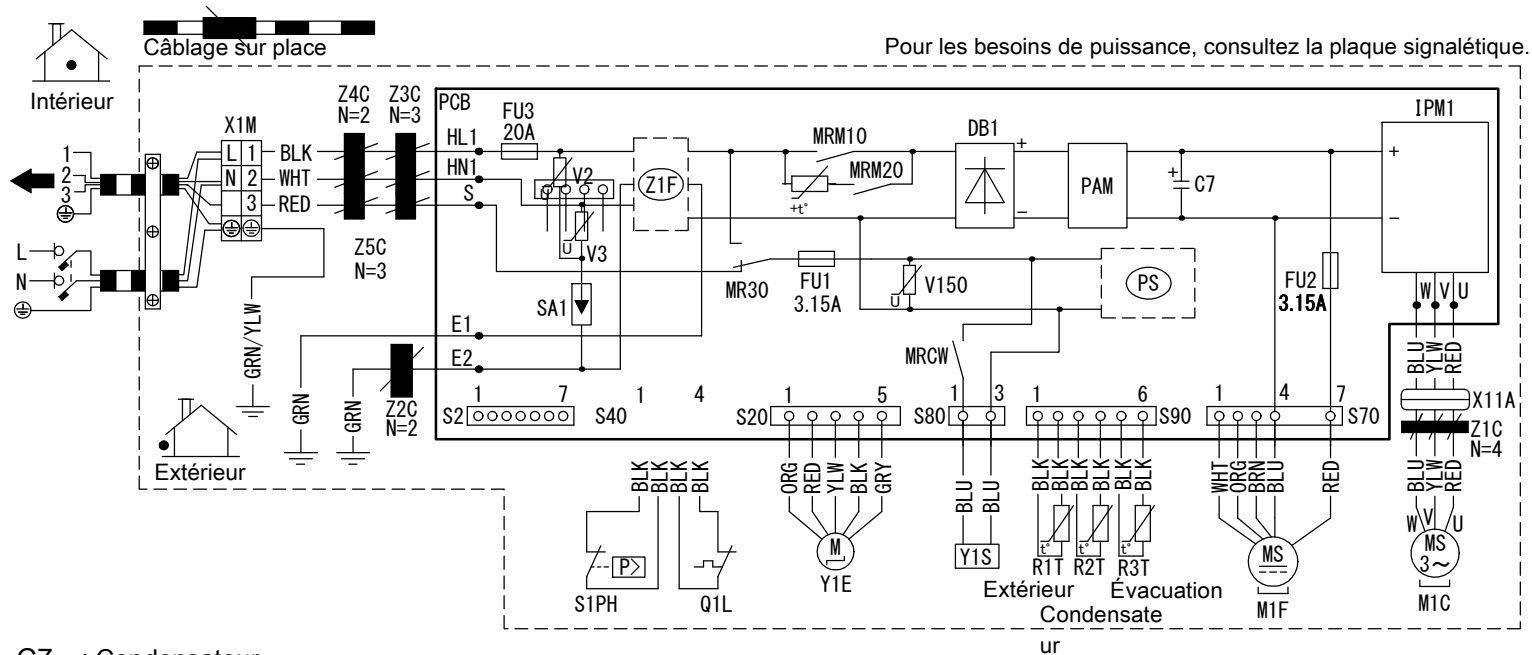

- C7 : Condensateur
- DB1 : Pont de diodes
- IPM1: Module d'alimentation intelligent
- L : Sous tension
- M1C: Moteur du compresseur
- M1F: Moteur du ventilateur
- N : Neutre
- PAM: Modulation d'impulsion/amplitude
- PCB: Carte de circuit imprimé
- PS : Alimentation de commutation
- Q1L : Protection contre la surcharge
- SA1 : Parasurtenseur
- X1M: Barrette de connexion
- Y1E: Bobine de la vanne de détente électronique
- Y1S: Bobine de l'électrovanne d'inversion
- Z1F : Filtre antiparasite

- FU1,FU2,FU3 : Fusible
- MR30,MRM10 : Relais magnétique
- R1T,R2T,R3T : Thermistance
- S20,S40,S70,S80 : Connecteur
- S90,X11A,S2 : Connecteur
- V2,V3,V150 : Varistance
- Z1C,Z2C,Z3C,Z4C,Z5C : Tore magnétique
- HL1,HN1,S,E1,E2 : Connexion
- S1PH : Connexion

- BLK : Noir
- WHT: Blanc
- BRN : Marron
- RED : Rouge
- GRN: Vert
- YLW : Jaune
- ORG: Orange
- BLU : Bleu
- GRY : Gris
- ⊕: Terre de protection
- ⊖: Terre

Remarques

1 Taille: 140 x 80

2 Sauf mention contraire, reportez-vous aux spécifications d'achat AS303002.