

HC-D15-SL-PLBK - Etrier de boîtier



1414667

<https://www.phoenixcontact.com/fr/produits/1414667>

Veillez tenir compte du fait que les données affichées dans ce document PDF proviennent de notre catalogue en ligne. Vous trouverez les données complètes dans la documentation utilisateur. Nos conditions générales d'utilisation des téléchargements sont applicables.

Étrier longitudinal de rechange, en plastique, pour boîtiers HC-EVO-D15...BK



Données commerciales

Référence	1414667
Conditionnement	10 Unité(s)
Commande minimum	10 Unité(s)
Clé de vente	BF7APZ
Product key	BF7APZ
Page catalogue	Page 663 (C-2-2017)
GTIN	4055626031187
Poids par pièce (emballage compris)	11,18 g
Poids par pièce (hors emballage)	11,18 g
Numéro du tarif douanier	39269097
Pays d'origine	PL

Caractéristiques techniques

Propriétés du produit

Type	D15
Type de produit	Étrier de boîtier

Indications sur les matériaux

Matériau	PA
Matériau de l'étrier de verrouillage	PA

Conditions environnementales et de durée de vie

Conditions ambiantes

Température ambiante (fonctionnement)	-40 °C ... 125 °C
---------------------------------------	-------------------

Montage

Instructions de montage	Pour boîtiers HC-EVO-D15...BK
-------------------------	-------------------------------

HC-D15-SL-PLBK - Etrier de boîtier

1414667

<https://www.phoenixcontact.com/fr/produits/1414667>

Dessins

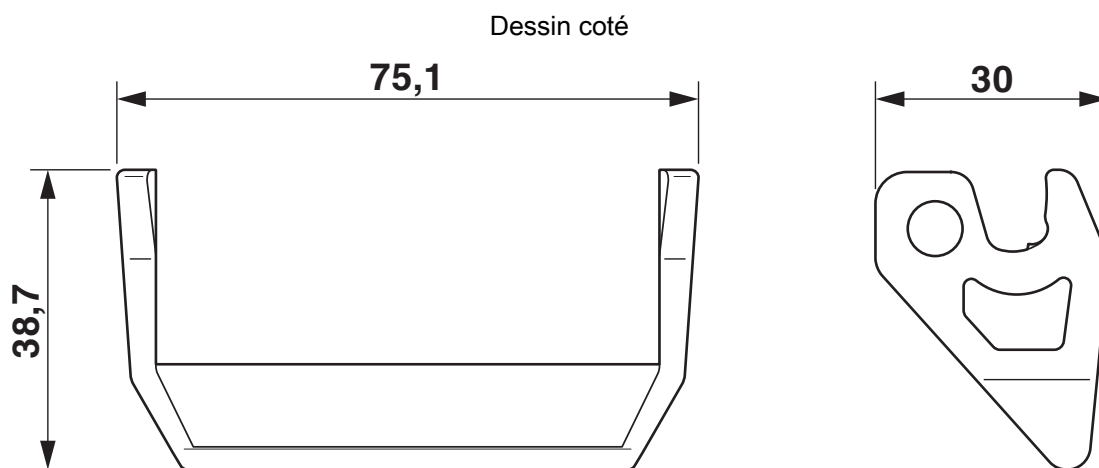

Schéma

HC-D15-SL-PLBK - Etrier de boîtier



1414667

<https://www.phoenixcontact.com/fr/produits/1414667>

Homologations

🔗 To download certificates, visit the product detail page: <https://www.phoenixcontact.com/fr/produits/1414667>



EAC

Identifiant de l'homologation: RU C-DE.AI30.B.01102

HC-D15-SL-PLBK - Etrier de boîtier



1414667

<https://www.phoenixcontact.com/fr/produits/1414667>

Classifications

ECLASS

ECLASS-11.0	27440192
ECLASS-12.0	27440192
ECLASS-13.0	27440192

ETIM

ETIM 9.0	EC002943
----------	----------

UNSPSC

UNSPSC 21.0	39121400
-------------	----------

HC-D15-SL-PLBK - Etrier de boîtier



1414667

<https://www.phoenixcontact.com/fr/produits/1414667>

Conformité environnementale

China RoHS

Période d'utilisation conforme : illimitée = EFUP-e

Aucune substance dangereuse dépassant les valeurs seuils ;

Phoenix Contact 2023 © - Tous droits réservés

<https://www.phoenixcontact.com>

PHOENIX CONTACT SAS

52 Boulevard de Beaubourg Emerainville

77436 Marne La Vallée Cedex 2 France

+33 (0) 1 60 17 98 98

documentation@phoenixcontact.fr