

- Ⓞ **Montageanleitung**
- Ⓞ **Mounting instructions**
- Ⓞ **Instructions de montage**
- Ⓞ **Istruzioni di montaggio**
- Ⓞ **Instrucciones de montaje**
- Ⓞ **Montagehandleiding**

Selora S CDP LED 10000...

10160518 / IV 17

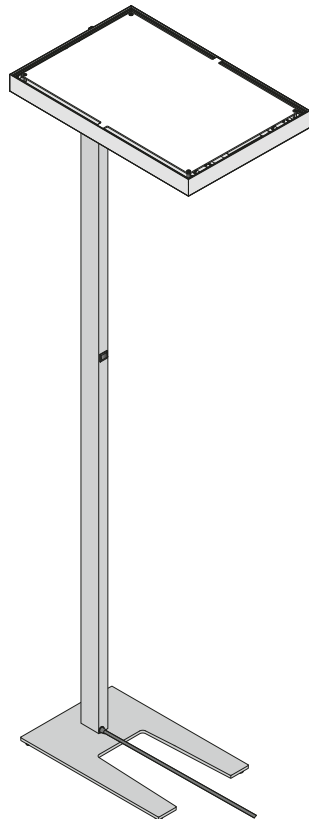

Ⓞ Bewahren Sie diese Anleitung auf für zukünftige Wartungsarbeiten oder Demontage.

Wichtige Informationen zur Energieeffizienz von TRILUX-Leuchten sowie zur Leuchtenwartung und -entsorgung finden Sie im Internet:

www.trilux.com/eg245



Ⓞ Keep these instructions for future maintenance work or dismantling. For important information on the energy efficiency of TRILUX luminaires and on maintaining and disposing of luminaires, please visit our webpage at:

www.trilux.com/ec245

Ⓞ Veuillez conserver ce manuel d'utilisation pour le démontage ou pour les travaux de maintenance ultérieurs.

Vous avez la possibilité de consulter des informations importantes concernant l'efficacité énergétique des luminaires TRILUX ainsi que l'entretien et l'élimination des luminaires sur le site Internet:

www.trilux.com/ec245

Ⓞ Conservare le presenti istruzioni per i futuri lavori di manutenzione o per lo smontaggio.

Per informazioni importanti sull'efficienza energetica degli apparecchi TRILUX e sulla manutenzione e smaltimento degli apparecchi consultate la pagina:

www.trilux.com/ec245

Ⓞ Conserve estas instrucciones por si tiene que llevar a cabo trabajos de mantenimiento o desmontaje más adelante.

En www.trilux.com/ec245 encontrará información sobre la eficiencia energética de las luminarias de TRILUX y sobre su mantenimiento y eliminación.

Ⓞ Bewaar deze gebruiksaanwijzing voor onderhoudswerkzaamheden of demontage in de toekomst.

Belangrijke informatie over de energie-efficiëntie van TRILUX-armaturen evenals informatie over onderhoud en afvoer van armaturen vindt u terug op het internet:

www.trilux.com/ec245

TRILUX GmbH & Co. KG
Postfach 1960 · D-59753 Arnsberg
Tel. +49 (0) 29 32.301-0
Fax +49 (0) 29 32.301-375
info@trilux.de · www.trilux.de

de Sicherheitshinweise

- **Die Leuchte darf nur spannungsfrei montiert werden!**
- Die Leuchte darf nur mit unbeschädigter Anschlussleitung betrieben werden. Falls die Anschlussleitung beschädigt wird, ist diese vor dem weiteren Betrieb durch eine Elektrofachkraft auszutauschen.
- Die Netzspannung darf erst nach korrekter Montage durch Einstecken des Netzsteckers hergestellt werden.
- Die Lichtquelle dieser Leuchte darf nicht durch den Anwender ausgetauscht oder ersetzt werden.



Vorsicht - Gefahr eines elektrischen Schlages!

- Bei Störungen oder Ausfall des LED-Moduls wenden Sie sich bitte an TRILUX.
- LED-Modul: **Risikogruppe 0**
- Betreiben Sie die Leuchte nur mit unbeschädigter Abdeckscheibe.
- Keine Gegenstände auf die Leuchte legen.



en Safety Instructions

- **The luminaire must only be installed disconnected from the power supply!**
- The luminaire may only be operated with an undamaged connection cable. If the connection cable is damaged this must be replaced by an electrical technician before further operation.
- Mains supply should only be established by inserting the mains plug following correct installation.
- The light source of this luminaire must not be exchanged or replaced by the user.



Caution - danger of electric shock!

- In case of malfunctions or failure with the LED module, please contact TRILUX.
- LED module **risk group 0**
- Only operate the luminaire if the cover is undamaged.
- Do not place objects on the luminaire.



fr Consignes de sécurité

- **Ne montez le luminaire qu'une fois mis hors tension !**
- N'utilisez le luminaire qu'avec un câble d'alimentation intact. Si le câble d'alimentation est endommagé, faites-le réparer par un spécialiste en électricité.
- N'établissez la tension secteur en branchant la prise secteur, qu'après le montage correct.
- L'utilisateur n'est pas autorisé à échanger ou à remplacer la source de lumière de ce luminaire.



Attention : risque d'électrocution !



- En cas de perturbations ou défaillances du module LED, veuillez vous adresser à TRILUX.
- Module LED, **groupe de risques 0**
- Manipulez le luminaire uniquement avec une plaque de recouvrement intacte.
- Ne posez aucun objet sur le luminaire.



it Istruzioni di sicurezza

- **Il montaggio dell'apparecchio è consentito solo in assenza di tensione elettrica!**
- L'utilizzo dell'apparecchio è consentito solo se il cavo di collegamento non riporta danni. In caso di danni al cavo di collegamento, farlo sostituire da un elettricista prima di continuare ad impiegare l'apparecchio.
- L'alimentazione di rete deve essere ripristinata solo una volta effettuato correttamente il montaggio innestando la spina nella presa elettrica.
- All'utente non è consentito sostituire la sorgente luminosa di questo apparecchio.
- **Attenzione - Pericolo di scarica elettrica!**
- In caso di disturbi o di guasto del modulo LED rivolgersi a TRILUX.
- Modulo LED **gruppo a rischio 0**
- Mettere in funzione l'apparecchio solo con una lastra di copertura non danneggiata.
- Non collocare oggetti sull'apparecchio.



es Indicaciones de seguridad

- **¡La luminaria solamente debe montarse libre de tensión!**
- La luminaria solamente se debe poner en funcionamiento si el cable eléctrico no está dañado. Si se daña el cable de conexión, este debe ser sustituido por un electricista cualificado antes de usar la luminaria de nuevo.
- Solamente debe aplicarse la tensión de red insertando el enchufe de red después de un montaje correcto.
- El usuario no debe cambiar o sustituir la bombilla de esta luminaria.
- **Atención - ¡Peligro de choque eléctrico!**
- En caso de un fallo técnico o de una avería del módulo LED, póngase en contacto con TRILUX.
- Modulo LED **gruppo a rischio 0**



- Ponga en funcionamiento la luminaria sólo si el cristal de protección no presenta ningún daño.
- No coloque objetos encima de la luminaria.



(nl) Veiligheidsvoorschriften

- **De armatuur mag slechts spanningsvrij gemonteerd worden!**
- De armatuur mag slechts gebruikt worden als de aansluitkabel intact is. Indien de aansluitkabel beschadigd is, dient deze door een elektricien vervangen te worden alvorens de armatuur verder gebruikt wordt.
- Pas als de montage volledig correct is uitgevoerd, mag de armatuur netspanning ontvangen door het aansluiten van de netstekker.
- De lichtbron van deze armatuur mag niet door de gebruiker veranderd of vervangen worden.



Pas op! Gevaar voor een elektrische schok!

- Gelieve bij storingen of uitval van de ledmodule contact op te nemen met TRILUX.
- LED module **risicoklasse 0**
- Gebruik de armatuur alleen als de afdekplaat onbeschadigd is.
- Geen voorwerpen op de armatuur leggen.



(de) Bestimmungsgemäße Verwendung

Die Leuchte **Selora S CDP LED 10000...** ist bestimmt als Standleuchte für Innenräume mit einer Umgebungstemperatur von **t_a 25 °C**.



(en) Intended Use

Die luminaire **Selora S CDP LED 10000...** is designed as a free-standing luminaire for interior areas with an ambient temperature **t_a of 25 °C**.

(fr) Emploi conforme aux fins d'utilisation

Le luminaire **Selora S CDP LED 10000...** est un luminaire sur pied destiné à une utilisation en intérieur, à une température ambiante de **t_a 25 °C**.

(it) Impiego secondo destinazione

L'apparecchio **Selora S CDP LED 10000...** è previsto come piantana per interni ad una temperatura ambiente di **t_a 25 °C**.

(es) Empleo previsto

La luminaria **Selora S CDP LED 10000...** está preconcebida como luminaria de pie para interiores a una temperatura ambiental **t_a de 25 °C**.

(nl) Bedoeld gebruik

De armatuur **Selora S CDP LED 10000...** is bedoeld voor gebruik als staande armatuur in binnenruimten bij een omgevingstemperatuur van **t_a 25 °C**.

Typ	≈ kg
Selora S CDP LED 10000...ET	14,2
Selora S CDP LED 10000...ETDS	14,2

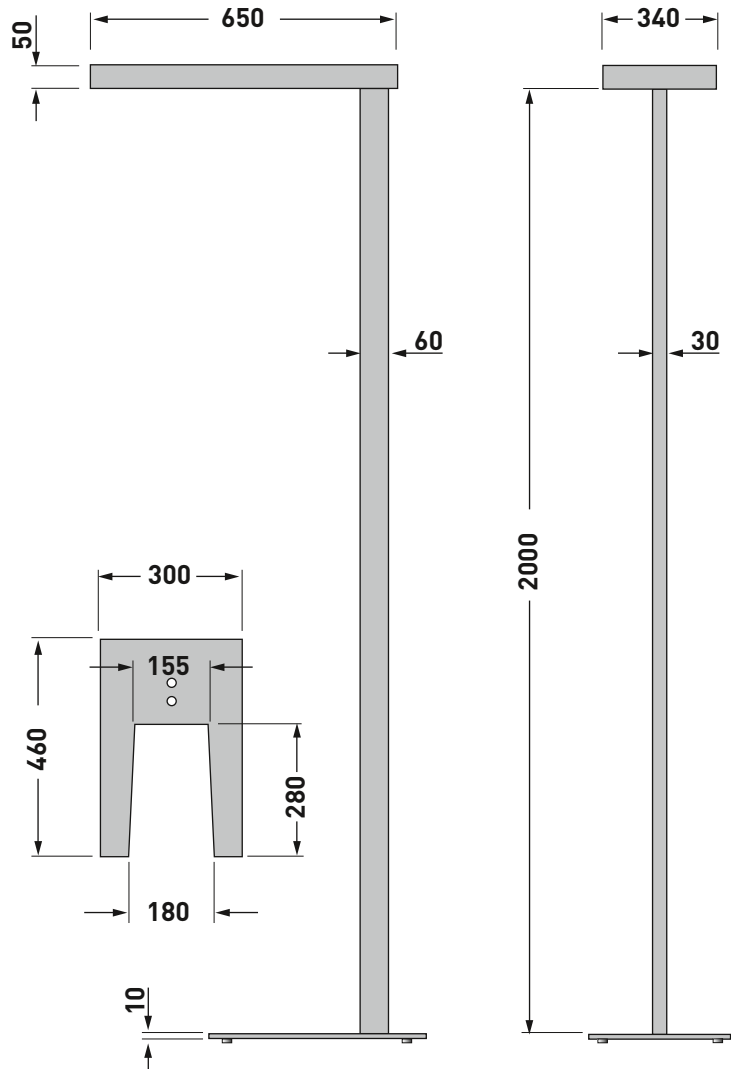

6

de Montage Ständer / Standfuß

TRILUX empfiehlt, die Montage der Standleuchte auf einem Tisch vorzunehmen. Nutzen Sie hierbei die Verpackung des Standleuchten-Profiles als Schutz vor möglichen Kratzspuren.



en Mounting of bases / base

Trilux recommends carrying out the assembly of the freestanding luminaire on a table. Use the packaging of the freestanding luminaire profile as protection against possible scratches.

fr Montage support / socle

TRILUX recommande d'effectuer le montage du luminaire sur pied sur une table. Utilisez pour ceci l'emballage du profilé du luminaire du pied comme protection contre des raies éventuelles.

it Montaggio supporto / base

TRILUX consiglia di effettuare il montaggio della piantana su un tavolo. Sfruttare in questa operazione l'imballaggio del profilo della piantana come protezione da eventuali graffi.

es Montaje del soporte / pie de soporte

TRILUX recomienda realizar el montaje de la lumaria de pie encima de una mesa. Para ello, utilice el embalaje del perfil de la luminaria de pie como protección contra posibles arañazos.

nl Montage van staander / voet

TRILUX raadt aan de montage van de staande armatuur uit te voeren op een tafel. Gebruik daarbij de verpakking van de stand-buis als bescherming tegen krassen.

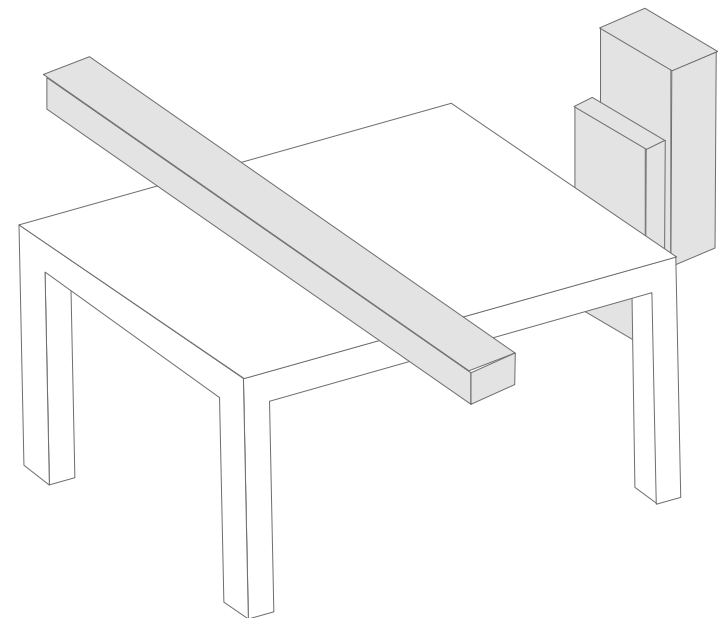

7

de Montage
 en Assembly
 fr Montage
 it Montaggio
 es Montaje
 nl Montage

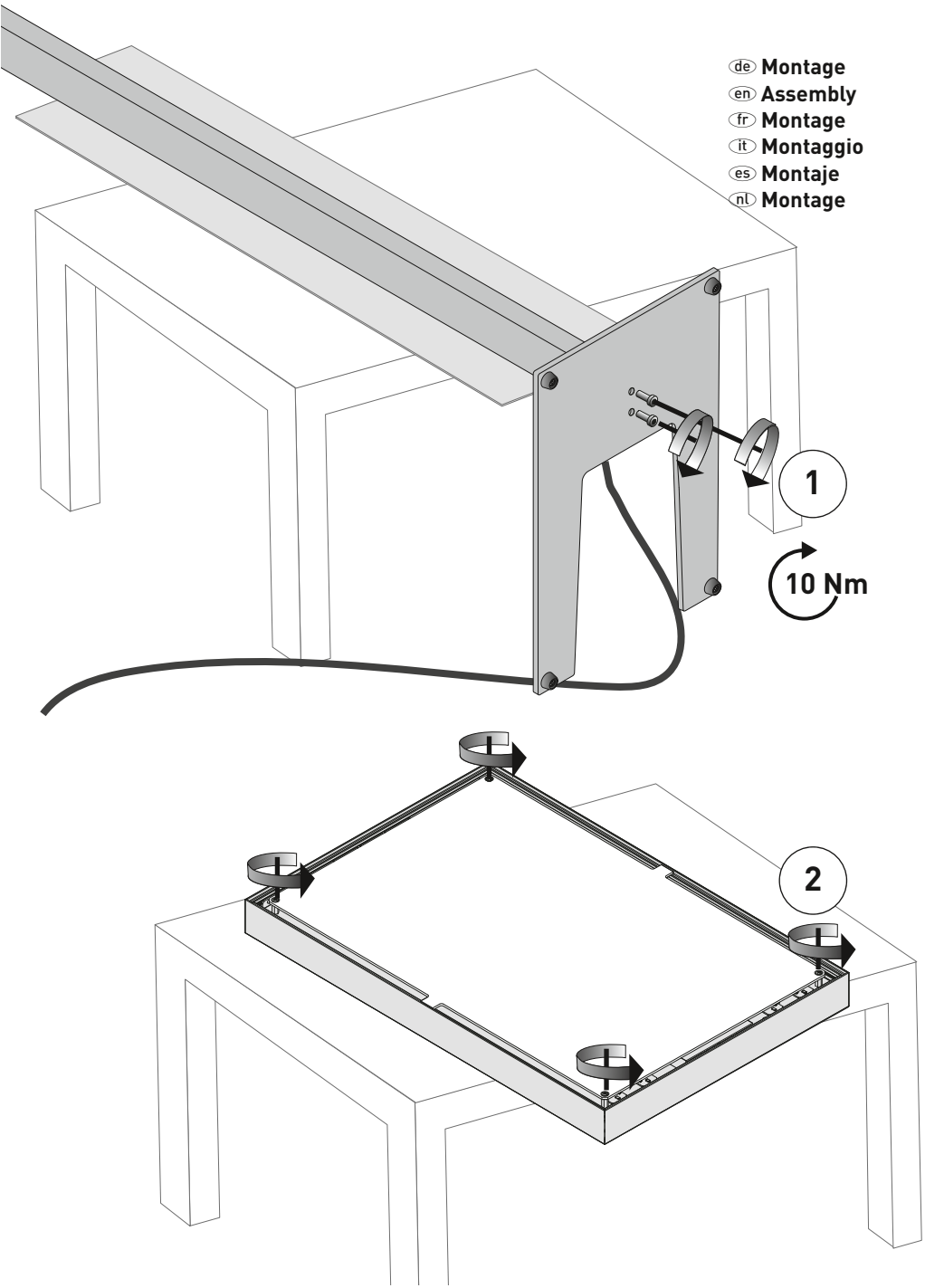

8

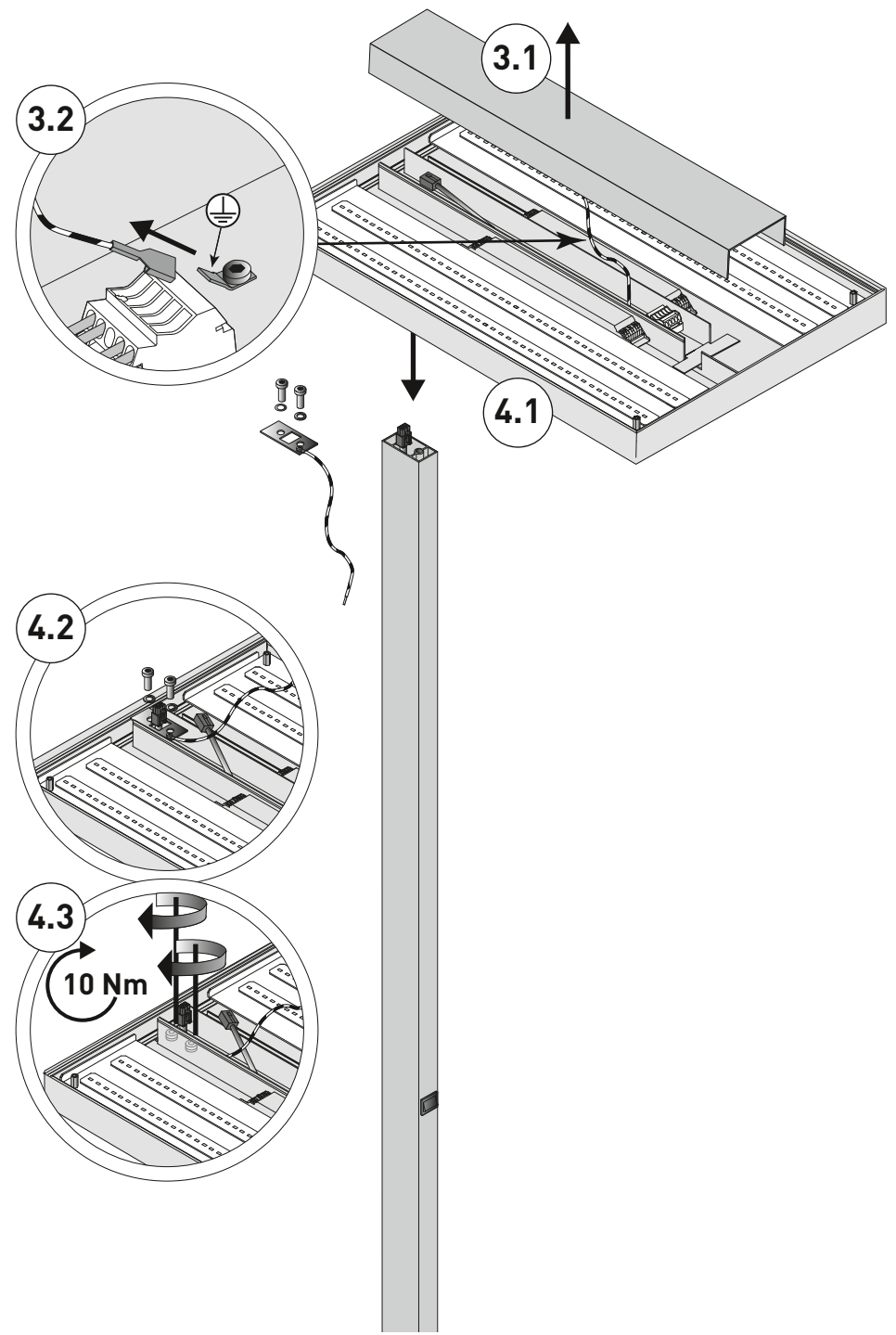

9

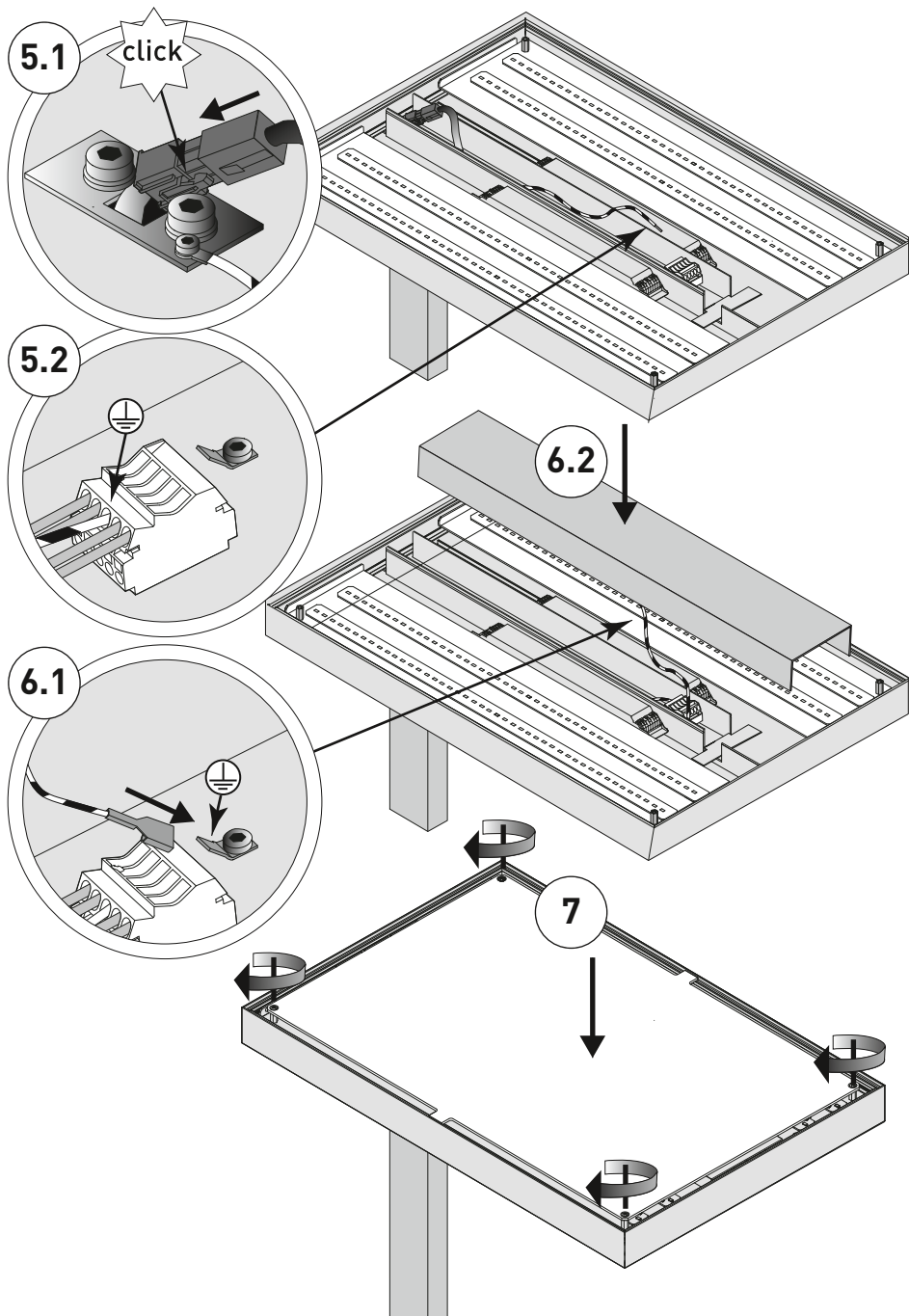

10

de Pflegehinweise

Reinigen Sie die Kunststoffteile mit einem fussselfreien Tuch.

en Care indications

Clean plastic parts with a fuzz-free cloth.

fr Consignes de nettoyage

Nettoyer les parties en matière plastique à l'aide d'un tissu non-pelucheux.

it Indicazioni per la cura

Ripulire le parti in plastica con un panno morbido.

es Indicaciones para el cuidado

Limpie las piezas de plástico con un paño sin pelusas.

nl Aanwijzingen voor reinigen

Reinig de kunststof delen met een pluisvrije doek.

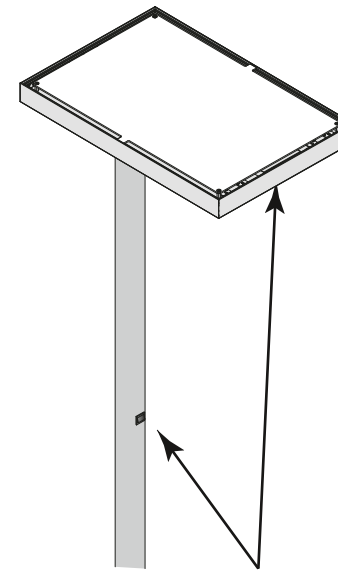

de SeloraS CDP LED 10000...ETDS

Siehe Bedienungsanleitung Licht- und Bewegungssensor.

en SeloraS CDP LED 10000...ETDS

See light and motion sensor instructions for operation.

fr SeloraS CDP LED 10000...ETDS

cf. mode d'emploi des capteurs de lumière et de mouvement.

it SeloraS CDP LED 10000...ETDS

Vedere istruzioni per l'uso del sensore luminoso e del rilevatore di movimento.

es SeloraS CDP LED 10000...ETDS

Véanse las instrucciones de manejo para los sensores de luz y de movimiento.

nl SeloraS CDP LED 10000...ETDS

Zie handleiding 'Licht- en bewegingssensor'.



11