

Luminaire Etanche

Un luminaire étanche LED IP65, pour un éclairage de qualité, à faible consommation d'énergie, dans des environnements humides. Le diffuseur opale de qualité offre un éclairage d'une excellente uniformité. Grande efficacité, jusqu'à 60 % d'économies d'énergie par rapport aux sources T8. Le design traditionnel permet le remplacement point par point, dans les projets de rénovation. Version CONNECT avec connecteur automatique pour une installation rapide.

Corps: polycarbonate

Diffuseur: polycarbonate opale stabilisé UV

Clips et supports de fixation: acier inoxydable

Poids: 2,05 kg

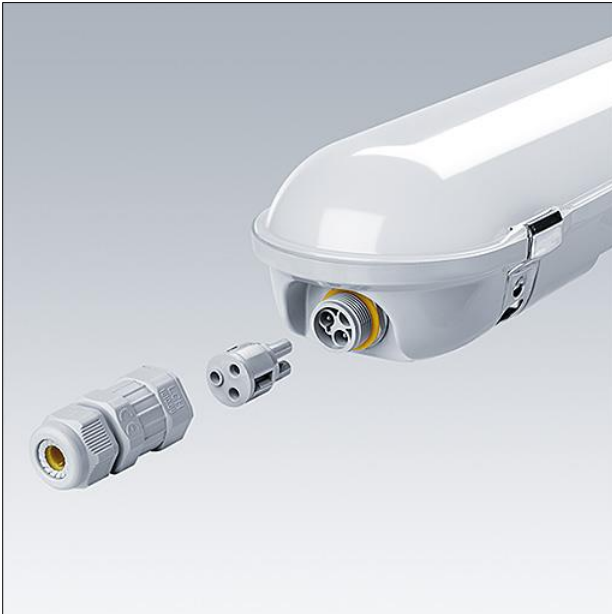

TE_JULIE_F_CONNECTOR_1.jpg

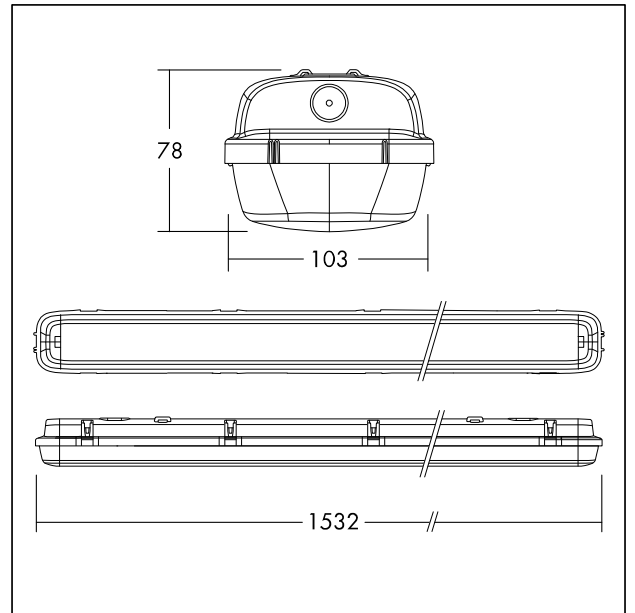

TE_JULIE_M_IILD2_1500_6000lm.wmf

Courbe photométrique

STD - Standard

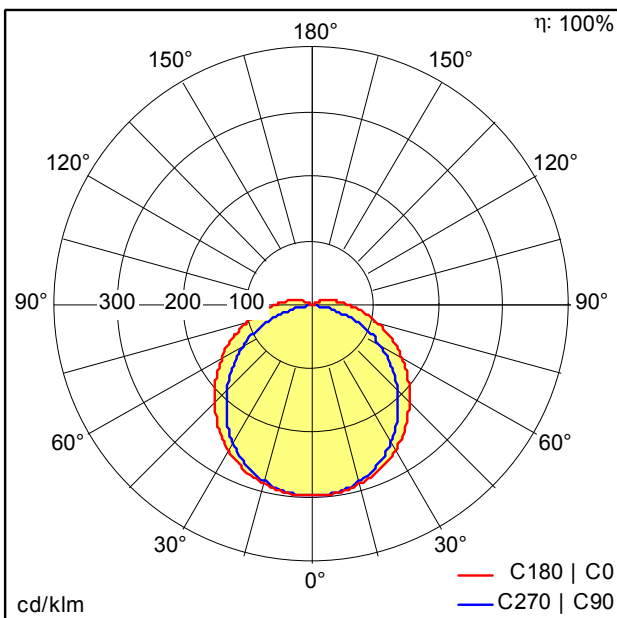

TE_JULIE_1500_LED_IP65_6000_840_Connect.ltd

- Source lumineuse: LED
- Flux lumineux du luminaire*: 6000 lm
- Efficacité lumineuse du luminaire*: 100 lm/W
- Indice min. de rendu des couleurs: 80
- Température de couleur*: 4000 Kelvin
- Tolérance de la couleur (MacAdam initial)*: 4
- Durée de vie utile médiane*: 50000h L70 à 25°C
- Convertisseur: 1x LED_Con
- Puissance du luminaire*: 60 W $\Lambda = 0,9$
- Equipement: Fixed output