

# VS-25-TI-2 EMV - Manchon intérieur CEM SUB-D



1689802

<https://www.phoenixcontact.com/fr/produits/1689802>

Veillez tenir compte du fait que les données affichées dans ce document PDF proviennent de notre catalogue en ligne. Vous trouverez les données complètes dans la documentation utilisateur. Nos conditions générales d'utilisation des téléchargements sont applicables.

Manchon intérieur CEM D-SUB , taille Shell 3, pour capot VS-25-...



## Données commerciales

Référence	1689802
Conditionnement	5 Unité(s)
Commande minimum	5 Unité(s)
Clé de vente	ABNCBZ
Product key	ABNCBZ
Page catalogue	Page 219 (C-2-2013)
GTIN	4017918915483
Poids par pièce (emballage compris)	43,3 g
Poids par pièce (hors emballage)	43,3 g
Numéro du tarif douanier	85389099
Pays d'origine	DE

1689802

<https://www.phoenixcontact.com/fr/produits/1689802>

## Caractéristiques techniques

### Propriétés du produit

Type	25
Type de produit	Capot
Application	Douille interne CEM

### Dimensions

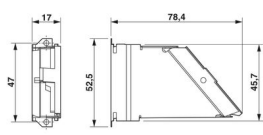
Dessin coté	
Largeur	17,8 mm
Hauteur	52,5 mm
Longueur	78,4 mm

### Indications sur les matériaux

Coloris	blanc métallique
Matériau du boîtier	argentan

### Conditions environnementales et de durée de vie

#### Conditions ambiantes

Température ambiante (fonctionnement)	-40 °C ... 80 °C
---------------------------------------	------------------

# VS-25-TI-2 EMV - Manchon intérieur CEM SUB-D

1689802

<https://www.phoenixcontact.com/fr/produits/1689802>

## Dessins

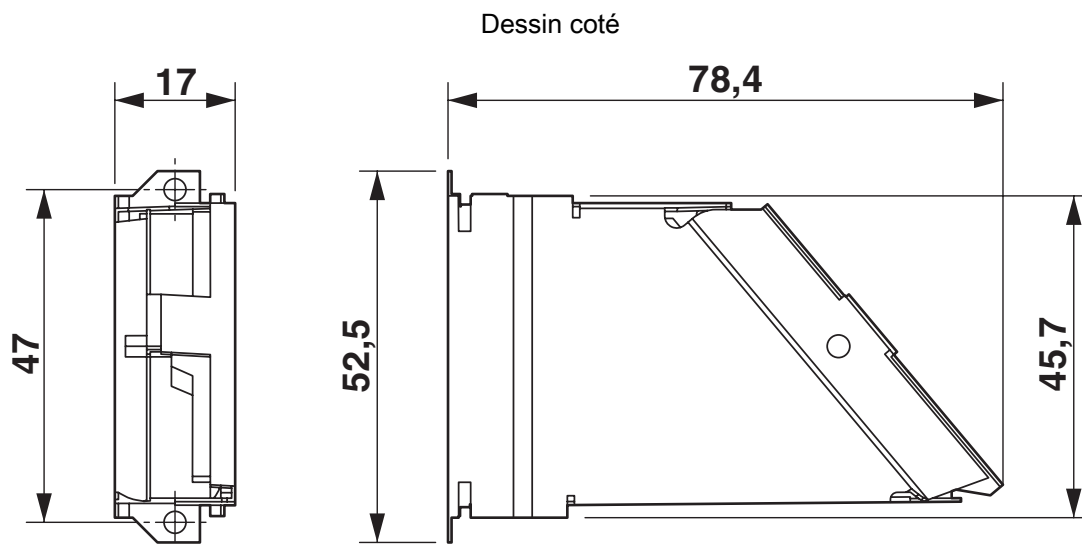

Manchon intérieur CEM SUB-D

1689802

<https://www.phoenixcontact.com/fr/produits/1689802>

## Classifications

### ECLASS

ECLASS-11.0	27440213
ECLASS-12.0	27440213
ECLASS-13.0	27440292

### ETIM

ETIM 9.0	EC001133
----------	----------

### UNSPSC

UNSPSC 21.0	39121400
-------------	----------

# VS-25-TI-2 EMV - Manchon intérieur CEM SUB-D



1689802

<https://www.phoenixcontact.com/fr/produits/1689802>

## Conformité environnementale

China RoHS	Période d'utilisation conforme : illimitée = EFUP-e
	Aucune substance dangereuse dépassant les valeurs seuils ;

Phoenix Contact 2024 © - Tous droits réservés  
<https://www.phoenixcontact.com>

PHOENIX CONTACT SAS  
52 Boulevard de Beaubourg Emerainville  
77436 Marne La Vallée Cedex 2 France  
+33 (0) 1 60 17 98 98  
[documentation@phoenixcontact.fr](mailto:documentation@phoenixcontact.fr)