

Fiche technique

Moteur pour régulation trois points

AMV 438 SU – Fonction de sécurité

Description



Le moteur AMV 438 SU est utilisé avec les vannes 2 ou 3 voies VRB, VRG, VF et VL d'un DN inférieur au DN 50.

Le moteur possède des caractéristiques spéciales :

- conception avancée intégrant une sécurité mécanique par capteur de force garantissant la non-exposition des moteurs et des vannes à une surcharge
- Fonction de sécurité (ressort en position haute) : en cas de panne de courant ou de coupure de l'alimentation, la fonction ressort en position haute tire la tige du moteur jusque dans sa position de fin de course. Un positionnement manuel est toujours possible.

Données principales :

- Tension nominale :
 - 24 VAC, 50/60 Hz
 - 230 VAC, 50/60 Hz
- Signal d'entrée de commande : 3 points
- Force : 450 N
- Course : 15 mm
- Vitesse : 15 s/mm
- Température maximale du fluide : 150 °C
- Signaux de fin de course

Commande

Moteur

Type	Tension d'alimentation	Code
AMV 438 SU	24 VAC	082H0122
	230 VAC	082H0123

Accessoires

Type	Code
Contacteurs supplémentaires (2x)	082H7015
Contacteurs (2x) et potentiomètre (10 kΩ) supplémentaires	082H7016
Contacteurs (2x) et potentiomètre (1 kΩ) supplémentaires	082H7017
Réchauffeur d'axe (pour les vannes de DN 15-50)	065Z0315

Données techniques

Alimentation	V	24 AC, 230 AC; +10 to -15%
Puissance absorbée	VA	12
Fréquence	Hz	50/60
Entrée de régulation		3 points
Force de fermeture	N	450
Course maximale	mm	15
Vitesse	s/mm	15
Température maximale du fluide		150
Température ambiante	°C	0 ... 55
Température de stockage et de transport		-40 ... +70
Classe de protection		I (230 V); III (24 V)
Degré de protection		IP 54
Poids	kg	2.3
CE - marquage conforme aux normes		Directive basse tension (DBT) 2006/95/CE : EN 60730-1, EN 60730-2-14 Directive CEM 2004/108/CE : EN 61000-6-2, EN 61000-6-3

Montage

Mécanique

Utilisez une clé Allen de 4 mm (non fournie avec le moteur) pour monter le moteur sur la vanne. La vanne avec le moteur peut être installée en position horizontale ou orientée vers le haut. Une installation vers le bas n'est pas autorisée.

Le moteur ne doit pas être installé dans une atmosphère explosive, à des températures ambiantes inférieures à 0 °C ou à une température ambiante supérieure à 55 °C. Il ne doit pas être soumis à des jets de vapeur, des jets d'eau ou une projection de liquide.

Remarque : le maximum par rapport à la tige de la vanne en desserrant le dispositif de serrage. Une fois que le moteur est placé, resserrez le dispositif de serrage.

Électrique

Les raccords électriques sont accessibles en retirant le capot du moteur. Deux entrées pour presse-étoupe avec un filet (M20 x 1,5 et M16 x 1,5) sont prévues pour les presse-étoupe.

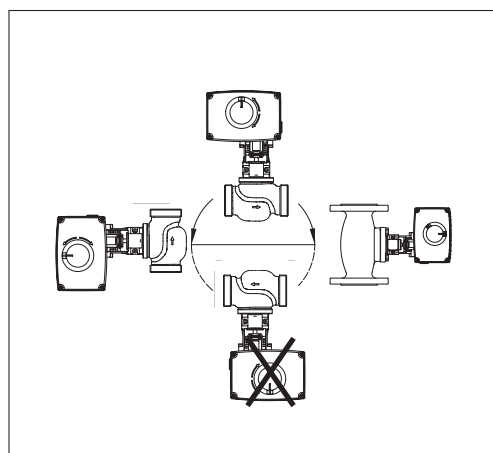

Remarque : le câble et le presse-étoupe utilisés ne doivent pas nuire à la classification IP du moteur, et doivent veiller à ce que les connecteurs soient entièrement détendus. Veuillez, en outre, respecter la législation et la réglementation en vigueur.

Recyclage

Le moteur doit être démonté et les éléments doivent être triés en différents groupes de matériaux avant élimination.

Câblage



Version 230 V a.c. :
Ne pas toucher la carte de circuit imprimé !
Ne pas retirer le capot avant d'avoir totalement coupé l'alimentation.

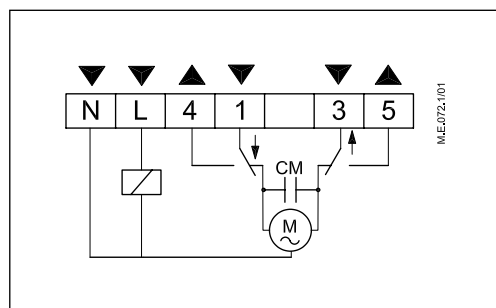

Bornes 1, 3 :

Entrée de la tension de commande provenant du régulateur.

Bornes 4, 5 :

Sortie utilisée pour l'indication de position ou la surveillance.

L

Alimentation 24 V~ ou 230 V~

N

Commun (0 V)

Accessoires

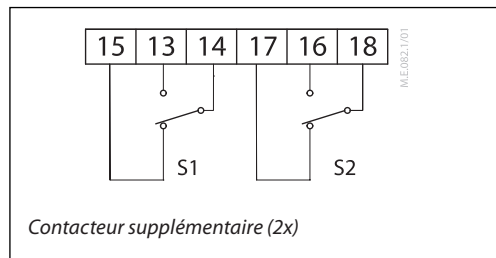

Contacteur supplémentaire (2x)

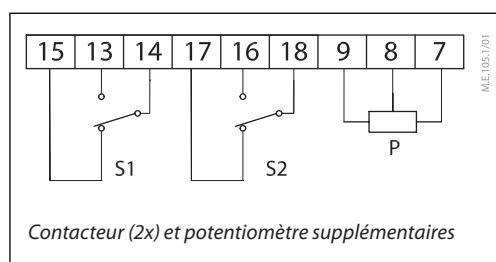

Contacteur (2x) et potentiomètre supplémentaires

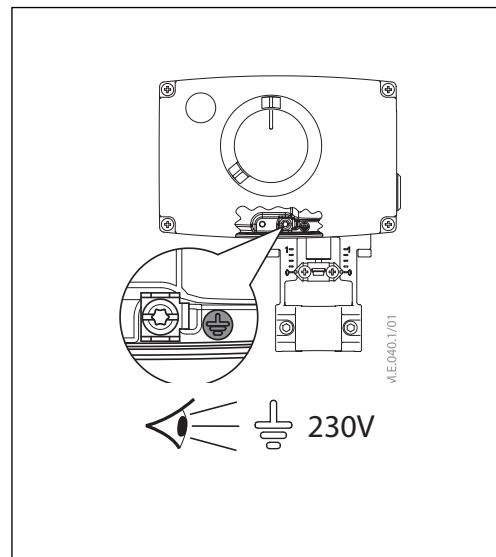

Mise en service

Terminez l'installation mécanique et électrique, puis effectuez les vérifications et tests nécessaires :

- Effectuez la mise sous tension.
- Appliquez le signal de contrôle approprié et vérifiez que l'orientation de la tige de la vanne convient à l'application

La mise en service de l'unité est alors achevée.

Débrayage manuel

Le débrayage manuel est effectué au moyen d'une broche de positionnement à l'intérieur de l'actionneur :

- Débranchez le signal d'alimentation
- Retirez le capot de l'actionneur
- Insérez une clé Allen de 5 mm (non fournie avec l'actionneur) dans la partie supérieure de la broche de positionnement
- Tournez la clé dans le sens contraire du ressort (observez le sens de rotation)

Pour maintenir une position d'embrayage manuel, la clé doit être une clavette inclinée à bouts droits.

Une fois que le débrayage manuel n'est plus nécessaire :

- Rétablissez le signal d'alimentation.

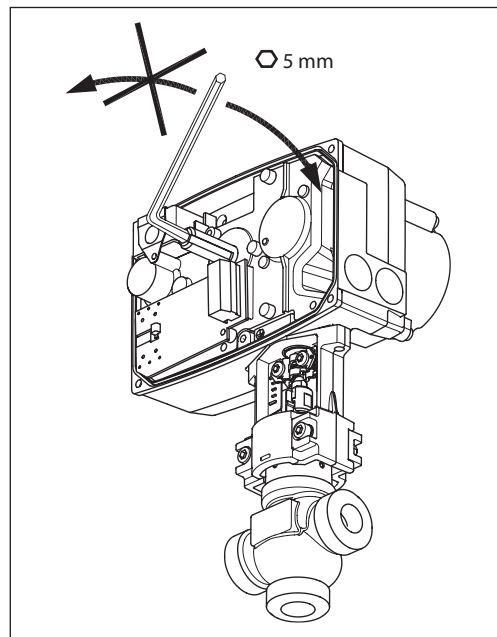
Fonction de sécurité

La fonction de sécurité ferme totalement la vanne. L'unité de fonction de sécurité est installée en usine à l'arrière de l'actionneur.

Type de vanne	L'action de sécurité ferme le port A-AB
VRG, VRB	SU
VL (DN 15-50)	SU
VF (DN 15-50)	SU

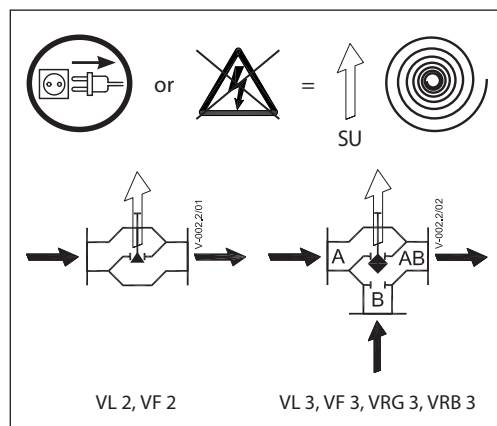

Fiche technique

Moteur pour régulation trois points AMV 438 SU

Dimensions

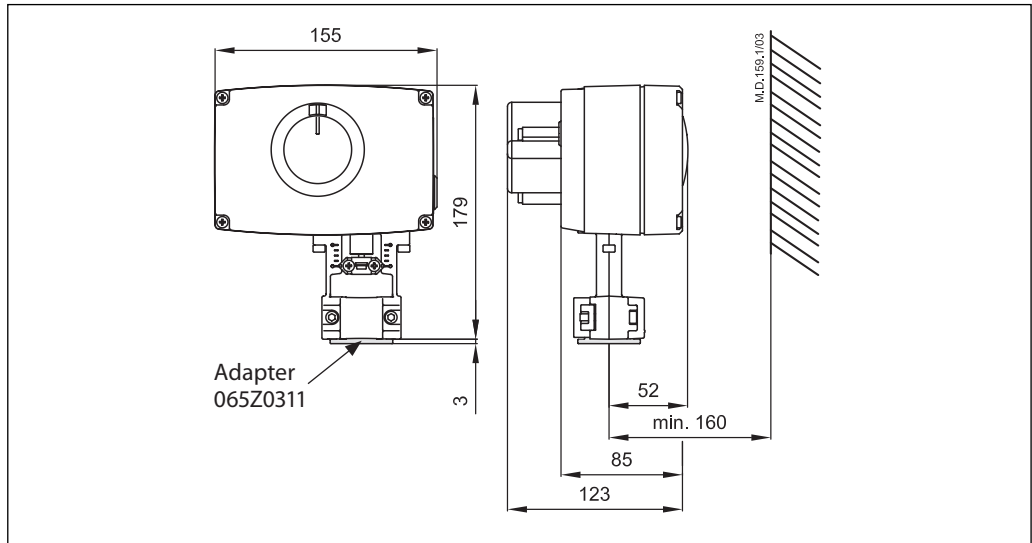

Combinaisons vannes -
moteurs

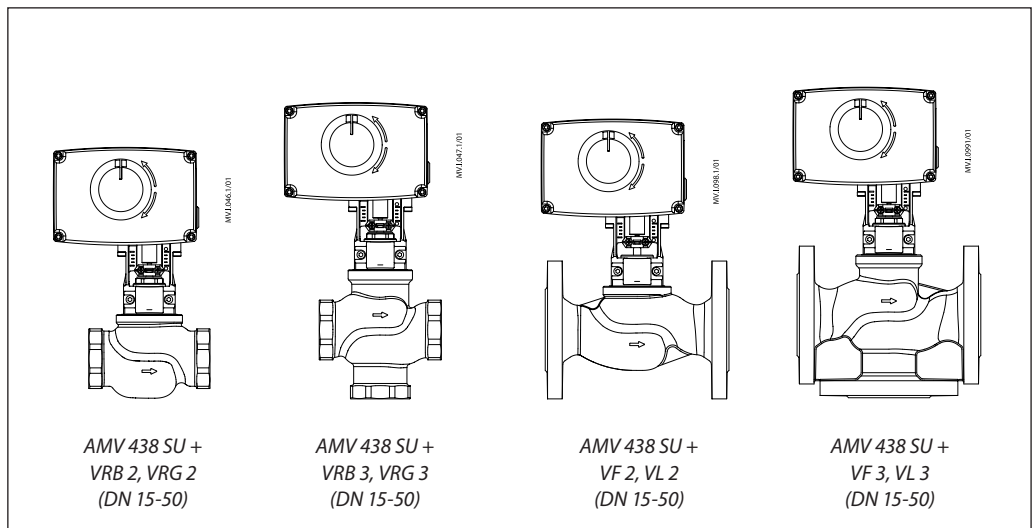

Danfoss Sarl

Heating Segment • danfoss.fr • +33 (0)1 82 88 64 64 • E-mail: cscfrance@danfoss.com

Danfoss n'assume aucune responsabilité quant aux erreurs qui se seraient glissées dans les catalogues, brochures ou autres documentations écrites. Dans un souci constant d'amélioration, Danfoss se réserve le droit d'apporter sans préavis toutes modifications à ses produits, y compris ceux se trouvant déjà en commande, sous réserve, toutefois, que ces modifications n'affectent pas les caractéristiques déjà arrêtées en accord avec le client. Toutes les marques de fabrique de cette documentation sont la propriété des sociétés correspondantes. Danfoss et tous les logo Danfoss sont des marques déposées de Danfoss A/S. Tous droits réservés.