

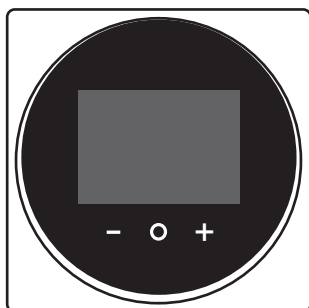

Manuel d'installation et d'utilisation

Contrôleur distant filaire Madoka



BRC1H52W
BRC1H52K
BRC1H52S

Manuel d'installation et d'utilisation
Contrôleur distant filaire Madoka

Français

Table des matières

1	Consignes de sécurité générales	2
1.1	Pour l'utilisateur	2
1.2	Pour l'installateur	3
2	À propos du présent document	3
Pour l'utilisateur		
3	Dispositif de régulation à distance: Aperçu	4
3.1	A propos du contrôleur	4
3.2	Touches	4
3.3	Icônes d'état	4
3.4	Indicateur de statut	5
4	Fonctionnement	5
4.1	Utilisation de base	5
4.1.1	Écran d'accueil	5
4.1.2	Menu principal	6
4.2	Mode de fonctionnement	6
4.2.1	Pour régler le mode de fonctionnement	6
4.3	Point de consigne	6
4.3.1	Réglage du point de consigne	6
4.4	Date et heure	6
4.4.1	Réglage de la date et de l'heure	6
4.5	Flux d'air	7
4.5.1	Direction du flux d'air	7
4.5.2	Vitesse du ventilateur	7
4.6	Ventilation	7
4.6.1	Mode de ventilation	7
4.6.2	Taux de ventilation	7
4.7	Utilisation avancée	8
5	Maintenance et entretien	8
5.1	Aperçu: Maintenance et entretien	8
6	Dépannage	8
6.1	Aperçu: Dépannage	8
6.2	Détection de fuite de réfrigérant	8
6.2.1	Pour arrêter l'alarme de détection de fuites	8
Pour l'installateur		
7	À propos du carton	9
7.1	Pour déballer le contrôleur	9
8	Préparation	9
8.1	Exigences de câblage	9
9	Installation	9
9.1	Montage de la commande	9
9.1.1	Montage de la commande	9
9.2	Raccordement du câblage électrique	9
9.2.1	Raccordement du câblage électrique	9
9.3	Fermeture de la commande	10
9.3.1	Fermeture de la commande	10
10	Mise en route du système	10
11	Entretien	10
11.1	Consignes de sécurité pour la maintenance	10
11.2	Nettoyage de la commande	11
11.3	Indication Effectuer nettoyage filtre	11
11.3.1	Suppression de l'indication Effectuer nettoyage filtre ..	11

1 Consignes de sécurité générales

Prière de lire ces précautions de sécurité générales attentivement avant d'installer l'équipement de climatisation et veillez à l'installer correctement.

Le non-respect des présentes instructions peut entraîner des dommages matériels ou des blessures qui peuvent être graves selon les circonstances.

Signification des avertissements et des symboles

Ces messages de sécurité sont utilisés pour attirer votre attention. La signification de chaque message de sécurité est décrite ci-dessous:



AVERTISSEMENT

Indique une situation qui peut entraîner la mort ou des blessures graves.



ATTENTION

Indique une situation qui peut entraîner des blessures mineures ou modérées.



DANGER

Indique une situation qui entraîne la mort ou des blessures graves.



DANGER: RISQUE D'EXPLOSION

Indique une situation qui peut entraîner une explosion.



INFORMATIONS

Conseils utiles ou informations complémentaires.



REMARQUE

Indique une situation qui peut entraîner des dommages au niveau de l'équipement ou des biens.

1.1 Pour l'utilisateur



INFORMATIONS

Reportez-vous également au manuel d'utilisation accompagnant l'unité extérieure et l'unité intérieure.



AVERTISSEMENT

Ne jouez PAS avec l'unité ou avec sa télécommande. L'utilisation accidentelle par un enfant peut entraîner une diminution des fonctions corporelles et des problèmes de santé.



AVERTISSEMENT

Pour prévenir les chocs électriques ou le feu:

- N'utilisez PAS la commande avec des mains mouillées.
- NE démontez PAS la commande et ne touchez pas les pièces intérieures. Contactez votre revendeur.
- Ne modifiez PAS ou ne réparez pas la télécommande. Contactez votre revendeur.
- Ne transférez PAS ou ne réinstallez PAS la télécommande vous-même. Contactez votre revendeur.



AVERTISSEMENT

N'utilisez PAS des matières inflammables (par ex., spray pour cheveux ou insecticide) près de la commande.



REMARQUE

Pour nettoyer la commande, n'utilisez PAS de solvants organiques tels que du diluant pour peinture. **Conséquence possible:** dégâts, choc électrique ou incendie.

1.2 Pour l'installateur

Les consignes détaillées dans le présent document portent sur des sujets très importants, vous devez les suivre scrupuleusement.



INFORMATIONS

Cette commande est une option et ne peut être utilisée seule. Reportez-vous également au manuel d'installation et d'utilisation des unités intérieure et extérieure.



AVERTISSEMENT

L'installation ou la fixation incorrecte de l'équipement ou des accessoires peut entraîner une décharge électrique, un court-circuit, des fuites, un incendie ou d'autres dommages au niveau de l'équipement. Utilisez uniquement les accessoires, les équipements en option et les pièces détachées fabriqués ou approuvés par Daikin.



AVERTISSEMENT

Tous les câbles et éléments à prévoir sur place DOIVENT être installés par un électricien agréé et doivent être conformes à la législation en vigueur.



REMARQUE

La télécommande DOIT être montée à l'intérieur.



REMARQUE

Lorsque la commande est utilisée comme thermostat d'ambiance, sélectionnez un lieu d'installation où la température moyenne de la pièce peut être détectée.

N'installez PAS la commande aux endroits suivants:

- Dans les endroits exposés à la lumière directe du soleil.
- Dans les endroits près d'une source de chaleur.
- Dans les endroits affectés par l'air extérieur ou le courant d'air dû par exemple à l'ouverture/fermeture des portes.
- Dans les endroits où l'écran peut facilement se salir.
- Dans les endroits où il n'y a pas d'accès facile aux commandes.
- Dans les endroits avec des températures <-10°C et >50°C.
- Dans les endroits où l'humidité relative est >95%.
- dans des lieux où une machine émet des ondes électromagnétiques. Les ondes électromagnétiques peuvent perturber le système de commande et provoquer un dysfonctionnement de l'équipement.

- Dans les endroits où il peut être exposé à l'eau ou dans des endroits généralement humides.

Si vous avez des doutes concernant l'installation ou le fonctionnement de l'unité, contactez votre revendeur.

Une fois l'installation terminée:

- Procédez à un essai de fonctionnement afin de vous assurer de l'absence de pannes.
- Expliquez à l'utilisateur comment utiliser la commande.
- Demandez à l'utilisateur de conserver le manuel pour référence ultérieure.

Ce contrôleur fait partie d'un système de détection de fuite de réfrigérant pour la sécurité. Pour être efficace, le système doit être alimenté en électricité à tout moment après son installation, sauf lors de l'entretien.



INFORMATIONS

Consultez votre revendeur en ce qui concerne le déplacement ou la réinstallation de la commande.

2 À propos du présent document

Public visé

Installateurs agréés + utilisateurs finaux

Documentation

Le présent document fait partie d'un ensemble. L'ensemble complet comprend les documents suivants:

- **Manuel d'installation et d'utilisation:**
 - Instructions d'installation
 - Instructions d'utilisation de base
- **Guide de référence de l'installateur et de l'utilisateur:**
 - Information d'installation et d'utilisation étendue
- **Déclaration de conformité**

Cette documentation est disponible à partir des pages produit BRC1H:

- BRC1H52W: <https://qr.daikin.eu/?N=BRC1H52W>



- BRC1H52K: <https://qr.daikin.eu/?N=BRC1H52K>



- BRC1H52S: <https://qr.daikin.eu/?N=BRC1H52S>



INFORMATIONS: Déclaration de conformité

Par la présente, Daikin Europe N.V. déclare que l'équipement radio de type BRC1H est conforme à la Directive 2014/53/EU. La déclaration de conformité originale est disponible à partir des pages produit BRC1H.



INFORMATIONS: Documentation Madoka Assistant dans l'appli

La commande ne permet qu'un fonctionnement et une utilisation de base. Les réglages et opérations avancés sont effectués par l'intermédiaire de l'appli Madoka Assistant. Pour plus d'informations, reportez-vous à l'app et à la documentation dans l'appli. L'appli Madoka Assistant est disponible sur Google Play et Apple Store.

Il est possible que les dernières révisions de la documentation fournie soient disponibles sur le site Web Daikin de votre région ou via votre revendeur.

3 Dispositif de régulation à distance: Aperçu

La documentation d'origine est rédigée en anglais. Toutes les autres langues sont des traductions.

Données techniques

- Un **sous-ensemble** des récentes données techniques est disponible sur le site régional Daikin (accessible au public).
- L'**ensemble complet** des dernières données techniques est disponible sur le Daikin Business Portal (authentification requise).

Pour l'utilisateur

3 Dispositif de régulation à distance: Aperçu

3.1 A propos du contrôleur

En fonction de la configuration, le contrôleur peut fonctionner dans l'un des trois modes. Chaque mode offre une fonctionnalité de contrôleur différente.





Mode	Functionalité
Normal	<p>Le contrôleur est pleinement fonctionnel.</p> <p>Toutes les fonctionnalités décrites sous "4 Fonctionnement" [p 5] sont disponibles.</p> <p>Le contrôleur peut être un contrôleur maître ou un contrôleur esclave.</p>
Alarme uniquement	<p>Le contrôleur n'agit que comme alarme de détection de fuite (pour une seule unité intérieure).</p> <p>Aucune des fonctionnalités décrites sous "4 Fonctionnement" [p 5] n'est disponible.</p> <p>Pour plus d'informations sur l'alarme de détection de fuite, voir "6.2 Détection de fuite de réfrigérant" [p 8].</p> <p>Le contrôleur peut être un contrôleur maître ou un contrôleur esclave.</p>
Superviseur	<p>Le contrôleur n'agit que comme alarme de détection de fuite (pour l'ensemble du système, c'est-à-dire plusieurs unités intérieures et leurs contrôleurs respectifs).</p> <p>Aucune des fonctionnalités décrites sous "4 Fonctionnement" [p 5] n'est disponible.</p> <p>Pour plus d'informations sur l'alarme de détection de fuite, voir "6.2 Détection de fuite de réfrigérant" [p 8].</p> <p>Le contrôleur ne peut être qu'un contrôleur esclave.</p>

INFORMATIONS

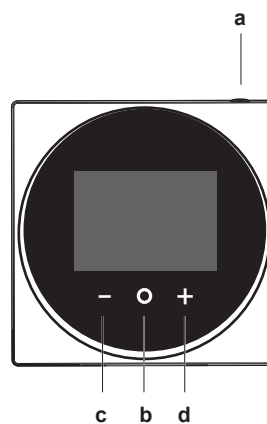

Pour plus d'informations sur les modes et leur incidence sur le contrôleur, voir le guide de référence de l'installateur et de l'utilisateur.

3.2 Touches



- a**  MARCHE/ARRÊT
- Lorsqu'il est éteint, appuyez pour mettre le système sous tension.
 - Lorsqu'il est allumé, appuyez pour éteindre le système.
- b**  ENTRER/ACTIVER /REGLER
- Depuis l'écran d'accueil, accédez au menu principal.
 - A partir du menu principal, entrez dans l'un des sous-menus.
 - A partir de l'un des sous-menus respectifs, activez un mode de fonctionnement/ventilation.
 - Dans un des sous-menus, confirmez un réglage.
- c**  CYCLE/AJUSTER
- Cycle gauche.
 - Pour ajuster un réglage (par défaut: diminuer).
- d**  CYCLE/AJUSTER
- Cycle droit.
 - Pour ajuster un réglage (par défaut: augmenter).

3.3 Icônes d'état

Icône	Description
	Système en marche. Indique que le système fonctionne.
	Arrêt du système. Indique que le système NE fonctionne PAS.

Icône	Description
	Bluetooth. ⁽¹⁾ Indique que le contrôleur est en communication avec un appareil mobile, pour une utilisation avec l'appli Madoka Assistant.
	Verrouillage. Indique qu'une fonction ou un mode de fonctionnement est verrouillé et ne peut donc pas être utilisé ou sélectionné.
	Commande centralisée. Indique que le système est commandé par une commande centralisée (accessoire en option) et que la commande du système par le contrôleur est limitée.
	Changement sous commande centralisée. Indique que le changement refroidissement/chauffage est commandé de manière centralisée par une autre unité intérieure ou par un sélecteur de refroidissement/chauffage en option relié à l'unité extérieure.
	Dégivrage/démarrage chaud. Indique que le mode de dégivrage/de démarrage chaud est activé.
	Programmeur. Indique que le système fonctionne selon un programme ou que la minuterie d'arrêt est activée.
	Heure non définie. Indique que l'heure du contrôleur n'est pas réglée.
	Fonctionnement du filtre autonettoyant. Indique que le fonctionnement du filtre autonettoyant est actif.
	Démarrage rapide. indique que le mode Démarrage rapide est actif (Sky Air uniquement).
	Test de fonctionnement. indique que le mode Test de fonctionnement est actif (Sky Air uniquement).
	Inspection. Indique que l'unité intérieure ou extérieure est inspectée.
	Inspection périodique. Indique que l'unité intérieure ou extérieure est inspectée.
	Secours. Indique que dans le système, une unité intérieure est définie comme unité intérieure de secours.
	Direction du flux d'air individuel. Indique que le réglage du flux d'air individuel est activé.
	Information. Indique que le système a un message à transmettre. Pour voir le message, allez à l'écran d'information.
	Avertissement. Indique qu'une erreur s'est produite ou qu'un composant de l'unité intérieure doit être entretenu.
	Limite de la consommation électrique. Indique que la consommation électrique du système est limitée et qu'il fonctionne avec une capacité limitée.
	Fin de limite de la consommation électrique. Indique que la consommation électrique du système n'est plus limitée et qu'il ne fonctionne plus avec une capacité limitée.
	Rotation. Indique que le mode Rotation est actif.
	Recul. Indique que l'unité intérieure fonctionne dans des conditions de recul.

Icône	Description
	Ventilation. Indique qu'une unité de ventilation à récupération de chaleur est connectée.

INFORMATIONS

- Pour plus d'informations sur les icônes de mode de fonctionnement et de mode de ventilation, voir "4.2 Mode de fonctionnement" [p 6] et "4.6.1 Mode de ventilation" [p 7] respectivement.
- La plupart des icônes sont liées à des choses définies dans l'appli Madoka Assistant. Pour plus d'informations, reportez-vous à l'appli et au guide d'installation et de référence utilisateur.

3.4 Indicateur de statut

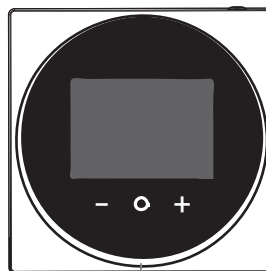

a

a Indicateur de statut

INFORMATIONS

Pour une description complète du comportement de l'indicateur de statut, reportez-vous au guide d'installation et de référence utilisateur.

4 Fonctionnement

4.1 Utilisation de base

4.1.1 Écran d'accueil

Selon la configuration, le contrôleur possède un écran d'accueil standard ou détaillé. Dans la plupart des cas, l'écran d'accueil standard ne vous donne que le mode de fonctionnement actif, les messages (le cas échéant) et la température de consigne (en cas de mode de fonctionnement Refroidissement, Chauffage ou Auto). L'écran d'accueil détaillé vous donne toutes sortes d'informations par le biais d'icônes de statut.

	Standard	Détaillé
a		
b		
c		

a Messages

b Mode de fonctionnement actif

c Point de consigne de température





⁽¹⁾ Le terme Bluetooth® et les logos sont des marques de commerce déposées détenues par Bluetooth SIG, Inc. et l'utilisation de ces marques par Daikin Europe N.V. se fait sous licence. Les autres marques de commerce et noms commerciaux appartiennent à leurs propriétaires respectifs.

4 Fonctionnement

INFORMATIONS

La commande est équipée d'une fonction d'économie d'énergie qui vide l'écran après une période d'inactivité. Pour que l'écran s'allume à nouveau, appuyez sur l'un des boutons.

4.1.2 Menu principal









Depuis l'écran d'accueil, appuyez sur  pour accéder au menu principal. Utilisez  et  pour faire défiler les menus. Appuyez de nouveau sur  pour accéder à l'un des menus.

INFORMATIONS

- En fonction du type d'unité intérieure que vous utilisez, des menus plus ou moins nombreux peuvent être disponibles.
- Dans le menu principal, l'icône de chaque menu reflète le réglage ou le mode actif actuel. Lors de l'utilisation de la commande, le menu dans lequel vous naviguez peut être différent de celui représenté dans ce manuel.
- La commande ne permet que le fonctionnement de base de l'installation. Pour un fonctionnement avancé (recul, programmeur...), voir l'appli Madoka Assistant.

4.2 Mode de fonctionnement

L'unité intérieure peut fonctionner dans différents modes de fonctionnement.

Icône	Mode de fonctionnement
	Refroidissement. Dans ce mode, le refroidissement sera activé selon les besoins par le point de consigne ou par le mode de retour au point de consigne.
	Chauffage. Lorsque ce mode est activé, le chauffage est activé dans la mesure requise par le point de consigne ou le mode de retour au point de consigne.
	Uniquement ventilateur. Lorsque ce mode est activé, l'air circule sans refroidissement ni chauffage.
	Sec. Lorsque ce mode est activé, l'humidité de l'air est réduite avec une baisse de température minimale. La température et la vitesse du ventilateur sont contrôlées automatiquement et ne peuvent être contrôlée par le contrôleur. L'opération de déshumidification ne fonctionnera pas si la température ambiante est trop basse.
	Ventilation. Dans ce mode, l'espace est ventilé, mais pas refroidi ni chauffé.
	Purification de l'air. Dans ce mode, l'unité de purification d'air optionnelle fonctionne.
	Ventilation + purification de l'air. Combinaison des modes ventilation et purification de l'air.
 	Auto. En mode Auto, l'unité intérieure bascule automatiquement entre le mode chauffage et le mode refroidissement, tel que le point de consigne le définit.

INFORMATIONS

Selon l'unité intérieure, des modes de fonctionnement différents sont disponibles.

4.2.1 Pour régler le mode de fonctionnement

- 1 Naviguez jusqu'au menu du mode de fonctionnement.



- 2 Utilisez  et  pour sélectionner un mode de fonctionnement.

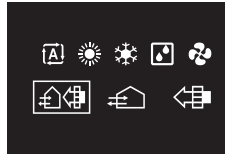

- 3 Appuyez sur  pour activer.

Résultat: L'unité intérieure change de mode de fonctionnement et le contrôleur revient à l'écran d'accueil.

4.3 Point de consigne

Le point de consigne est la température cible pour les modes de fonctionnement Refroidissement, Chauffage et Auto.

4.3.1 Réglage du point de consigne

Condition require: Le mode de fonctionnement actif est soit 'Refroidissement', 'Chauffage' ou 'Auto'.

- 1 Dans l'écran d'accueil, utilisez  et  pour ajuster le point de consigne.



Résultat: L'unité intérieure modifie son point de consigne de température.

4.4 Date et heure

Réglez l'heure et la date pour les unités intérieures connectées au contrôleur.

4.4.1 Réglage de la date et de l'heure

- 1 Naviguez jusqu'au menu de la date et de l'heure.

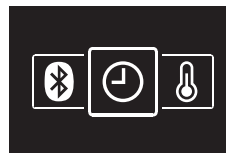

- 2 Appuyez sur  pour activer .

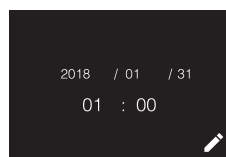

Résultat: Les champs deviennent modifiables.

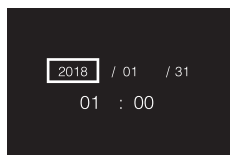

- Réglez la date et l'heure. Réglez avec **-** et **+**. Confirmez avec **OK**. Parcourez le menu jusqu'à ce que tous les champs soient réglés correctement.

Résultat: Vous réglez la date et l'heure.

i INFORMATIONS

Confirmer la valeur d'un champ vous amènera automatiquement au champ suivant. Pour terminer les réglages et quitter le menu, naviguez jusqu'à et confirmez la valeur dans le dernier champ.

4.5 Flux d'air

4.5.1 Direction du flux d'air

La direction du flux d'air est la direction dans laquelle l'unité intérieure souffle son air.

i INFORMATIONS

Pour plus d'informations, reportez-vous au guide d'installation et de référence utilisateur.

Réglage du sens du flux d'air

- Naviguez jusqu'au menu du sens du flux d'air.



- Utilisez **-** et **+** pour ajuster le flux d'air.



- Appuyez sur **OK** pour confirmer.

Résultat: L'unité intérieure change la direction de son flux d'air et le contrôleur revient à l'écran d'accueil.

4.5.2 Vitesse du ventilateur

La vitesse du ventilateur correspond à la force du flux d'air sortant de l'unité intérieure.

i INFORMATIONS

Pour plus d'informations, reportez-vous au guide d'installation et de référence utilisateur.

Pour régler la vitesse du ventilateur

- Naviguez jusqu'au menu de vitesse du ventilateur.



- Utilisez **-** et **+** pour ajuster la vitesse du ventilateur.



- Appuyez sur **OK** pour confirmer.

Résultat: L'unité intérieure change la vitesse du ventilateur et le contrôleur revient à l'écran d'accueil.

4.6 Ventilation

i INFORMATIONS

Les réglages de ventilation peuvent être effectués **UNIQUEMENT** pour les unités de ventilation à récupération de chaleur.

4.6.1 Mode de ventilation

L'unité de ventilation à récupération de chaleur peut fonctionner dans différents modes de fonctionnement.

Icône	Mode de ventilation
	Ventilation à récupération d'énergie. L'air extérieur est amené dans la pièce après le passage dans un échangeur de chaleur.
	Dérivation. L'air extérieur est amené dans la pièce sans le passage dans un échangeur de chaleur.
	Auto. Pour aérer la pièce de la façon la plus efficace possible, l'unité de ventilation à récupération de chaleur passe automatiquement du mode "by-pass" au mode "ventilation à récupération d'énergie" (sur la base de calculs internes).

i INFORMATIONS

En fonction de l'unité de ventilation à récupération de chaleur, des modes de ventilation plus ou moins nombreux sont disponibles.

Réglage du mode de fonctionnement

- Naviguez jusqu'au menu du mode de ventilation.



- Utilisez **-** et **+** pour sélectionner un mode de ventilation.

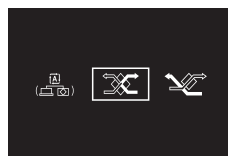

- Appuyez sur **OK** pour activer.

Résultat: L'unité de ventilation à récupération de chaleur change de mode de fonctionnement et la commande revient à l'écran d'accueil.

4.6.2 Taux de ventilation

Le taux de ventilation correspond à la vitesse du ventilateur pendant l'opération de ventilation.

Réglage du taux de ventilation

- Naviguez jusqu'au menu du taux de ventilation.

5 Maintenance et entretien

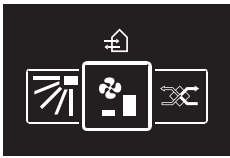

2 Utilisez et pour ajuster le taux de ventilation.

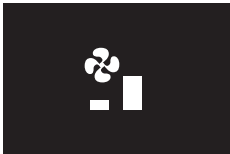

3 Appuyez sur pour confirmer.

Résultat: L'unité de ventilation à récupération de chaleur change de taux de fonctionnement et la commande revient à l'écran d'accueil.

4.7 Utilisation avancée

La commande ne permet qu'un fonctionnement de base. Pour un fonctionnement avancé, utilisez l'appli Madoka Assistant.

INFORMATIONS

Pour plus d'informations, reportez-vous au guide d'installation et de référence utilisateur.

5 Maintenance et entretien

5.1 Aperçu: Maintenance et entretien

Lorsqu'un composant d'un système a besoin d'entretien ou de réparation, consultez votre revendeur. Pour indiquer que l'entretien est imminent, le contrôleur affiche sur l'écran d'accueil et/ou affiche un écran d'avertissement dès que vous appuyez sur pour accéder au menu principal à partir de l'écran d'accueil.

Les écrans d'avertissement suivants concernent l'entretien de l'unité intérieure:

Nettoyez le filtre de l'unité intérieure 	Remplacez le filtre de l'unité intérieure
Videz la boîte à poussière de l'unité intérieure 	—

6 Dépannage

6.1 Aperçu: Dépannage

Si le système affiche une erreur, consultez votre revendeur. Pour indiquer une erreur système, le contrôleur affiche sur l'écran d'accueil, et/ou affiche un écran d'erreur dès que vous appuyez sur pour accéder au menu principal à partir de l'écran d'accueil.

Ecran d'erreur (exemple)

INFORMATIONS

Si le contrôleur est réglé pour fonctionner en mode "superviseur", il ajoute alors "l'adresse de la pièce supervisée" de l'unité intérieure défectueuse à l'écran d'erreur. En mode "Superviseur", il est obligatoire de définir une "adresse de pièce surveillée" unique pour chaque unité intérieure. L'"adresse de la pièce surveillée" peut être définie dans l'appli Madoka Assistant.

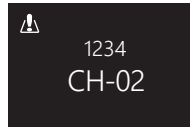

Pour plus d'informations sur les modes dans lesquels le contrôleur peut être configuré pour fonctionner, voir "[3.1 A propos du contrôleur](#)" [p. 4].

6.2 Détection de fuite de réfrigérant

Lorsque le système détecte une fuite de réfrigérant, une alarme se déclenche. Arrêtez l'alarme et consultez votre distributeur.

INFORMATIONS

- Il est possible d'arrêter l'alarme de détection de fuite à partir du contrôleur et de l'appli. Pour plus d'informations concernant l'appli, voir le guide de référence de l'installateur et de l'utilisateur.
- Selon le mode dans lequel le contrôleur est configuré pour fonctionner, l'écran de détection de fuite de réfrigérant peut contenir plus ou moins d'informations. Pour plus d'informations, reportez-vous au guide d'installation et de référence utilisateur.

6.2.1 Pour arrêter l'alarme de détection de fuites



- Appuyez sur pendant 3 secondes pour arrêter l'alarme.

Résultat: L'alarme s'arrête.



- Contactez un revendeur.

Pour l'installateur

7 À propos du carton

7.1 Pour déballer le contrôleur

- Ouvrez la boîte.
- Retirez les accessoires.

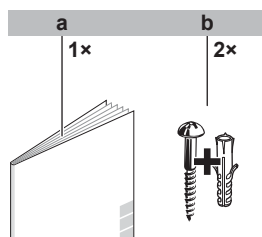

- a Manuel d'installation et d'utilisation
b Vis à bois + chevilles murales (Ø4,0×30)

8 Préparation

8.1 Exigences de câblage

Tous les câbles doivent respecter les exigences suivantes:

Spécifications de câblage	Valeur
Type	Cordon gainé en vinyle ou câble (2 fils)
de connexion	0,75~1,25 mm ²
Longueur maximum	500 m

9 Installation

9.1 Montage de la commande

Avant de pouvoir monter la commande, vous devez déterminer l'acheminement du câblage et, par conséquent, retirer un morceau du boîtier arrière de la commande.

Le câblage peut être acheminé par le haut, l'arrière, la gauche ou le bas. Retirez une pièce du boîtier arrière selon l'illustration:

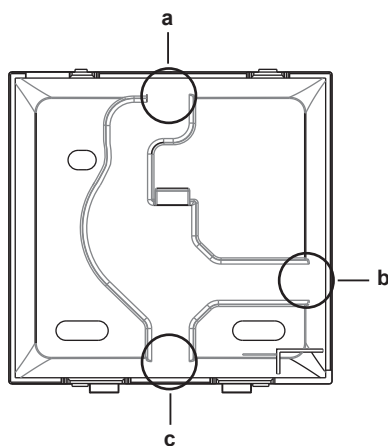

- a Câblage par le haut
b Câblage par la gauche
c Câblage par le bas

Au cas où vous acheminez le câblage depuis l'arrière, vous n'avez pas besoin de retirer quoi que ce soit.

9.1.1 Montage de la commande

- Retirez les vis et les bouchons du sac d'accessoires.
- Montez le boîtier arrière sur une surface plane.

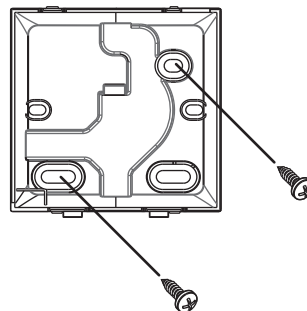

INFORMATIONS

Si nécessaire (par ex. lors du montage sur une boîte d'installation électrique affleurante), montez le boîtier arrière à l'aide des trous à défoncer.

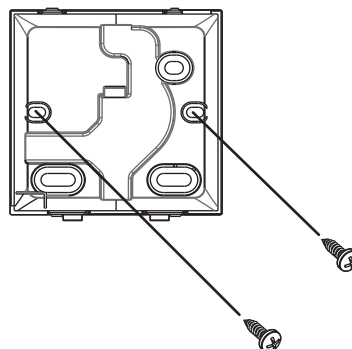

REMARQUE

Lors du montage du boîtier arrière sur une armoire électrique affleurante à un mur, assurez-vous que ce mur est complètement plat.



REMARQUE

Veillez à ne pas déformer le boîtier arrière en serrant trop fort les vis de fixation.

9.2 Raccordement du câblage électrique



REMARQUE

Le câblage pour la connexion n'est PAS inclus.



REMARQUE

Lors du câblage, faire passer les câbles loin du câblage d'alimentation afin d'éviter tout bruit électrique (bruit externe).

9.2.1 Raccordement du câblage électrique

Connectez les bornes de la commande P1/P2 aux bornes de l'unité intérieure P1/P2.

10 Mise en route du système

Par le haut

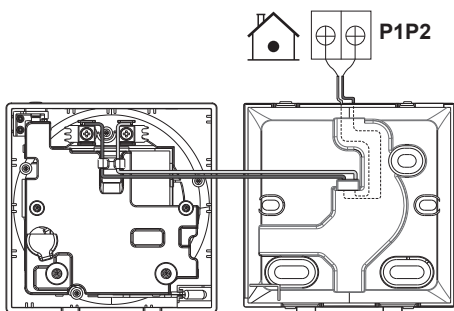

Par l'arrière

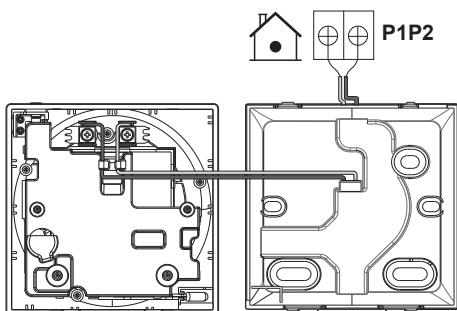

Par la gauche

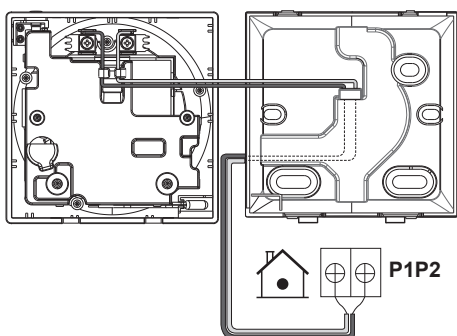

Par le bas

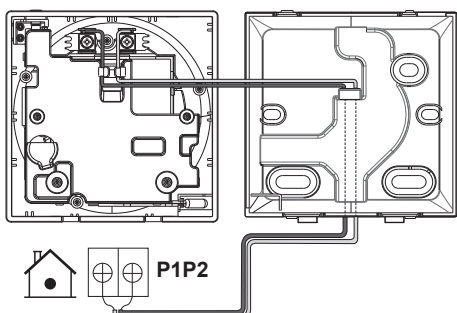

9.3 Fermeture de la commande



ATTENTION

Ne touchez jamais aux pièces internes du dispositif de régulation.



ATTENTION

Lors de la fermeture de la commande, veillez à ne pas pincer le câblage.



REMARQUE

Pour éviter tout dommage, assurez-vous que l'avant de la commande est bien encliquetée dans le boîtier arrière.

9.3.1 Fermeture de la commande

- 1 Emmanchez l'avant de la commande dans le boîtier arrière.

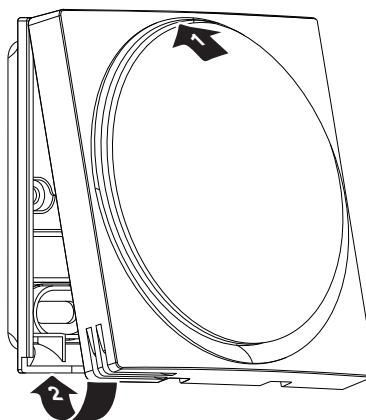

10 Mise en route du système

La commande est alimentée par l'unité intérieure. Elle démarrera dès qu'elle est connectée. Pour que le contrôleur soit opérationnel, il faut donc s'assurer que l'unité intérieure soit sous tension.

Une fois que la commande est sous tension, elle démarre automatiquement. Si c'est le premier et le seul contrôleur qui est connecté à l'unité intérieure, il sera automatiquement désigné comme contrôleur principal "normal".



INFORMATIONS

Pour plus d'informations sur la façon de désigner le contrôleur comme étant d'un type différent (c'est-à-dire utilisable en mode "Normal", "Alarme uniquement" ou "Superviseur", comme contrôleur maître ou comme contrôleur esclave), voir le guide de référence de l'installateur et de l'utilisateur.

11 Entretien

11.1 Consignes de sécurité pour la maintenance



AVERTISSEMENT

Avant d'effectuer des travaux d'entretien ou de réparation, arrêtez le fonctionnement du système avec la commande et coupez le disjoncteur de l'alimentation électrique. **Conséquence possible:** chocs électriques ou blessures.



REMARQUE

Pour nettoyer la commande, n'utilisez PAS de solvants organiques tels que du diluant pour peinture. **Conséquence possible:** dégâts, choc électrique ou incendie.



AVERTISSEMENT

Ne lavez pas la télécommande. **Conséquence possible:** fuite électrique, choc électrique ou incendie.

**INFORMATIONS**

Si la crasse ne peut pas être enlevée facilement lors du nettoyage du contrôleur, humectez le chiffon avec un détergent neutre dilué avec de l'eau, essorez bien le chiffon et nettoyez la surface. Essuyez ensuite avec un chiffon sec.

11.2 Nettoyage de la commande

- 1 Essuyez l'écran et les autres parties de la commande avec un chiffon sec.

11.3 Indication Effectuer nettoyage filtre

Lorsque le filtre de l'unité intérieure est sale et doit être nettoyé, la commande l'indique en affichant  dans le coin supérieur droit de l'écran d'accueil et en vous présentant l'écran 'Nettoyage du filtre imminent' dès que vous essayez d'accéder au menu principal à partir de l'écran d'accueil.

11.3.1 Suppression de l'indication Effectuer nettoyage filtre

Condition requise: Lorsque vous essayez d'entrer dans le menu principal à partir de l'écran d'accueil, vous voyez apparaître l'écran 'Effectuer nettoyage filtre'.



- 1 Nettoyez le filtre.
- 2 Appuyez sur  pour effacer l'indication 'Effectuer nettoyage filtre'.

ERC



4P596264-1 000000U



UA. TR. 028



A
I005 18

Numéro d'agrément: MR 15844 ANRT 2018
Date d'agrément: 16/02/2018

Maximum Voltage: DC 17.6 V
Power Consumption: Max 1.94 VA

OMAN - TRA
TRA-TA-R/5107/18
D100428

TRC/LPD/2018/60

Copyright 2019 Daikin

DAIKIN EUROPE N.V.

Zandvoordestraat 300, B-8400 Oostende, Belgium

4P596264-1 2019.11