

## Temporisation ⌚

### MRT8-ST

#### Relais temporisé pour démarrage "étoile-triangle"



Le principe du démarrage "étoile-triangle" consiste à sous-alimenter le moteur durant presque toute la durée du démarrage en le couplant en étoile.  
Ce type de démarrage des moteurs asynchrones triphasés permet de limiter le courant en ligne et de rendre le démarrage moins brutal.  
Il faut donc utiliser un moteur normalement couplé en triangle et dont toutes les extrémités d'enroulement sont sorties sur la plaque à bornes.  
Sur un réseau 230/400 V il faut donc utiliser un moteur 400/660 V.

Temporisation réglable de 0,1s à 10 minutes.  
Démarrage de la temporisation à la mise sous tension.  
Alimentation 12...240Vca/cc.

### Principales caractéristiques

#### Fonction minuterie :

- Réglages par potentiomètres en face avant :  
Tempo 1 (étoile) réglable de 0,1 seconde à 10 minutes :  
Sélection de la gamme de temps : 0,1s...1s, 1s...10s, 0,1m...1m, 1m...10m..  
Réglage du temps de 5 à 100% de la gamme de temps sélectionnée.  
Tempo 2 (étoile-triangle) réglable de 0,1 à 1 seconde.
- Démarrage de la temporisation 1 à la mise sous tension.
- Témoins lumineux de mise sous tension (LED verte) et d'état du relais (LED rouge).
- Précision de réglage manuel : 5%.
- Tolérance de répétitivité : 0,2%.

#### Caractéristiques électriques :

- Alimentation 12 ... 240 Vca/cc (-15%/+10%).
- Consommation interne : 2W.
- 1 relais unipolaire inverseur pour chaque temporisation.
- Pouvoir de coupure : mini 500mW, maxi 16A/250V, libre de potentiel.
- Durée de vie : Mécanique : 10.000.000 d'opérations / Electrique : 1.000.000 d'opérations.
- Températures de fonctionnement : -20 ... +55 °C.
- Conformité normes EN61812-1 et EN61010-1.

#### Caractéristiques mécaniques :

- Boîtier clipsable sur Rail-Din. dimensions 90 x 18 x 64 mm (largeur 1 module).
- Face avant IP40 et IP20 au niveau des bornes de connexion.
- Surtension catégorie III.
- Degré de pollution : II.
- Connexion par bornes à vis, capacité de connexion :  
Rigide 1x 2,5mm<sup>2</sup> ou 2x 1,5 mm<sup>2</sup>.  
Souple 1x 2,5mm<sup>2</sup>.
- Poids : 82 g.
- Températures de stockage : -35 ... +75 °C.

## Fonction électrique

**U** : Alimentation

**15-18** : relais affecté à t1

**t1** : temporisation 1

**25-28** : relais affecté à t2

**t2** : temporisation 2

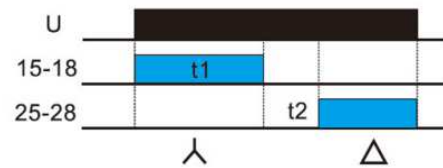

## Schémas de raccordement

### Repérage des bornes

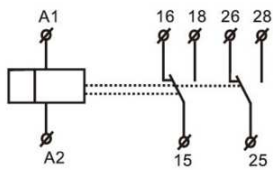

**A1 – A2** : alimentation 12...240Vca/cc

**15 – 16 – 18** : relais 16A/250V affecté à t1

**25 – 26 – 28** : relais 16A/250V affecté à t2

### Démarrage moteur en étoile-triangle

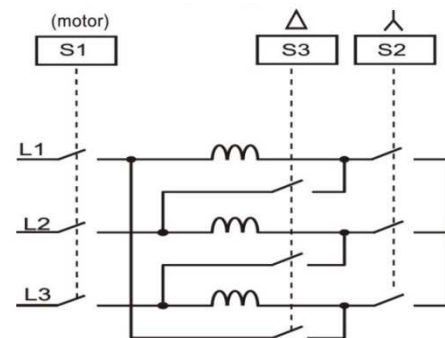

## Dimensions



## Codes articles

Désignation	Codes articles
MRT8-ST/W	040441

Edition 03/2016