



# GLS100G-1MBB1FZS01

## GLS100

CAMÉRAS DE LECTURE DE CODES

**SICK**  
Sensor Intelligence.



### Informations de commande

Type	Référence
GLS100G-1MBB1FZS01	1132657

This device is optimized for 2D codes on metallic background.

Autres modèles d'appareil et accessoires → [www.sick.com/GLS100](http://www.sick.com/GLS100)



### Caractéristiques techniques détaillées

#### Caractéristiques

<b>Mise au point optique</b>	100 mm fixed focus
<b>Source lumineuse</b>	Éclairage interne, 2 x LED, visible, ambré, 590 nm, ± 80 nm
<b>Classe LED</b>	Groupe libre (IEC 62471:2006-07, EN 62471:2008-09)
<b>Distance de lecture</b>	≤ 100 mm <sup>1) 2)</sup>
<b>Vitesse de dépassement</b>	≤ 3,5 m/s
<b>Répétabilité (position)</b>	± 0,1 mm (3 sigma)
<b>Répétabilité (alignement)</b>	± 0,1° (3 sigma)

<sup>1)</sup> ± 30 mm.

<sup>2)</sup> Using the SICK MultiCode label.

#### Mécanique/électronique

<b>Mode de raccordement</b>	1 x M12, connecteur mâle M12, 5 pôles <sup>1)</sup>
<b>Tension d'alimentation</b>	10,8 V ... 30 V
<b>Puissance absorbée</b>	< 3 W
<b>Boîtier</b>	Zinc moulé sous pression
<b>Couleur du boîtier</b>	Bleu clair (RAL 5012)
<b>Indice de protection</b>	IP65 (EN 60529, EN 60529/A2)
<b>Classe de protection</b>	III
<b>Poids</b>	250 g
<b>Dimensions (L x l x H)</b>	31 mm x 62 mm x 52,5 mm

<sup>1)</sup> For longer connecting cables, the use of a shielded cable is recommended.

#### Performance

<b>Structures de code lisibles</b>	2D
<b>Symbologie 2D</b>	Data-Matrix ECC200, QR-code

<b>Qualification du code</b>	En référence à ISO / IEC 16022, ISO / IEC 15415, ISO / IEC 15416, ISO / IEC 18004
------------------------------	---

## Interfaces

<b>CANopen</b>	✓
Taux de transfert des données	50/125/250/500/1,000 kbit/s
<b>Indicateurs optiques</b>	2 LEDs (1 x power supply, 1 x code read out)

## Caractéristiques ambiantes

<b>Compatibilité électromagnétique (CEM)</b>	EN 61000-6-3:2007+A1:2011 / IEC 61000-6-3:2006+AMD1:2010 EN 61000-6-2:2005-08
<b>Immunité aux vibrations</b>	EN 60068-2-6:2008-02 EN 60068-2-27:2010-02
<b>Température de service</b>	0 °C ... +50 °C
<b>Température de stockage</b>	-25 °C ... +75 °C
<b>Humidité relative admissible</b>	90 %, sans condensation

## Classifications

<b>eCl@ss 5.0</b>	27280103
<b>eCl@ss 5.1.4</b>	27280103
<b>eCl@ss 6.0</b>	27280103
<b>eCl@ss 6.2</b>	27280103
<b>eCl@ss 7.0</b>	27280103
<b>eCl@ss 8.0</b>	27280103
<b>eCl@ss 8.1</b>	27280103
<b>eCl@ss 9.0</b>	27280103
<b>eCl@ss 10.0</b>	27280103
<b>eCl@ss 11.0</b>	27280103
<b>eCl@ss 12.0</b>	27280103
<b>ETIM 5.0</b>	EC002550
<b>ETIM 6.0</b>	EC002550
<b>ETIM 7.0</b>	EC002999
<b>ETIM 8.0</b>	EC002999
<b>UNSPSC 16.0901</b>	43211701

### Plan coté (Dimensions en mm (inch))

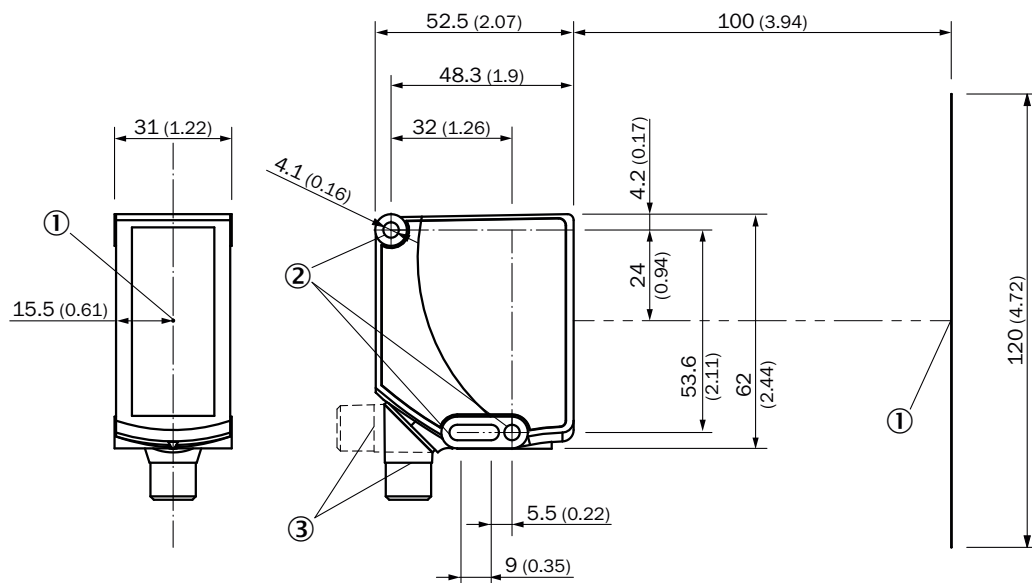

- ① Axe optique
- ② Trou de fixation, Ø 4,1 mm
- ③ Connecteur mâle M12 (orientable à 90°)

### Champ de vue

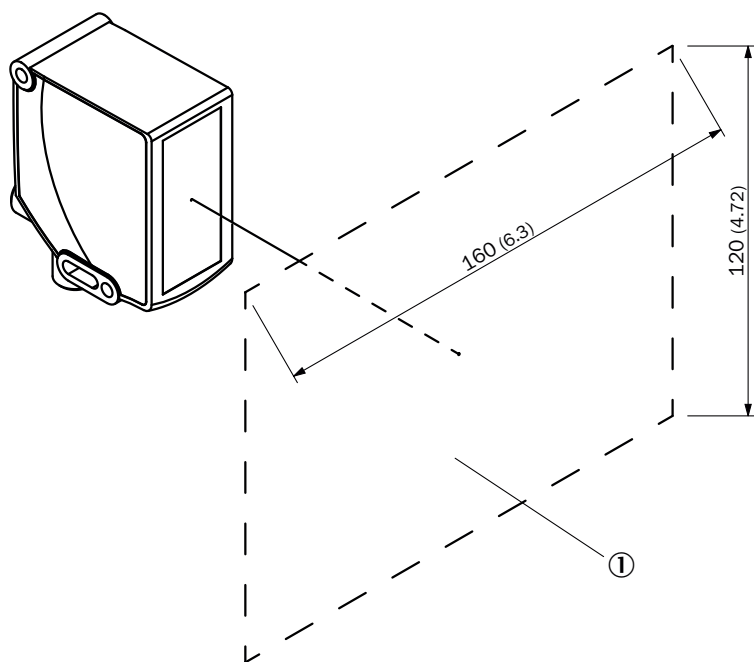

- ① Champ de vue (l x H)

## Mode de raccordement

Connecteur mâle M12, 5 pôles, codage A

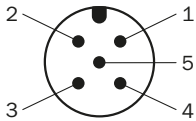

Voir tableau : **Raccordement/Affectation des broches**



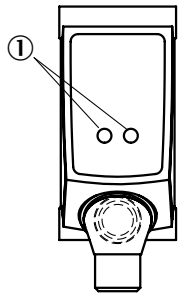

## Possibilités de réglage



① Affichages d'état

## Accessoires recommandés

Autres modèles d'appareil et accessoires → [www.sick.com/GLS100](http://www.sick.com/GLS100)

	Description succincte	Type	Référence
<b>Modules de raccordement</b>			
	IO-Link V1.1 classe de port A, connexion USB 2.0, alimentation électrique optionnelle externe 24 V / 1 A	IOLA2US-01101 (SiLink2 Master)	1061790
<b>Codes</b>			
	Étiquette multi-code avec 16 codes Data Matrix pour la localisation des AGVS, 100 codes par kit : X0 / Y0 à X9 / Y9, auto-adhésive, recommandée pour GLS100	DATAMATRIX MULTI-CODE LABEL SET1 X0/Y0-X9/Y9	4111693
	Étiquette multi-code avec 16 codes Data Matrix pour la localisation des AGVS, 400 codes par kit : X0 / Y0 à X9 / Y9, auto-adhésive, recommandée pour GLS100	DATAMATRIX MULTI-CODE LABEL SET2 X0/Y0-X19/Y19	4111694
	Bande à codes avec codes Datamatrix 2D pour le positionnement avec GLS100, taille du code 12 mm x 12 mm, recommandée pour GLS100	MULTICODE-TAPE 0-40	5345479
<b>Connecteurs et câbles</b>			
	Tête A: Connecteur femelle, M12, 5 pôles, droit Câble: non blindé	DOS-1205-G	6009719
	Tête A: Connecteur femelle, M12, 5 pôles, droit, Codage A Tête B: extrémité de câble ouverte Câble: câble capteur / actionneur, PVC, non blindé, 5 m	YF2A15-050VB5XLEAX	2096240

	Description succincte	Type	Référence
Systèmes de serrage et d'alignement			
	Plaque d'adaptation GLS100	Plaque d'adaptation GLS100	4111248
	Équerre d'adaptation GLS100	Équerre d'adaptation GLS100	4111249

## SICK EN BREF

SICK est l'un des principaux fabricants de capteurs et de solutions de détection intelligents pour les applications industrielles. Notre gamme unique de produits et de services vous fournit tous les outils dont vous avez besoin pour la gestion sûre et efficace de vos processus, la protection des personnes contre les accidents et la prévention des dommages environnementaux.

Nous possédons une vaste expérience dans de nombreux secteurs et connaissons vos processus et vos exigences. Nous sommes en mesure de vous proposer les capteurs intelligents qui répondent parfaitement à vos besoins. Nos solutions systèmes sont testées et améliorées dans des centres d'application situés en Europe, en Asie et en Amérique du Nord afin de satisfaire pleinement nos clients. Cette rigueur a fait de notre entreprise un fournisseur et partenaire de développement fiable.

Nous proposons également une gamme complète de services : les SICK LifeTime Services vous accompagnent tout au long du cycle de vie de vos machines et vous garantissent sécurité et productivité.

**C'est ainsi que nous concevons la détection intelligente.**

## DANS LE MONDE ENTIER, PRÈS DE CHEZ VOUS :

Interlocuteurs et autres sites sur → [www.sick.com](http://www.sick.com)