

FICHE TECHNIQUE PRODUIT

Commande centralisée Touch Screen 512 : BMS-CT5121E



Gammes 2021	HWT	RAS	RAV	DRV
Compatibilités			✓	✓

NB :

Gammes RAV : interface TCB-PCNT30TLE2 requise (sauf pour mural KRTP).

Commande centralisée	BMS-CT5121E	
Typologie	Ecran tactile	✓
	Interface	Menus interactifs + Interface web en RJ45
Protocole de communication	TCC-Link	
Nombre d'unités intérieures (différent du nombre de systèmes)	8x 64 UI Interface BMS-IFLSV4E requise toutes les 64UI (systèmes non-dissociables)	
Fonctions standards	On/Off	✓
	Choix du mode	✓
	Consigne	✓
	Vitesse de ventilation	✓
	Orientation flux d'air	✓
Programmation	Timer	✓
	Hebdomadaire	✓
Fonctions avancées (disponibles selon les types d'UI)	Double point de consigne (DRV 3T)	
	Soft Cooling	✓
	Mode économies	✓
	Limitation plage température (18-29°C)	✓
	Verrouillage central fonctions	✓
Suivi de consommations	Via compteurs d'énergie	✓ (interface BMS-IFWH5E requise)
	Sans compteurs d'énergie (DRV)	✓ (via Data Analyzer)
Installation et Maintenance	Configuration système	Fichier setting
	Indicateur filtres	✓
	Affichage erreur	✓
	Transfert erreur par email	✓ (si SMTP)
	Renommer (UI ou pièces)	✓



Dimensions :

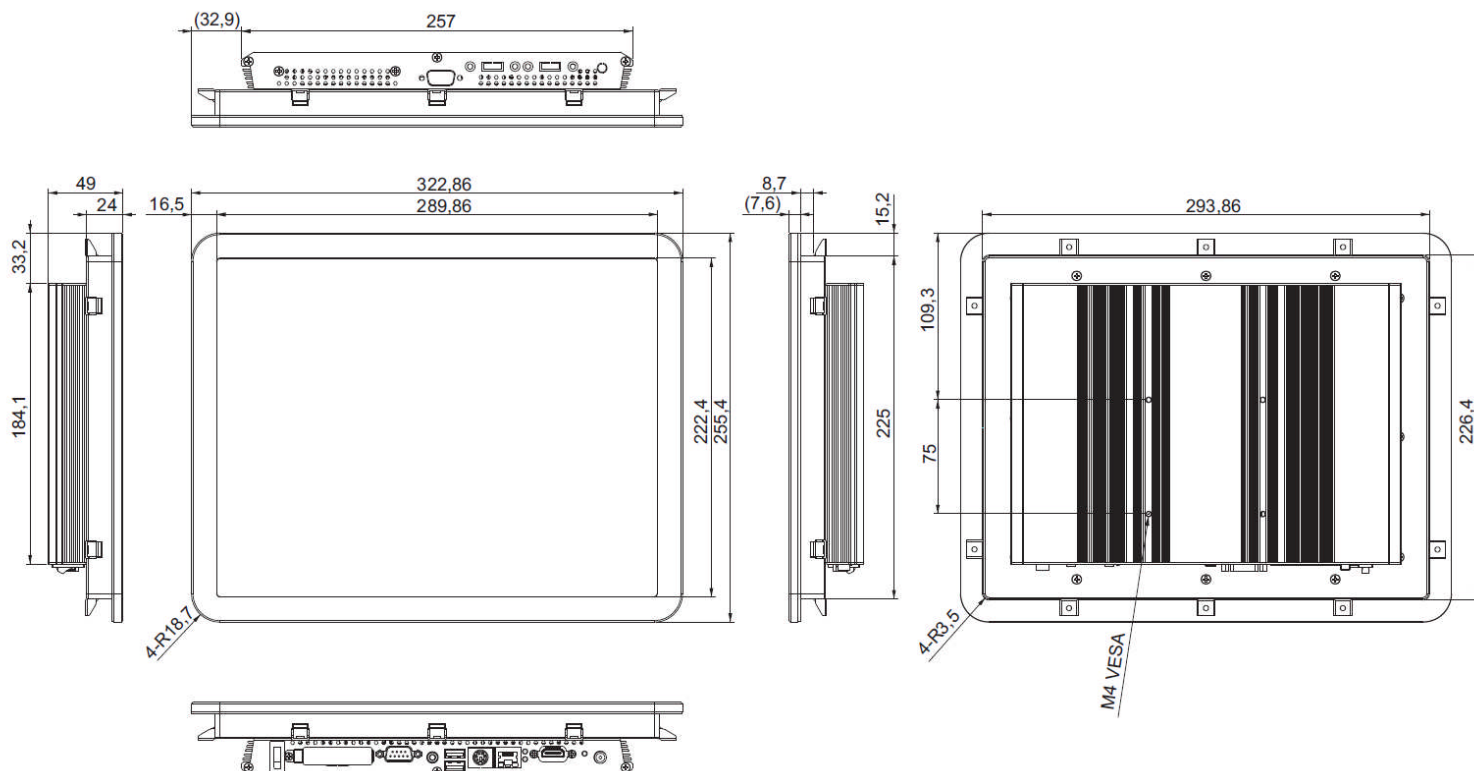

(Adaptateur d'alimentation)

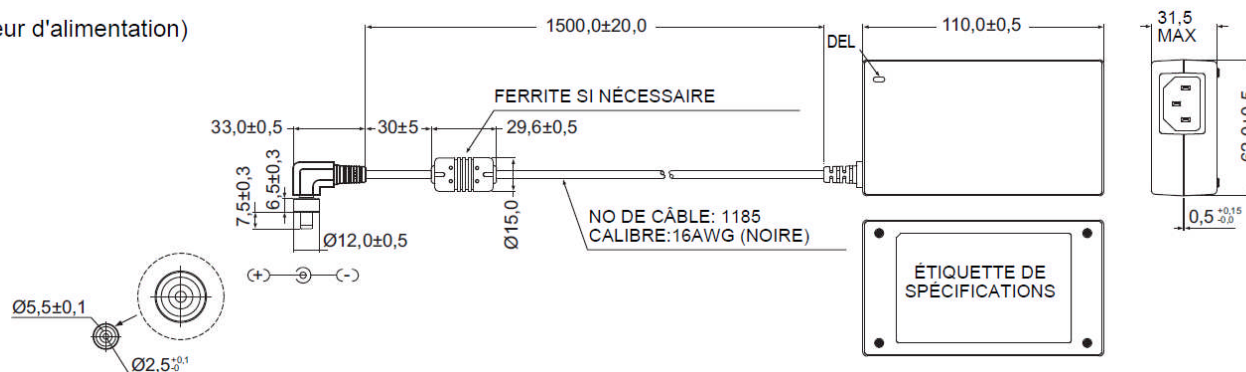

NB :

Se référer aux notices d'installations pour plus de précisions.

Le présent document n'a pas vocation à servir de notice.