

# VS-08-SD - Capot de protection

1689200

<https://www.phoenixcontact.com/fr/produits/1689200>



Veillez tenir compte du fait que les données affichées dans ce document PDF proviennent de notre catalogue en ligne. Vous trouverez les données complètes dans la documentation utilisateur. Nos conditions générales d'utilisation des téléchargements sont applicables.

Couvercle de protection, IP67, version haute



## Données commerciales

Référence	1689200
Conditionnement	5 Unité(s)
Commande minimum	5 Unité(s)
Clé de vente	ABNNDZ
Product key	ABNNDZ
Page catalogue	Page 34 (PC-2005)
GTIN	4017918878016
Poids par pièce (emballage compris)	4,32 g
Poids par pièce (hors emballage)	4,24 g
Numéro du tarif douanier	39235090
Pays d'origine	DE

# VS-08-SD - Capot de protection

1689200

<https://www.phoenixcontact.com/fr/produits/1689200>

## Caractéristiques techniques

### Propriétés du produit

Type de produit	Capot de protection
Enfichable	RJ45

### Dimensions

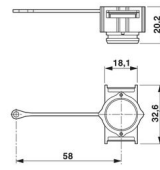
Dessin coté	
Largeur	33 mm
Hauteur	20 mm
Longueur	73 mm

### Indications sur les matériaux

Coloris	gris
Matériau	Plastique
Classe d'inflammabilité selon UL 94	V0
Matériau du joint	FPM
Matériau du joint torique	NBR
Matériau du boîtier	PA

### Conditions environnementales et de durée de vie

#### Conditions ambiantes

Indice de protection	IP67
Température ambiante (fonctionnement)	-40 °C ... 80 °C

# VS-08-SD - Capot de protection

1689200

<https://www.phoenixcontact.com/fr/produits/1689200>



## Dessins

Dessin coté

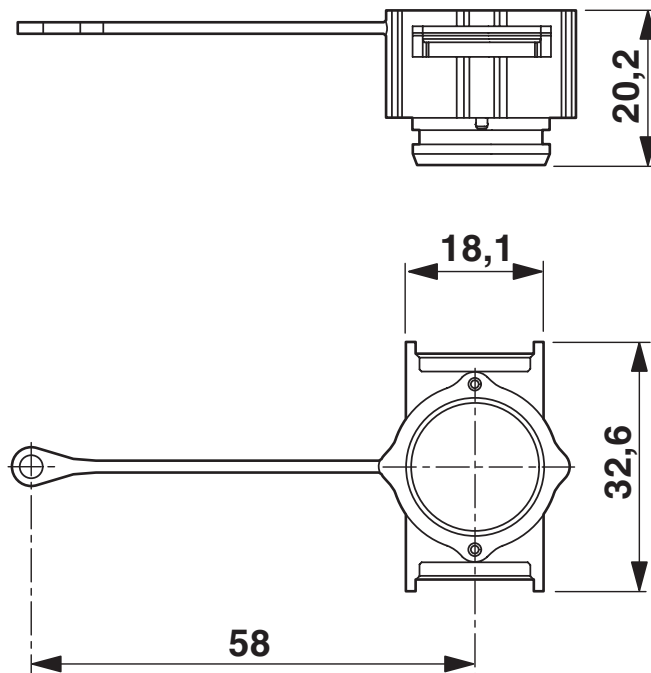

Couvercle de protection, IP67

# VS-08-SD - Capot de protection



1689200

<https://www.phoenixcontact.com/fr/produits/1689200>

## Classifications

### ECLASS

ECLASS-11.0	27440208
ECLASS-12.0	27440208
ECLASS-13.0	27440208

### ETIM

ETIM 9.0	EC002314
----------	----------

### UNSPSC

UNSPSC 21.0	39121400
-------------	----------

# VS-08-SD - Capot de protection



1689200

<https://www.phoenixcontact.com/fr/produits/1689200>

## Conformité environnementale

China RoHS	Période d'utilisation conforme : illimitée = EFUP-e Aucune substance dangereuse dépassant les valeurs seuils ;
------------	---

Phoenix Contact 2024 © - Tous droits réservés  
<https://www.phoenixcontact.com>

PHOENIX CONTACT SAS  
52 Boulevard de Beaubourg Emerainville  
77436 Marne La Vallée Cedex 2 France  
+33 (0) 1 60 17 98 98  
[documentation@phoenixcontact.fr](mailto:documentation@phoenixcontact.fr)