

PRECAUTION D'UTILISATION :

- Couper le courant avant l'installation de ce spot.
- Après avoir tracé un plan d'implantation de vos Luminaires, creusez une tranchée pour le câblage de ces derniers.
- POUR ENTERRER VOS CABLES ELECTRIQUES, VOUS REFERER A LA NORME NF C 15-100 (voir ci-contre)

A : 60 cm pour une surface non carrossable / 100 cm pour une surface carrossable

B : 10 cm

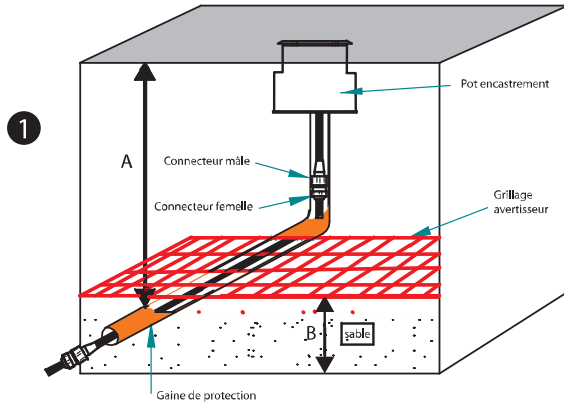

6 - Visser l'appareil sur le pot scellé au sol.

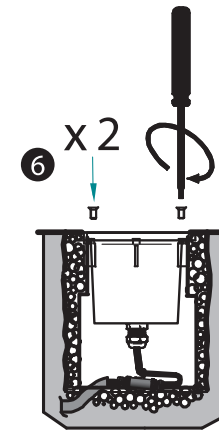

7 - Placer la lampe culot GX53 LED 7w max.

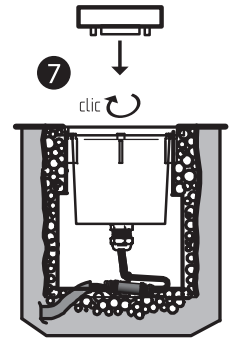

2 - A chaque implantation de projecteur, creusez un trou avec drainage au fond.

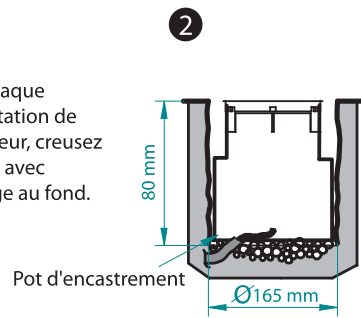

3 - Scellez le pot d'encastrement. Prévoir un joint de dilatation dans ciment ou béton.

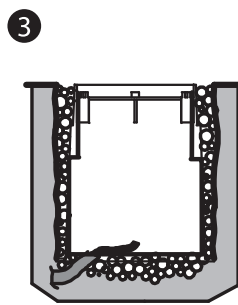

8 - Allumer environ 10 minutes.

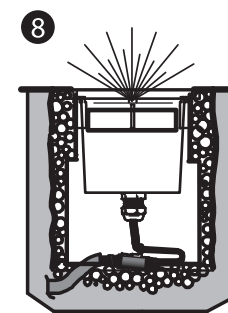

9 - Bien positionner le verre avec son joint. Visser le disque sur le corps (serrage en croix).

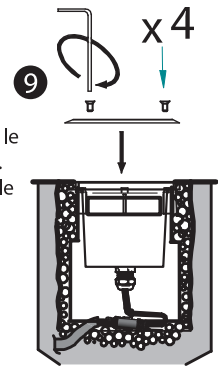

4 - Réalisez une connexion étanche.

Alimentation directement reliée dans boîtier de raccordement IP67

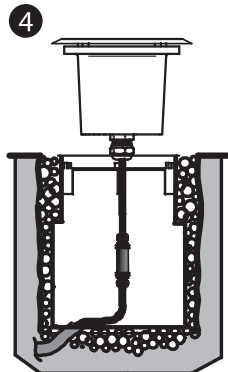

5 - Dévisser le disque.

