



Descriptif produit pour CCTP :

Le support SUPMP45 est composé d'un noyau en acier galvanisé de 2mm qui lui procure une grande stabilité et robustesse. Son revêtement en polymère plastique (de couleur grise), ainsi que sa visserie en acier inoxydable lui apportent des propriétés antirouille et anti-corrosion.

Le support est doté d'un système anti-vibration et de réglage innovant, et d'une barre centrale de fixation pour plus de stabilité et résistance.

Les différents composants sont préassemblés afin de faciliter l'installation.

Applications
Maison individuelle
Tertiaire

Avantages
Revêtement polymère anti-corrosion et antirouille
Visserie en acier inoxydable
Système anti-vibration et de réglage innovant

Caractéristiques techniques du produit :

Modèle	Largeur mm	Hauteur mm	Longueur bras mm	Poids maxi kg
SUPMP45 – Support mural en acier revêtu de polymère, forte résistance à la corrosion.	780	405	440	100

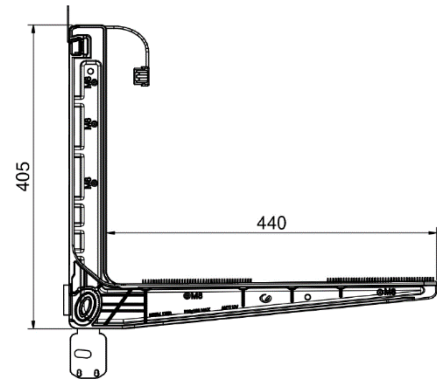
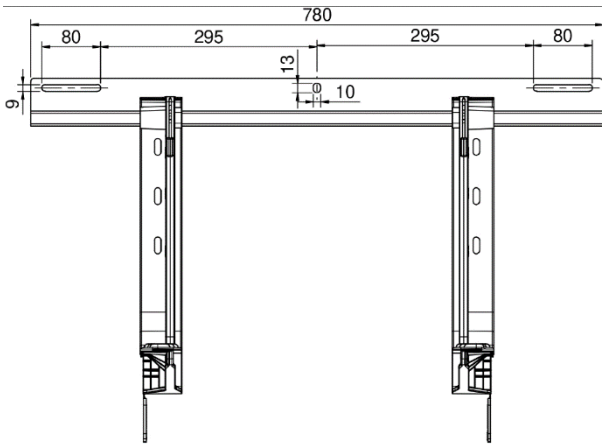

Vue détaillée :

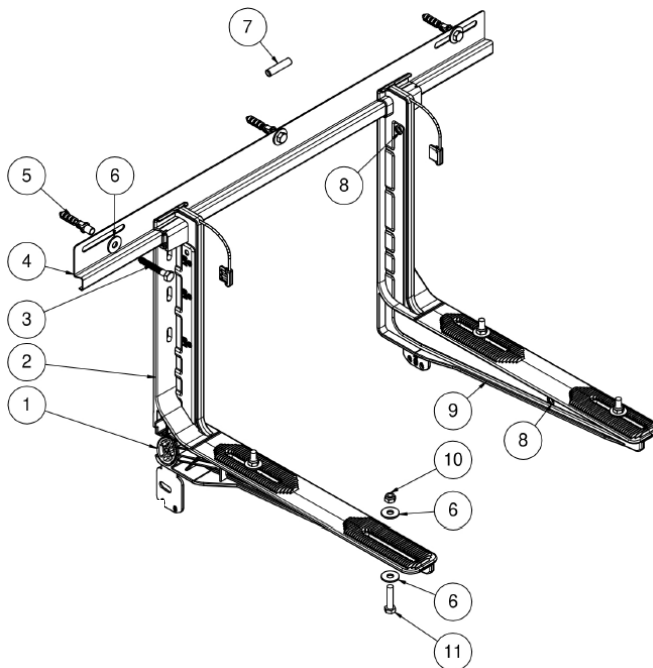

Rep.	Désignation	Qté.	Matière
1	Marquage	2	Nylon
2	Equerre gauche	1	-
3	Vis	3	Inox
4	Barre centrale	1	Acier Inox
5	Cheville S10x60	3	Nylon
6	Rondelle plate	11	Inox
7	Niveau à bulle	1	-
8	Cache	4	Nylon
9	Equerre droite	1	-
10	Ecrou autobloquant	4	Inox
11	Vis M8x35	4	Inox