

Mini Feux sur fond plat / Permanent Light 200  
**Feu permanent BM 12-230VAC/DC RD**

N° de l'article: 200.100.00

**DONNÉES MÉCANIQUES**

|                               |                             |
|-------------------------------|-----------------------------|
| Hauteur                       | 66 mm                       |
| Diamètre                      | 57 mm                       |
| Matériaux                     | PA-GF<br>PC                 |
| Couleur de la calotte         | Rouge                       |
| Couleur du boîtier            | Noir                        |
| Indice de protection          | IP65                        |
| Raccordement                  | Borne à ressort             |
| Section des torons maximale   | 2,50mm <sup>2</sup> / 14AWG |
| Arrivée des câbles            | Orifice de passage          |
| Arrivée maximale des câbles   | d = 10 mm                   |
| Type de fixation              | Montage à plat              |
| Température minimum de servic | -20°C                       |
| Température maximum de servic | +50°C                       |
| Poids avec emballage          | 69 g                        |
| Poids du produit              | 47 g                        |

**DONNÉES ÉLECTRIQUES**

|                                |                          |
|--------------------------------|--------------------------|
| Alimentation de fonctionnement | 12-230V                  |
| Type de tension de service     | AC/DC                    |
| Classe de protection           | Classe de protection 2   |
| Degré de pollution             | 3                        |
| Catégorie de surtension        | II                       |
| Voltage d'isolement            | Ui = 250V; Uimp = 2.500V |

**DONNÉES OPTIQUES**

|                             |                     |
|-----------------------------|---------------------|
| Source de lumière           | Ampoule             |
| Couleur de lumière          | Rouge               |
| Image de signal optique     | Fixe                |
| Durée de vie optique        | dépend de l'ampoule |
| Socle de la source d'éclair | B15d                |

**DONNÉES D'APPROBATION**

|                           |       |
|---------------------------|-------|
| Conformité CE             | Oui   |
| WEEE                      | Oui   |
| Conformité Directive ATEX | Non   |
| Conformité CCC            | Oui   |
| Conformité UL             | cULus |



Pour plus d'informations sur l'installation et le montage, reportez-vous au guide d'utilisation approprié sur [www.werma.com](http://www.werma.com). Cette copie imprimée est pour information seulement et est sujette à modification.

Mini Feux sur fond plat / Permanent Light 200

**Feu permanent BM 12-230VAC/DC RD**

|                               |                       |
|-------------------------------|-----------------------|
| UL Type Rating                | Type 12               |
| Conformité IC                 | Non                   |
| Certificat EAC disponible     | Oui                   |
| Conformité UKCA (Importateur) | Oui (WERMA (UK) Ltd.) |
| Approbation de l'OACI         | Non                   |
| Conformité RoHS CN            | Non                   |

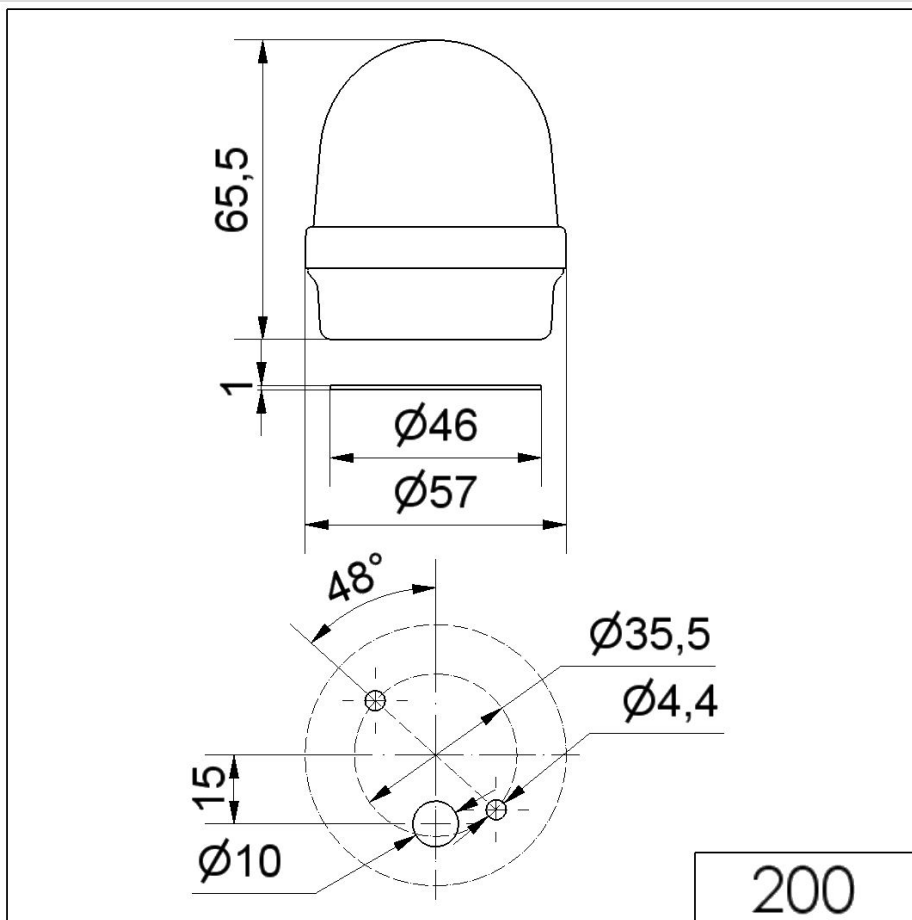
**DESSIN**

Pour plus d'informations sur l'installation et le montage, reportez-vous au guide d'utilisation approprié sur [www.werma.com](http://www.werma.com). Cette copie imprimée est pour information seulement et est sujette à modification.