

ROBINET VANNE OPERCULE ACIER A350LF2 FORGE CLASS 1500 TRIM 12 A SOUDER SW

Robinet vanne à opercule acier forgé TRIM12 à souder SW Class 1500 lbs à passage standard pour le sectionnement de réseaux d'eau, gasoil, vapeur, pétrochimie, industries pétrolières et gaz.

Tige montante non tournante (OS&Y) avec chapeau boulonné.

L'étanchéité est assurée par un presse étoupe graphite et un joint de chapeau inox+graphite.

Compatible pour les atmosphères explosives, ATEX Zone 1&21 et Zone 2&22



Certificat
3.1



PED 2014/68/UE



Dimensions : DN15 à DN50 (NPS 1/2" à 2")
Raccordement : A Souder SW
Température Mini : -46°C
Température Maxi : +425°C
Pression Maxi : 255 Bars (Class 1500)
Caractéristiques : Tige montante non tournante (OS&Y)
Chapeau et presse étoupe boulonné
Passage standard

Matière : Acier forgé ASTM A350 LF2

ROBINET VANNE OPERCULE ACIER A350LF2 FORGE CLASS 1500 TRIM 12 A SOUDER SW
CARACTERISTIQUES :

- Passage standard
- Tige montante non tournante (OS&Y)
- Chapeau boulonné
- Presse étoupe boulonné
- Acier forgé ASTM A350 LF2
- 1/2 stellite (Trim 12)
- Class 1500

UTILISATION :

- Industries pétrolières, vapeur, haute pression
- Température mini et maxi admissible Ts : - 46°C à + 425°C
- Pression maxi admissible Ps : 255 bars (voir courbe)

COEFFICIENT DE DEBIT Kvs (M3 / h) :

DN (mm)	15	20	25	32	40	50
NPS (")	1/2"	3/4"	1"	1"1/4	1"1/2	2"
Kvs (m3/h)	4.8	10.4	23.4	47.6	69.2	90.8

RELATION PRESSION / TEMPERATURE :

Pression (bar)	255.3	255.3	255.3	250.4	231.9	226.1	219.1	208.6	193.7	184.8	182.3	172.5	143.8
Température (°C)	-46	0	38	50	100	150	200	250	300	350	375	400	425

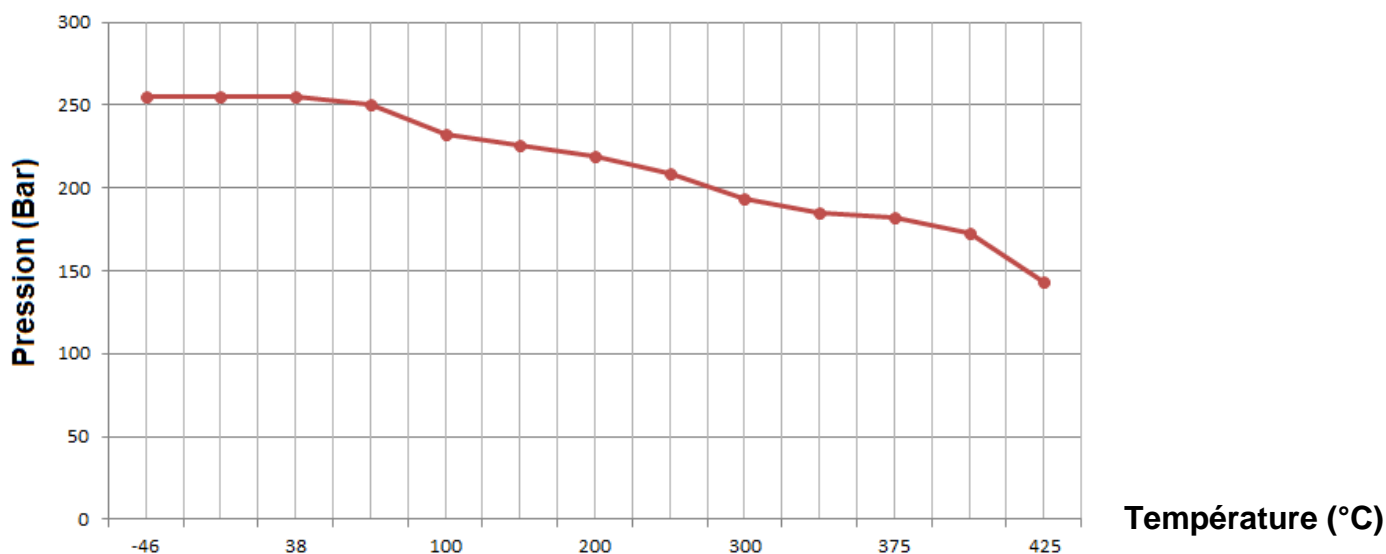
COURBE PRESSION / TEMPERATURE :

ROBINET VANNE OPERCULE ACIER A350LF2 FORGE CLASS 1500 TRIM 12 A SOUDER SW
GAMME :

- Robinet vanne à opercule acier à souder SW Ref. 121 DN 15 au 50 (NPS 1/2" à 2")

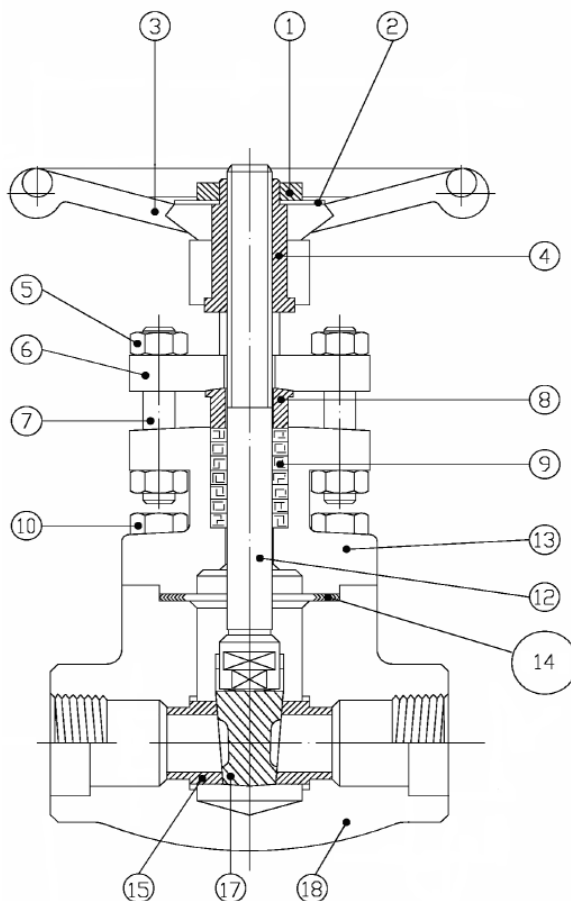
NOMENCLATURE:

Repère	Désignation	Matériaux
1	Ecrou de volant	Acier carbone
2	Plaque d'identification	Aluminium
3	Volant	Acier carbone
4	Noix de manoeuvre	Acier ASTM A473 type 416
5	Ecrou Presse Etope	Acier ASTM A194 Gr.4
6	Bride fouloir	ASTM A182 F6a Cl 2
7	Tirant Presse Etope	ASTM A320 L7
8	Fouloir	UNS S31600/S31603
9	Garniture presse étoupe	Graphite
10	Vis	ASTM A320 L7
12	Axe	ASTM A479 316/316L
13	Chapeau	ASTM A350 LF2
14	Joint	Inox 316 + graphite spiralé
15	Siège	ASTM A479 S31600/S31603 + Stellite GR.6'
17	Opercule	ASTM A182 316/316L
18	Corps	ASTM A350 LF2

ROBINET VANNE OPERCULE ACIER A350LF2 FORGE CLASS 1500 TRIM 12 A SOUDER SW

DIMENSIONS (en mm) :

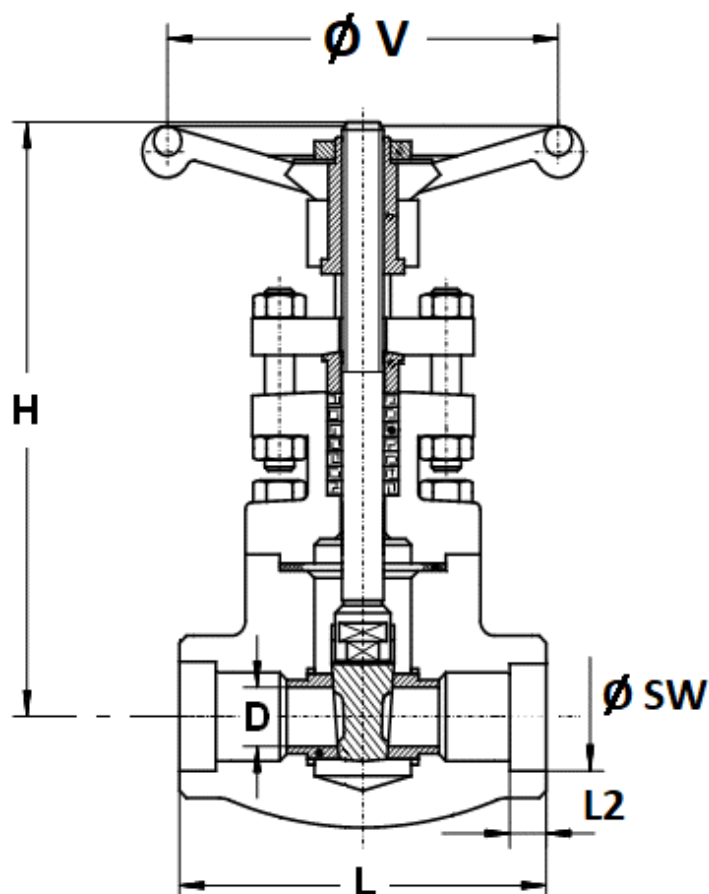

DN (mm)	15	20	25	40	50
NPS (")	1/2"	3/4"	1"	1"1/2"	2"
$\varnothing D$	9.6	14	18	30	36.5
L	90	110	127	127	150
H (ouvert)	160	175	210	260	355
$\varnothing V$	80	110	110	130	180
L2 (SW)	12.7	14.5	16	19	22
$\varnothing SW$	21.8	27.2	33.9	48.8	61.2
Poids (en Kg)	2.2	3.8	5.5	9.5	17.1
Ref.	121015	121020	121025	121040	121050

ROBINET VANNE OPERCULE ACIER A350LF2 FORGE CLASS 1500 TRIM 12 A SOUDER SW

NORMALISATIONS :

- Fabricant certifié **ISO 9001 : 2015**

- DIRECTIVE 2014/68/UE : Compatible pour Liquides et Gaz du Groupe 1
 - DN15-25 (NPS 1/2"-1") : Article 4, §3 (SEP), pas de marquage CE
 - DN40-50 (NPS 1"1/2-2") : Catégorie de risque II, marquage CE 0036

- Certificat 3.1 sur demande

- Conception suivant la norme **ISO 15761** et **API 602** 8° édition

- Tests d'étanchéité suivant la norme **API 598, table 6**

- Robinets vannes agréés par les principales compagnies pétrolières (Certificats sur demande)

- ATEX Groupe II Catégorie 2 GD T3 Zone 1 & 21 Zone 2 &22 (marquage en option) suivant directive 2014/34/EU

- Embouts à souder S.W. suivant norme **ISO 15761**

PRECONISATIONS : Les avis et conseils, les indications techniques, les propositions, que nous pouvons être amenés à donner ou à faire, n'impliquent de notre part aucune garantie. Il ne nous appartient pas d'apprécier les cahiers des charges ou descriptifs fournis. Il appartient au client de vérifier l'adéquation entre le choix du matériel et les conditions réelles d'utilisation.