

BIS Accroches-tout charges légères WM1

(G 40 35)

fixation sur IPN jusqu'à 20 mm d'épaisseur

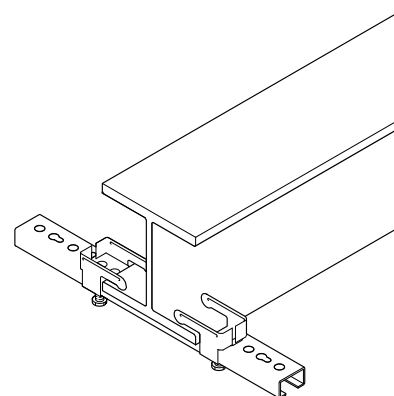
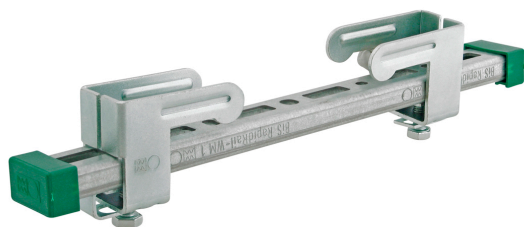

Avantages et caractéristiques

- pour l'installation sans perçage ni soudure de chemins de câble, conduits de ventilation, installations pour luminaire, etc... sur poutrelle métallique
- pour poutres IPN jusqu'à 20 mm d'épaisseur
- matière : crapauds en acier ; rail en acier 1.0242
- accroches également disponibles séparément
- traitement de surface : crapauds électro-zingués, rail galvanisé sendzimir
- composition du kit :
 - 1 longueur de rail WM1 (30x15mm)
 - 2 crapauds WM1 (code article 607 1 000)
 - 2 bouchons de finition

Code	A (mm)	L	T (max.) (Nm)	De rail	CSTB	Cond.1
607 1 300	< 20	300 mm	15,0	WM1	CSTB	20
607 1 400	< 20	400 mm	15,0	WM1	CSTB	20
607 1 500	< 20	500 mm	15,0	WM1	CSTB	15
607 1 600	< 20	600 mm	15,0	WM1	CSTB	15

CSTB

le futur en construction

Report ED 05 / 022

