

Instar Eco Kit LED - Fixed

INSTAR ECO KIT LED WH 36° WW

3079332



Caractéristiques de la gamme

- IP44 Accent downlight perfect for 50W Halogen retrofits. Optimal solution in size and luminous efficiency for hospitality accent and display lighting applications. The Eco Kit also comes including a Non dimmable driver



APERÇU DU PRODUIT

Technologie	LED
Numéro de commande	3079332
Durée de vie moyenne (nominale) (h)	30000
Code EAN	8711971793328
Montage	Ceiling recessed
Corps	Aluminium
LOR (%)	1
Angle de faisceau (°)	36
Température de couleur (K)	3000
Flux lumineux (lm)	462
Tension (V)	220-240
Lampes	LED Warm White
Couleur	White
Lampe incluse	Integrated LED
Indice de protection IP	44
Indice de protection IK	2

Instar Eco Kit LED - Fixed

INSTAR ECO KIT LED WH 36° WW

3079332

TABLE DE DONNÉES

Données générales

Technologie	LED
Numéro de commande	3079332
Durée de vie moyenne (nominale) (h)	30000
Code EAN	8711971793328
Numéro virtuel SE	7462279
Montage	Ceiling recessed
Longue description	IP44 Accent downlight perfect for 50W Halogen retrofits. Optimal solution in size and luminous efficiency for hospitality accent and display lighting applications. The Eco Kit also comes including a Non dimmable driver
Nom du produit	INSTAR ECO KIT LED WH 36° WW
Disponibilité de l'appareillage	Electronic
Type d'appareillage	External
Environnement	Interior/Exterior
Application générale	Indoor Lighting, Hospitality and Accent lighting, Reception rooms, lobbies, corridors, bathrooms, changing rooms
Corps	Aluminium
Application spécifique	Bathrooms, Corridors, Lobbies, Reception Areas
Quantité par emballage	1

Données optiques

LOR (%)	1
Angle de faisceau (°)	36
Température de couleur (K)	3000
Flux lumineux (lm)	462
Type de distribution	Direct
Système optique	Bright Aluminium Reflector

Données électriques

Consommation électrique totale (W)	10
Tension (V)	220-240
Courant (mA)	800mA
Protection électrique	CLASS II
Lampes	LED Warm White
Nombre de têtes	1
Disponibilité du transformateur	Included
Montage du transformateur	Remote
Nombre de lampes total	1

Instar Eco Kit LED - Fixed

INSTAR ECO KIT LED WH 36° WW

3079332

Données physiques

Distance maximum du luminaire (cm)	100
Poids (kg)	0.23
Couleur	White
Lampe incluse	Integrated LED
Lampe incluse	Integrated LED
Hauteur (mm)	50mm
Largeur (mm)	78mm
Longueur (mm)	78mm
Indice de protection IP	44
Indice de protection IK	2
Découpe du diamètre (mm)	68mm x 68mm
Forme prédécoupée	Round
Diamètre (mm)	78
Profondeur d'encastrement (mm)	100mm
Finition du diffuseur	Clear
Matériau du diffuseur	Glass
Secours	Without
Finition réflecteur	Bright Aluminium Reflector
Distance de sécurité	100mm
Single package dimensions (L x W x H) (cm)	9.00 x 9.00 x 8.00
Outer package dimensions (L x W x H) (cm)	47.00 x 20.00 x 42.00

Instar Eco Kit LED - Fixed

INSTAR ECO KIT LED WH 36° WW

3079332

PHOTOMÉTRIE

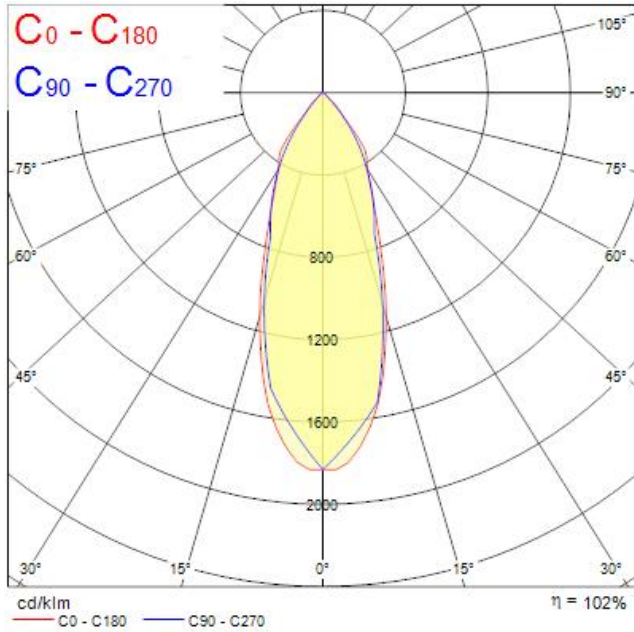

SCHÉMAS TECHNIQUES

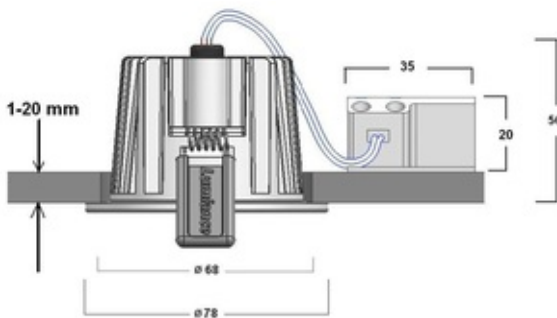

CLASSE ÉNERGÉTIQUE

