

# INTERPHONE VIDÉO

1 à 3 boutons

COMPATIBLE  
avec le  
Pack  
**BOOSTER**

R101-0002



- AFFICHAGE DIGITAL DES NOMS
- LECTEUR DE BADGES MAINS-LIBRES



Vidéo



ERP



Anti-vandale



Rozoh.info



Temps réel /  
distance

- Interphone vidéo 1 à 3 boutons
- Avec ou sans lecteur de badges mains-libres
- Avec ou sans clavier codé
- Pose en encastrément
- Finition Inox

## GAMME

**R204-0001** Interphone Vidéo 1 bouton sans lecteur de badges mains-libres - Pose en encastrément - Finition Inox

**R204-0101** Interphone Vidéo 1 bouton avec lecteur de badges mains-libres - Pose en encastrément - Finition Inox

**R204-0201** Interphone vidéo 1 bouton avec lecteur de badges mains-libres et clavier codé - Pose en encastrément - Finition inox

**R204-0202** Interphone vidéo 2 boutons avec lecteur de badges mains-libres et clavier codé - Pose en encastrément - Finition inox

**R204-0203** Interphone vidéo 3 boutons avec lecteur de badges mains-libres et clavier codé - Pose en encastrément - Finition inox



*Le + sécurité*

Tous les badges, clés et télécommandes embarquent  
la technologie « DESfire LIGHT ».

**ULTRA SÉCURISÉES ET INCOPIABLES.**

ROZOH

## DESRIPTIF

Nombre max de fiches (contacts) appelés	3
<b>SYSTÈME</b>	
Module de transmissions + Carte relais	4G
<b>CARACTÉRISTIQUES MODULE</b>	
Module déporté	Oui
Nombre d'interphone par module	1
Plug and Play 10 ans	Inclus
<b>ÉQUIPEMENT CONTRÔLE D'ACCÈS</b>	
Nombre de caractères pour les codes	4 à 10
Nombre max de codes	5000
Clavier codé	Selon modèle
Lecteur de badges mains-libres	Selon modèle
Nombre max de clés, badges, télécommandes et Rozoh Access	50 000
Boucle auditive	Oui
Alertes techniques	1 (+3)
Compatible avec badges MIFARE®	Oui
<b>GESTION / FONCTIONS</b>	
Plages horaires d'accès libre	Oui
Nombre de plages horaires	5/jour sur 365
Gestion des jours fériés	Oui
Gestion des vacances scolaires	Oui
Nombre de n° de tél. enregistrés par bouton	Jusqu'à 10
Gestion des accessoires par couleur	Oui
<b>POSE</b>	Encastrement
<b>FINITION</b>	Inox
Durée de la mise en relation	30 s à 5 min
Clavier braille	Selon modèle
Conformité ERP	Oui
Écran d'affichage	2 lignes 16 caractères
Afficheur	Rétro-éclairé
Messages fonctionnels (appels en cours...)	Synthèse vocale
Réglage niveau sonore	Sans démontage
Renvoi automatique appel non abouti	Oui
Plages horaires d'affichage noms	Oui
<b>PACKS COMPATIBLES</b>	
Pack Starter	Non
Pack Booster	Oui
Pack One	Non

## CARACTÉRISTIQUES TECHNIQUES

### ALIMENTATION

Par le Module **24 V DC 2,5A**

### CÂBLAGE

Module vers carte relais

4 fils - **ø8/10° - Max 100 m**

Carte relais vers interphone

4 fils - **ø8/10° - Max 100 m**

Module vers Interphone

8 fils - **ø8/10° - Max 100 m**

### DIMENSIONS (LxHxP)

**L 135 mm**

1 bouton sans lecteur **H 185 mm**

1 bouton avec lecteur **H 260 mm**

1 bouton, 2 boutons et 3 boutons avec lecteur et clavier **H 394 mm**

**P 2,5 mm**

### ENVIRONNEMENT

Température de fonctionnement Interphone : **-20° à + 60° C**

Indice Protection Interphone : **IP54**

## SCHÉMA SIMPLIFIÉ

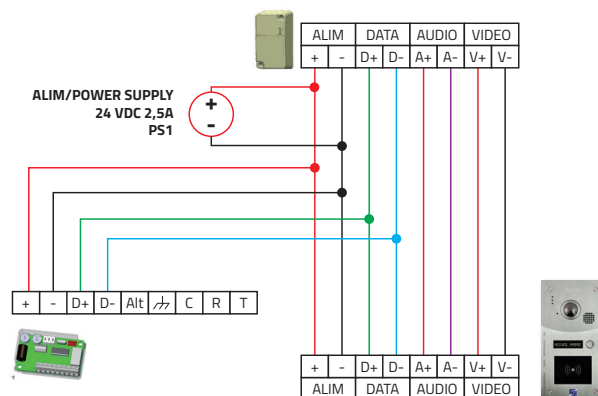

**ROZOH.INFO, UN SEUL OUTIL SÉCURISÉ POUR :**  
**&** gérer tous vos équipements Rozoh et Kibolt  
 & gérer tous vos sites et usagers.

RENDEZ-VOUS VITE SUR **ROZOH.INFO**  
 et découvrez tous nos tutos et vidéos.

