

## Tournevis - SZS 0,6X3,5 - 1205053

Remarque : les données indiquées ici sont tirées du catalogue en ligne. Vous trouverez toutes les informations et données dans la documentation utilisateur. Les conditions générales d'utilisation pour les téléchargements sur Internet sont applicables. (<http://phoenixcontact.fr/download>)



Outil de déverrouillage, pour blocs de jonction ST, isolé, s'utilise aussi comme tournevis pour tête fendue, dimensions : 0,6 x 3,5 x 100 mm, manche à deux composants, antidérapant

### Propriétés produit

Outre son utilisation standard, ce tournevis convient parfaitement pour l'actionnement des blocs de jonction des séries ST ... et QTC ...

### Données commerciales

Unité de conditionnement	10 STK
GTIN	 4 017918 019099
GTIN	4017918019099
Poids par pièce (hors emballage)	0,035 kg
Numéro du tarif douanier	82054000
Pays d'origine	République tchèque

### Caractéristiques techniques

#### Cotes

Longueur (b)	181 mm
Largeur (a)	26 mm
Epaisseur de lame	0,6 mm
Largeur de la lame	3,5 mm
Hauteur de lame	100 mm
Ouverture de clé	0,00 mm

#### Généralités

Type	Fente
Matériau	Acier pour outils allié
Norme d'essai	DIN/ISO 2380-1
Poids	35 g

# Tournevis - SZS 0,6X3,5 - 1205053

## Caractéristiques techniques

### Normes et spécifications

Norme d'essai	DIN/ISO 2380-1
---------------	----------------

### Schémas

Pictogramme



Dessin coté

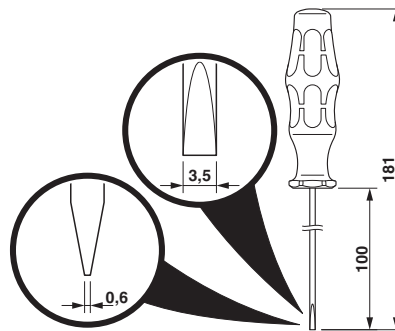

## Homologations

Homologations

---

Homologations

EAC

---

Homologations Ex

---

### Détails des approbations

EAC		EAC-Zulassung
-----	--	---------------