



TRILUX

**Montageanleitung
Mounting instructions
Instructions de montage
Istruzioni di montaggio
Instrucciones de montaje
Montagehandleiding**

**Luceo ZKP ..
Luceo ZKK ..**

287 352 / II 14

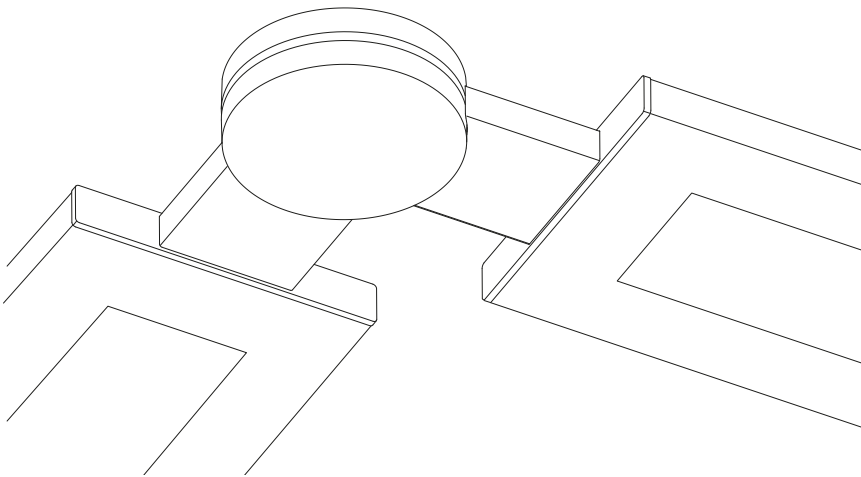

TRILUX GmbH & Co. KG
Postfach 1960 · D-59753 Arnsberg
Tel. +49 (0) 29 32.301-0
Fax +49 (0) 29 32.301-375
info@trilux.de · www.trilux.de



de Sicherheitshinweise

Diese Anleitung setzt Fachkenntnisse voraus, die einer abgeschlossenen Berufsausbildung im Elektrohandwerk entsprechen!

- Arbeiten Sie niemals bei anliegender Spannung an der Leuchte.

Vorsicht - Lebensgefahr!

- Beachten Sie auch die Hinweise und Montageschritte der Montageanleitung der aufzuhängenden **TRILUX**-Leuchte.

en Safety notes

These instructions assume expert knowledge corresponding to a completed professional education as an electrician.

- Never work when voltage is present on the luminaire.

Caution - Risk of fatal injury!

- Please also observe the notes and mounting steps described in the mounting instructions of the **TRILUX** luminaire to be installed.

fr Consignes de sécurité

Ce manuel d'utilisation nécessite des compétences correspondant à une formation professionnelle dans le domaine de l'électronique !

- Ne travaillez jamais sur le luminaire lorsque celui-ci est sous tension.

Prudence - danger de mort !

- Veuillez respecter également les remarques et les étapes de montage indiquées dans les instructions de montage des luminaires **TRILUX**.

it Avvertenze di sicurezza

Le presenti istruzioni presuppongono conoscenze tecniche corrispondenti alla formazione professionale di un elettrotecnico.

- Non eseguire mai i lavori sugli apparecchi con la tensione inserita.

Attenzione - Pericolo di morte!

- Osservare anche le avvertenze e le fasi di montaggio descritte nelle istruzioni di montaggio dell'apparecchio **TRILUX** da montare.

es Indicaciones de seguridad

Para manejar estas instrucciones, se requieren los conocimientos técnicos propios de un electricista cualificado.

- No trabaje nunca con la luminaria conectada a la tensión.

Precaución: peligro de muerte.

- También deben tenerse en cuenta las indicaciones y los pasos de montaje que se encuentran en las instrucciones de montaje de la luminaria **TRILUX** que se va a colgar.

nl Veiligheidsaanwijzingen

Deze gebruiksaanwijzing gaat ervan uit dat u over vakkennis beschikt, die overeenkomt met een afgesloten beroepsopleiding als elektricien!

- Voer nooit werkzaamheden uit als er spanning op de armatuur staat.

Pas op - levensgevaar!

- Neem ook de aanwijzingen en montageschappen van de montagehandleiding van de op te hangen **TRILUX**-armatuur in acht.

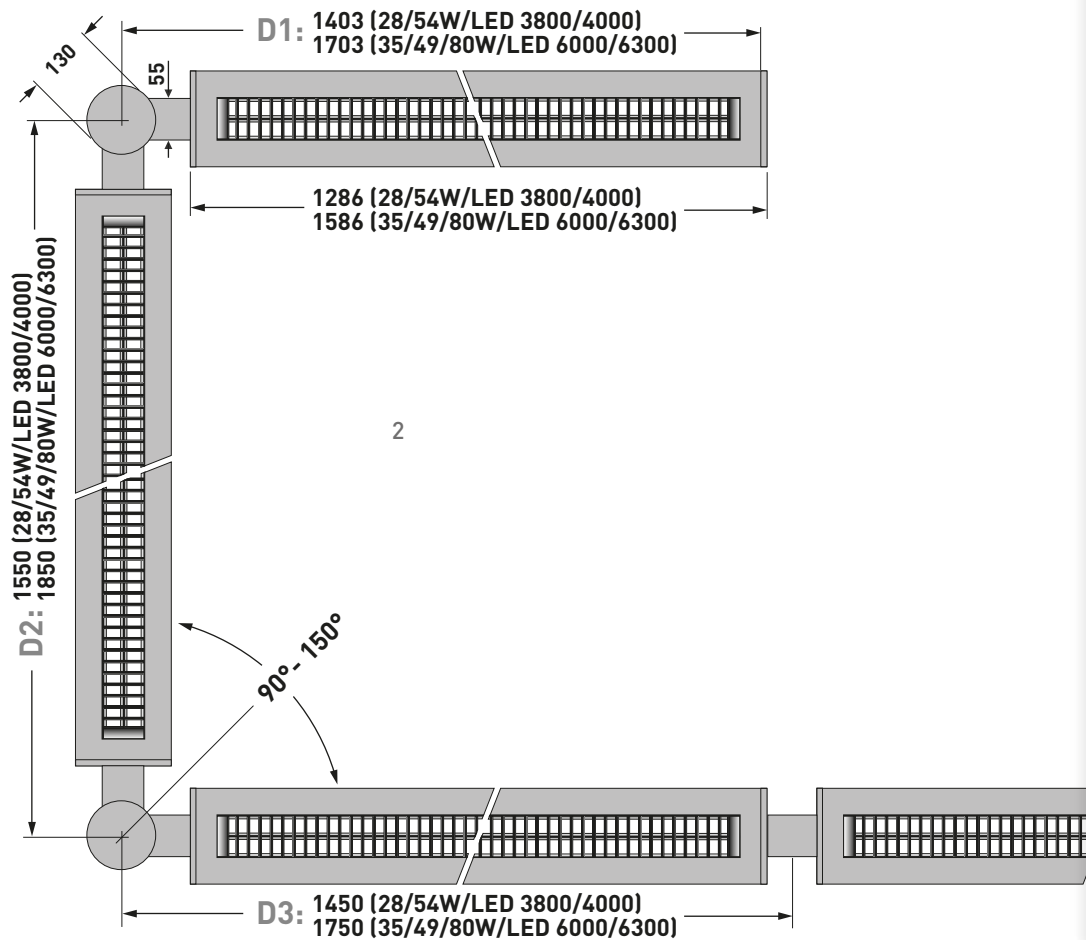

2

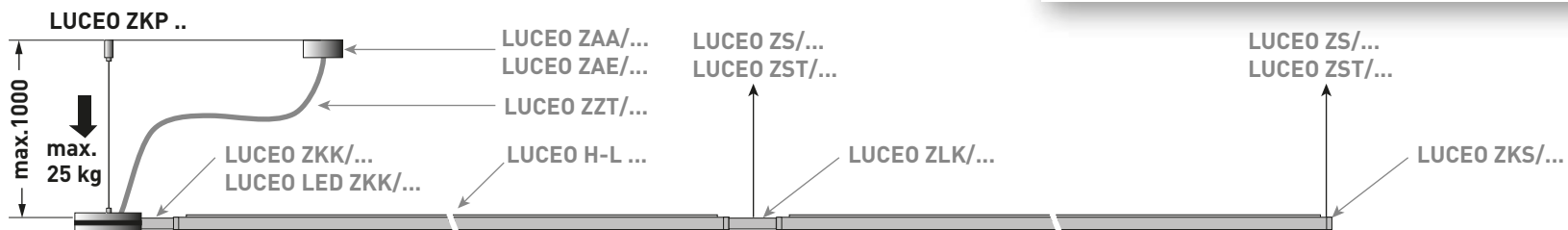

Luceo ZKP...	ca. kg	
	0,6	
	TOC	
Luceo ZKP 01	46 931 00	
Luceo ZKP 01	46 932 00	

Assembly diagram for Luceo ZKP 01 showing 5 steps:

- 1.1: Inserting the LED strip into the fixture.
- 1.2: Tightening the LED strip.
- 1.3: Warning symbol (triangle with exclamation mark) and a '0' symbol, indicating a warning or zero-torque requirement.
- 1.4: Adjusting the fixture angle.
- 1.5: Tightening the fixture cover.

Luceo ZKK/...

ca.kg
0,2

	TOC
Luceo ZKK/1/01	46 927 00
Luceo ZKK/1/03	46 928 00
Luceo ZKK/2/01	46 929 00
Luceo ZKK/2/03	46 930 00

	TOC
Luceo ZKK/3/01	46 794 00
Luceo ZKK/3/03	46 795 00
Luceo LED ZKK/3/03	63 104 00

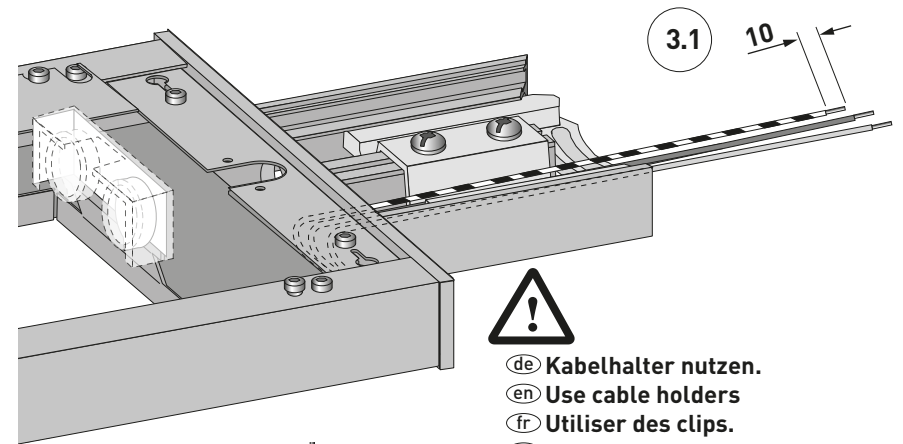
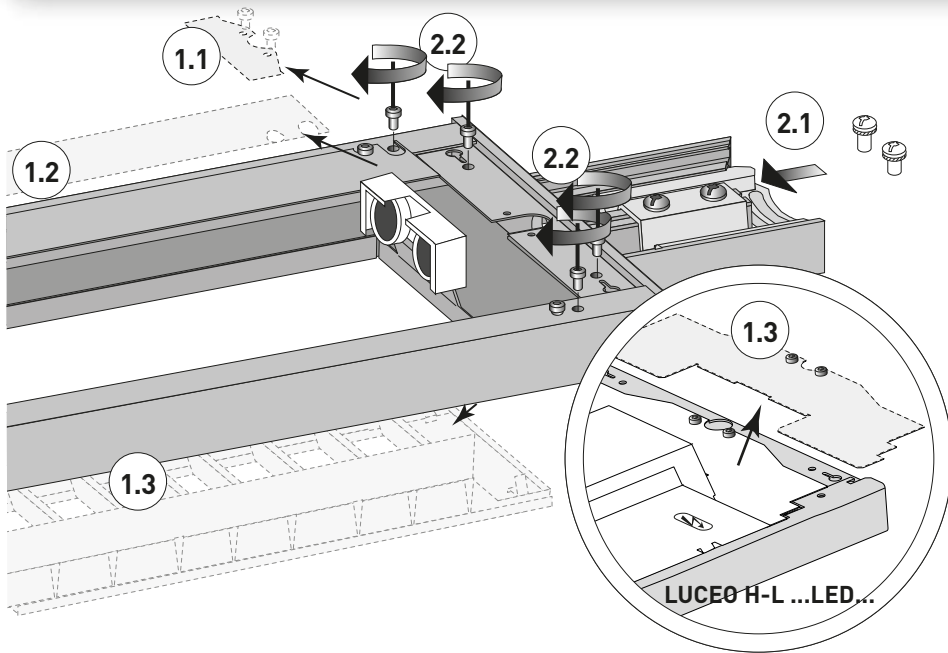
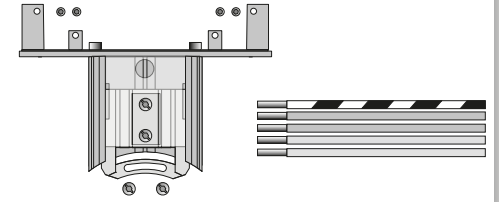

- de Kabelhalter nutzen.
- en Use cable holders
- fr Utiliser des clips.
- it Usare fermafili.
- es Utilizar sujetacables.
- nl Kabelhouders gebruiken.

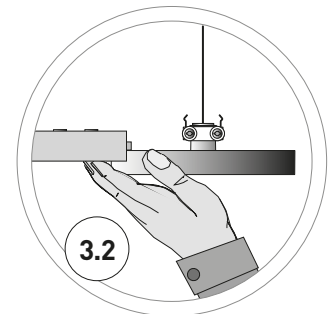
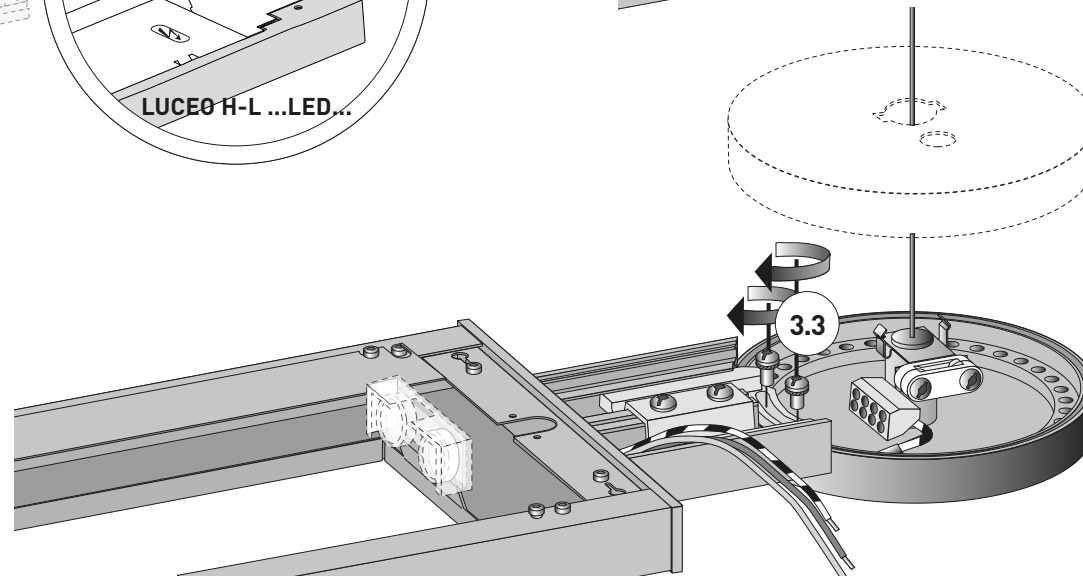

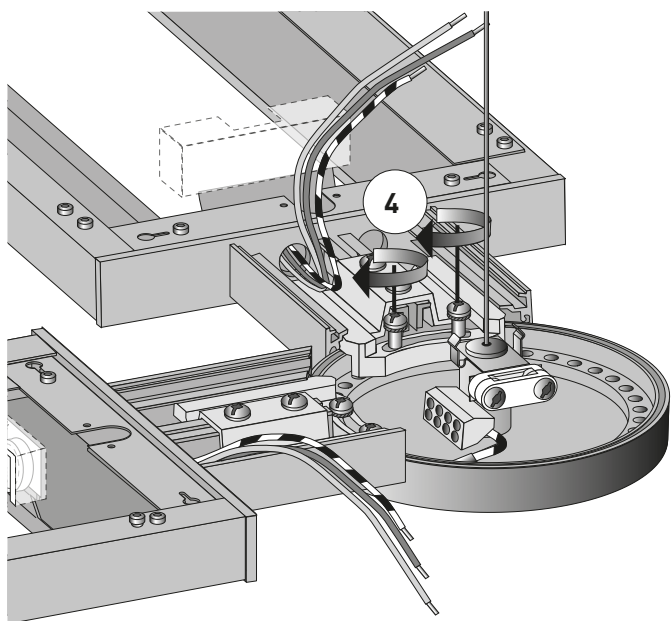

- Ⓓe Je nach geplanter Lichtbandfigur 2. bis 4. Leuchte montieren.
- Ⓔn Depending on the planned continuous-line arrangement, mount the second to the fourth luminaires.
- Ⓕr Monter les luminaires 2 à 4 selon la figure géométrique prévue.
- Ⓙ A seconda della figura geometrica prevista, montare dal 2° al 4° apparecchio.
- Ⓔs Monte la luminaria 2ª a 4ª según la figura geométrica prevista.
- Ⓖl Afhankelijk van het geplande lichtbandfiguur de tweede t/m de vierde armatuur monteren.

- Ⓓe Elektrische Verbindung im Knotenpunkt
- Ⓔn Electrical connection at the node
- Ⓕr Raccordement électrique au niveau du raccord orientable
- Ⓙ Collegamento elettrico nel punto nodale
- Ⓔs Conexión eléctrica en el punto de unión
- Ⓖl Elektrische verbinding in knooppunt

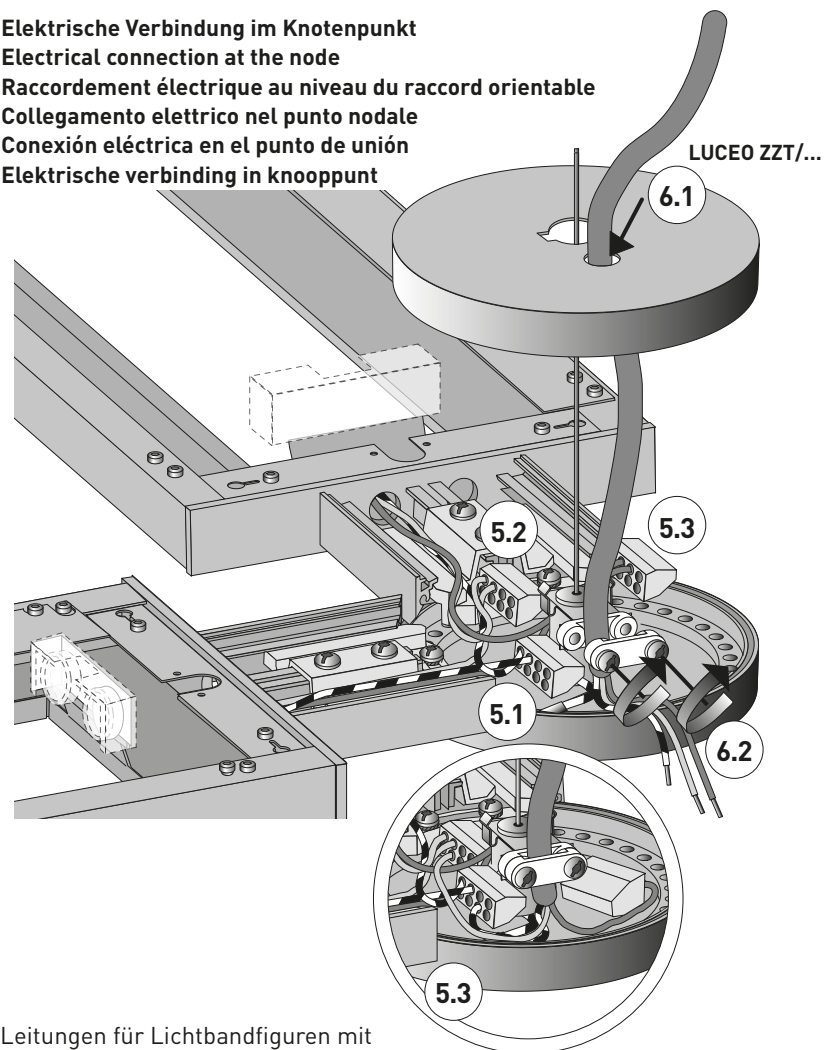

- Ⓓe Leitungen für Lichtbandfiguren mit 3. und 4. Leuchte sind entsprechend zu montieren und anzuschließen.
- Ⓔn Lines for continuous-line arrangements with luminaires three and four must be mounted and connected accordingly.
- Ⓕr Les câbles pour les luminaires 3 à 4 doivent être montés et raccordés correctement.
- Ⓙ I conduttori per figure geometriche col 3° e 4° apparecchio devono essere montati e collegati in modo corrispondente.
- Ⓔs Monte y conecte adecuadamente las acometidas para las figuras geométricas con la luminaria 3ª y 4ª.
- Ⓖl De leidingen voor de lichtbandfiguren met de derde en de vierde armatuur dienovereenkomstig monteren en aansluiten.

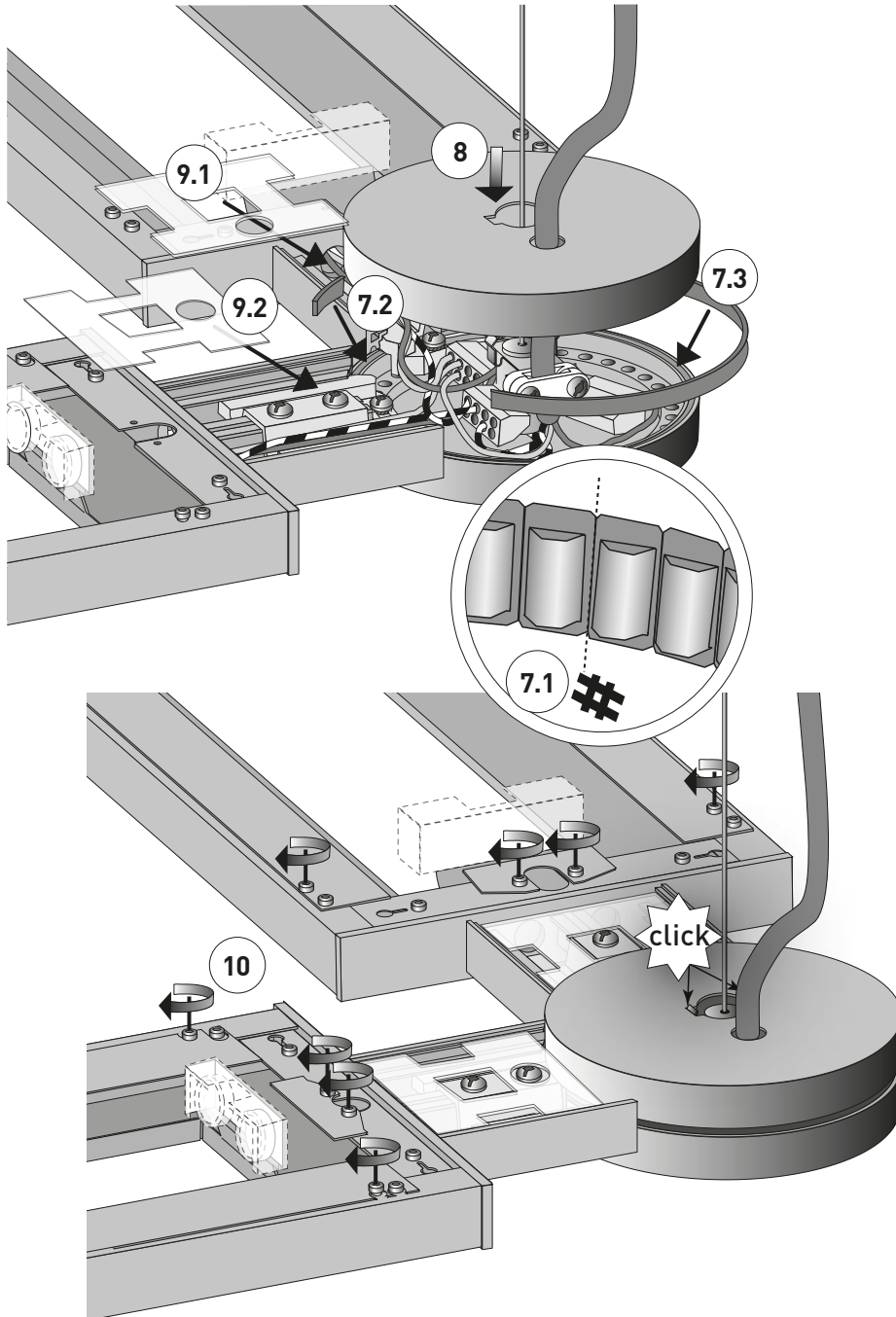

de Bewahren Sie diese Anleitung auf für zukünftige Wartungsarbeiten oder Demontage.
Wichtige Informationen zur Energieeffizienz von **TRILUX**-Leuchten sowie zur Leuchtenwartung und -entsorgung finden Sie im Internet:
www.trilux.de/eg245

en Keep these instructions for future maintenance work or dismantling.
For important information on the energy efficiency of **TRILUX** luminaires and on maintaining and disposing of luminaires, please visit our webpage at:
www.trilux.com/ec245

fr Veuillez conserver ce manuel d'utilisation pour le démontage ou pour les travaux de maintenance ultérieurs.
Vous avez la possibilité de consulter des informations importantes concernant l'efficacité énergétique des luminaires **TRILUX** ainsi que l'entretien et l'élimination des luminaires sur le site Internet:
www.trilux.com/ec245

it Conservare le presenti istruzioni per i futuri lavori di manutenzione o per lo smontaggio.
Per informazioni importanti sull'efficienza energetica degli apparecchi **TRILUX** e sulla manutenzione e smaltimento degli apparecchi consultate la pagina:
www.trilux.com/ec245

es Conserve estas instrucciones por si tiene que llevar a cabo trabajos de mantenimiento o desmontaje más adelante.
En www.trilux.com/ec245 encontrará información sobre la eficiencia energética de las luminarias de **TRILUX** y sobre su mantenimiento y eliminación.

nl Bewaar deze gebruiksaanwijzing voor onderhoudswerkzaamheden of demontage in de toekomst.
Belangrijke informatie over de energie-efficiëntie van **TRILUX**-armaturen evenals informatie over onderhoud en afvoer van armaturen vindt u terug op het internet:
www.trilux.com/ec245