

Dimensions

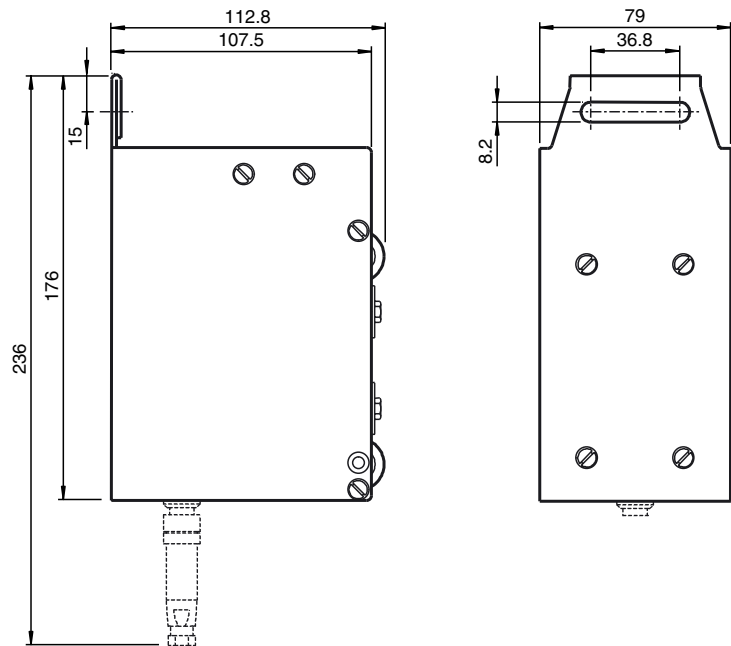

Marque de commande

WCS2-GT09-P1-C

Chariot de guidage WCS2

Fonction

- Garantit une position optimale entre la tête de lecture et le rail de code
- Avec platine de fixation pour tête de lecture
- Accepte des brosses de nettoyage
- Thermopoudré
- Rouleaux en plastique

Accessoire

WCS2-GT-WL-P

Rouleau de guidage

Composantes système compatibles

WCS2-PS1-C

Rail de profilé WCS2, revêtu

WCS2-PS1

Rail de profilé WCS2

WCS2-PS1-2,5M

Rail de profilé WCS2

WCS2-PS1-8FT

Rail de profilé WCS2

Caractéristiques techniques

Caractéristiques générales

Vitesse de passage $v \leq 8 \text{ m/s}$

Conditions environnementales

Température de service $-40 \dots 70 \text{ °C}$ ($-40 \dots 158 \text{ °F}$)

Caractéristiques mécaniques

rayon de courbure $\geq 1000 \text{ mm}$

Matériau Tôle d'acier galvanisée
Rouleaux en plastique

Masse 1000 g

Revêtement thermopoudré, 100 μm