

MODULE DE DÉTECTION DE CHARGE D'ALIMENTATION SANS INTERRUPTION MODE D'EMPLOI

© Panduit Corp. 2014

Traduction des instructions d'origine

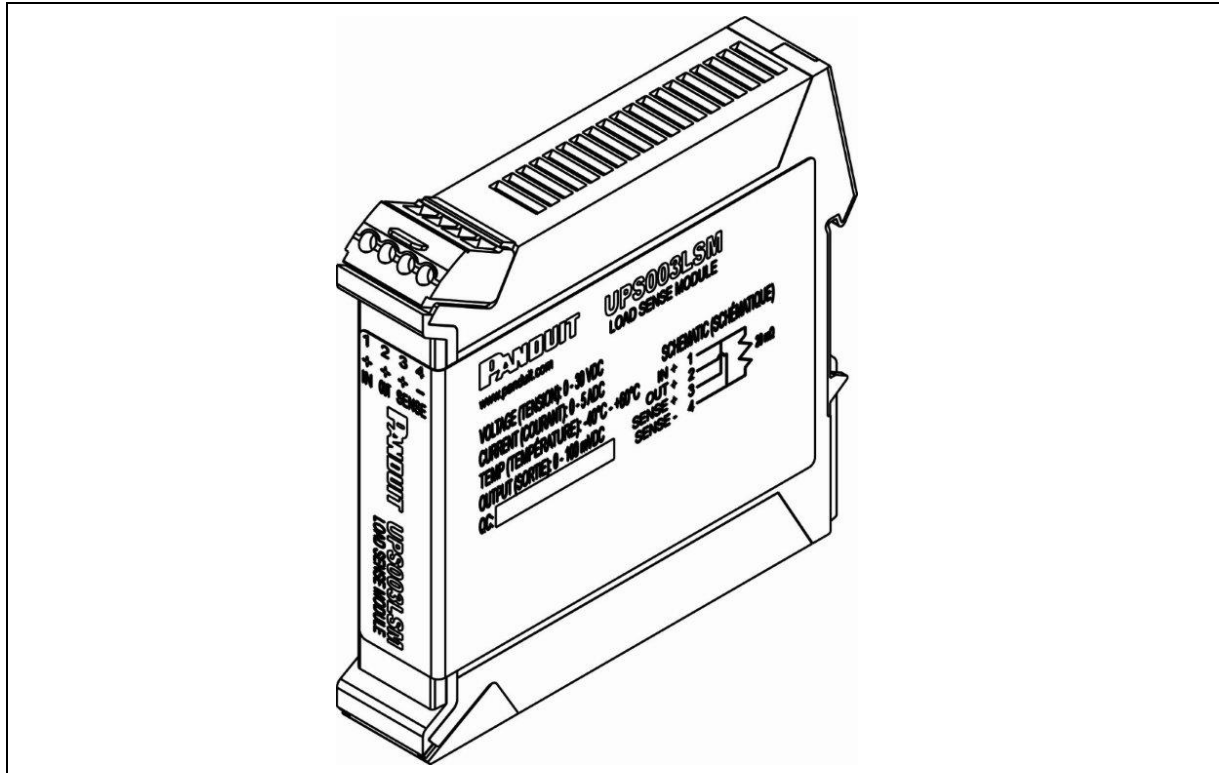

AFIN DE RÉDUIRE LE RISQUE DE
BLESSURES, IL EST INDISPENSABLE QUE
L'UTILISATEUR LISE LE MODE D'EMPLOI

E-mail:
techsupport@panduit.com

Site Web UE:
www.panduit.com/emea

E-mail UE:
emeatoolservicecenter
@panduit.com

PANDUIT
www.panduit.com

Support technique:
Tél: +1 888 506 5400, poste 83255

Panduit Europe • EMEA Service Center
Almelo, Pays-Bas
Tél: +31 546 580 452 • Fax : +31 546 580 441

TABLE DES MATIÈRES

SPÉCIFICATIONS GÉNÉRALES DE L'UPS LSM	2
Numéro de modèle	2
Puissance d'entrée.....	2
Puissance de sortie.....	2
Conditions d'environnement.....	2
Conformité	2
Installation	2
Performances	3
PRÉCAUTIONS ET INSTRUCTIONS GÉNÉRALES.....	3
Avertissements de sécurité.....	3
⚠ Bonnes pratiques en matière de sécurité électrique	4
⚠ Sécurité des personnes.....	4
⚠ Réparation.....	4
1. PRÉSENTATION	5
1.1. PRÉSENTATION GÉNÉRALE	5
1.2. OBJET	5
1.3. TERMES ET ABRÉVIATIONS.....	5
1.4. INSTALLATION.....	6

TABLE DES FIGURES

Figure 1 : Installation sur rail DIN	6
Figure 2 : Schéma fonctionnel du système	6
Figure 3 : Module de détection de charge	7



REMARQUE: *Tout au long du présent document, l'UPS LSM003 (alimentation sans interruption) est également désignée par le terme « UPS LSM ».*

SPÉCIFICATIONS GÉNÉRALES DE L'UPS LSM

Numéro de modèle

UPS003LSM

Puissance d'entrée

Tension : 30,0 Vcc maximum

Courant : 5 A maximum

Puissance de sortie

Tension : 30,0 Vcc maximum

Sens : 100 mV maximum

Courant : 5 A maximum

Conditions d'environnement

Température de fonctionnement: -40 à +60 °C.

Température de stockage (hors fonctionnement): -40 à +70 °C.

Humidité : 0 à 95 % HR, sans condensation

Tenue aux vibrations en fonctionnement: 2 G à 10 à 500 Hz

Tenue aux chocs en fonctionnement: 20 G (11 ms 3 chocs dans chaque direction, 18 chocs au total)

Conformité

- UL 1778 and CSA C22.2 No. 107.3-05 "Uninterruptible Power Supply Equipment"
- UL 508 and CSA-C22.2 No. 14 "Industrial Control Equipment"
- UL 60950-1, 2nd ed, 2011-12-19, CSA C22.2 No. 60950-1-07, 2nd ed, 2011-12 "Information Technology Equipment - Safety - Part 1: General Requirements"
- (Low-Voltage Directive*) IEC 60950-1:2005+AM 2009, EN 60950-1:2006+A1:2010+A11:2009+A12:2011 "Information Technology Equipment - Safety - Part 1: General Requirements"
- ISA 12.12.01:2013, CSA C22.2 No. 213-1987M (R2013) "Standard For Nonincendive Electrical Equipment for Use in Class I and II, Division 2 and Class III, Divisions 1 and 2 Hazardous (Classified) Locations"
- FCC Title 47 CFR 15 Subpart B Emissions Class A
- CAN ICES-3(A)/NMB-3(A), ICES-003 Issue 5
- IP20 per IEC 60529
- IEC Ex (en attendant)

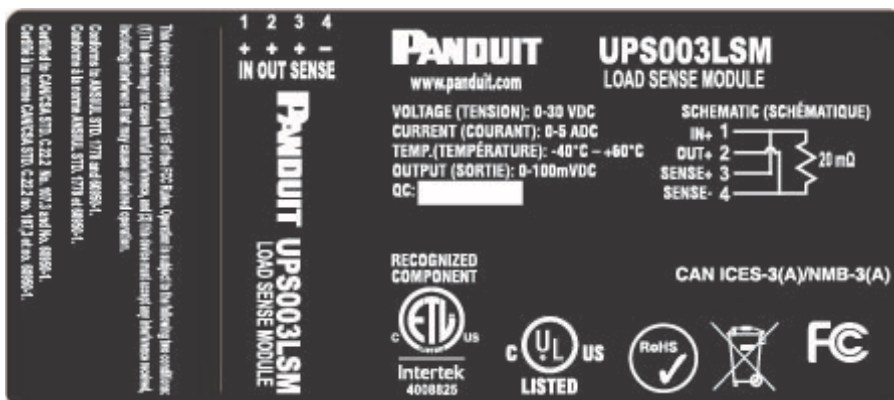

Modèle n ° / QC #

Tension / Courant /
Température / sortie

conformités

approbations

Installation

Rail porteur (DIN) EN 50022

Largeur : 22,6 mm (0,89 pouces)

Profondeur : 113,3 mm (4,46 pouces)

Hauteur : 111,5 mm (4,39 pouces)

Poids : 105,7 g (0,233 lbs) maximum

Interrupteur : Marche/arrêt de sortie, encastré

Bornes : de type à vis pour conducteurs de calibre AWG #12 à #18 semi-rigides/rigides/équipés

Un circuit de contrôle doit être présent sur le bord supérieur de l'équipement.

Performances

Chute de tension : 100 mV maximum de 5 A.

PRÉCAUTIONS ET INSTRUCTIONS GÉNÉRALES

Pour garantir une utilisation sûre et le bon fonctionnement de l'UPS LSM, il est essentiel de connaître et de respecter les informations de sécurité fournies dans le présent manuel.

Les informations de sécurité suivantes doivent être respectées par toutes les personnes travaillant avec l'UPS LSM.

Toutes les réglementations et consignes en vigueur sur le lieu de travail doivent être observées, notamment celles relatives à la prévention des accidents.



Ce symbole permet d'attirer votre attention sur les dangers ou pratiques dangereuses qui pourraient provoquer des blessures ou des dommages matériels. Le terme d'avertissement, défini ci-dessous, indique la gravité du danger. Le message apparaissant après le terme d'avertissement fournit des informations permettant de prévenir ou d'éviter ce danger.



AVERTISSEMENT

Dangers qui, s'ils ne sont pas évités, POURRAIENT causer de graves blessures ou même la mort.



PRUDENCE

Dangers ou pratiques dangereuses qui, s'ils ne sont pas évités, PEUVENT causer des blessures ou des dommages matériels.

Avertissements de sécurité



AVERTISSEMENT







- Lisez l'intégralité des avertissements de sécurité et des instructions. Le non-respect de ces avertissements et instructions pourrait causer une décharge électrique, un incendie et de graves blessures.
- Enregistrez tous les avertissements et toutes les instructions afin de pouvoir vous y reporter plus tard.





Panduit Corp. vous recommande d'installer toutes les fonctions de sécurité avant d'utiliser l'UPS LSM. En cas d'utilisation inadaptée de cette UPS LSM, la responsabilité d'une éventuelle blessure vous incomberait. Par ailleurs, vous êtes responsable de l'organisation des formations nécessaires pour la garantie d'un fonctionnement de l'UPS LSM en toute sécurité.

- **INSTALLATION ET UTILISATION RÉSERVÉES AU PERSONNEL QUALIFIÉ.**
- **EN CAS DE DOMMAGES APPARENTS OU SUSPECTÉS SUR LE PRODUIT, NE L'UTILISEZ PAS. ADRESSEZ-VOUS À UNE PERSONNE QUALIFIÉE.**
- **AVERTISSEMENT FCC: LES MODIFICATIONS APPORTÉES AU PRODUIT POURRAIENT RENDRE NUL VOTRE DROIT DE LE FAIRE FONCTIONNER.**
- **UTILISEZ LES ACCESSOIRES CONSEILLÉS. CONSULTEZ LE MANUEL DU PROPRIÉTAIRE POUR OBTENIR UNE LISTE DES ACCESSOIRES CONSEILLÉS. L'UTILISATION D'ACCESSOIRES INAPPROPRIÉS COMPORTE UN RISQUE DE BLESSURES.**

Bonnes pratiques en matière de sécurité électrique

	<p>MISE À LA TERRE :</p> <p>En cas de dysfonctionnement ou de panne, la mise à la terre fournit un chemin de résistance moindre pour le courant électrique, ce qui réduit les risques de décharge électrique.</p> <p>Un mauvais raccordement de l'appareil au conducteur de terre peut causer un choc électrique. Le fil vert éventuellement rayé de jaune avec isolation est le conducteur de terre.</p> <p>Consultez un électricien qualifié ou le personnel de service si les instructions de mise à la terre ne sont pas bien comprises, ou en cas de doute au sujet de la mise à la terre.</p> <p>Évitez tout contact du corps avec des surfaces mises à la terre, telles que tuyaux, radiateurs, cuisinières et réfrigérateurs. <i>Le risque de choc électrique est plus grand si votre corps est en contact avec la terre.</i></p>
	<p> AVERTISSEMENT</p> <p>FAITES FONCTIONNER L'UPS LSM DANS UN ENVIRONNEMENT PROPRE, SEC ET COUVERT.</p> <p>N'EXPOSEZ PAS L'UPS LSM À LA PLUIE OU À L'EAU. <i>La présence d'eau dans une UPS LSM augmente le risque de décharge électrique.</i></p>
	<p> NE VOUS APPROCHEZ PAS DES CIRCUITS SOUS TENSION</p> <ul style="list-style-type: none"> • Le personnel ne doit pas retirer les couvercles. • La réparation des composants et les réglages internes doivent être confiés à des réparateurs qualifiés. • Débranchez l'alimentation lorsque vous remplacez des composants. • Des tensions dangereuses peuvent persister, même si l'alimentation est débranchée. • Pour éviter tout risque de blessure, débranchez toujours l'alimentation et mettez l'interrupteur d'alimentation en position Arrêt. • La borne d'entrée du produit doit rester accessible pour permettre le débranchement. • Vous ne devez en AUCUN CAS travailler sur le produit, ou brancher et débrancher des câbles pendant un orage. • Utilisez des câbles conformes aux réglementations électriques en vigueur dans votre pays. <p> Avertissement : Un sectionneur pour circuit d'entrée CC du commerce et conforme à la norme National Electric Code, ANSI/NFPA 70, devra être installé.</p>

Sécurité des personnes

	<p> AVERTISSEMENT</p> <p>Utilisez un équipement de protection individuelle. Toutes les personnes utilisant l'UPS LSM doivent porter des lunettes de protection.</p>
---	--

Réparation

- Votre UPS LSM doit être réparée par une personne qualifiée n'utilisant que des pièces de remplacement identiques.

Contactez le service outils de Panduit aux adresses suivantes:

Panduit Tool Solutions Division (USA)

16530 W. 163rd Street
Lockport, IL 60441 États-Unis

Tél. : +1 888 506 5400, poste 83255

Panduit EMEA Service Center (EUR)

EMEA Tool Service Center
Bedrijvenpark Twente 360
7602 KL Almelo, Pays-Bas

tél + 31 546 580 451

Les informations contenues dans ce manuel sont basées sur notre expérience acquise à ce jour et sont jugées fiables. Cette interface Web est conçue pour les personnes dotées de compétences techniques, qui utiliseront l'appareil à leur seule appréciation et à leurs risques et périls. Nous ne garantissons en aucun cas des résultats positifs et nous rejetons toute responsabilité en ce qui concerne l'utilisation de l'outil. Les dimensions indiquées dans le présent manuel servent de références uniquement. Pour obtenir des informations plus précises à ce sujet, consultez l'usine. Cette publication ne doit pas être considérée comme une licence d'utilisation, ni comme une incitation à contrefaire un brevet existant.

1. PRÉSENTATION

1.1. PRÉSENTATION GÉNÉRALE

L'UPS003LSM est conçu pour les systèmes de sauvegarde alimentation redondante. Les meilleures fonctions d'UPS003LSM uniquement avec l'unité Panduit UPS003024024015. La puissance de sortie maximale de l'UPS est de 24 V cc. Le LSM onduleur est connecté à la ligne d'alimentation principale de 24 V cc. L'onduleur est en liaison le long de la ligne d'alimentation en énergie secondaire peuvent être connectés à l'onduleur LSM, ce qui permet à l'onduleur afin de mesurer la consommation d'énergie en courant par le système. Cela augmente la précision des estimations UPS Temps de maintien de potentiel dans le cas où l'onduleur est nécessaire pour l'alimenter.

1.2. OBJET

L'objet du présent document est de fournir à l'utilisateur les informations nécessaires pour faire fonctionner l'UPS LSM.

1.3. TERMES ET ABRÉVIATIONS

A Ampère
CC courant continu
PCB (Printed Circuit Board) circuit imprimé
UPS alimentation sans interruption
UPS LSM module de détection de charge d'alimentation sans interruption
V Volts
W Watts

1.4. INSTALLATION

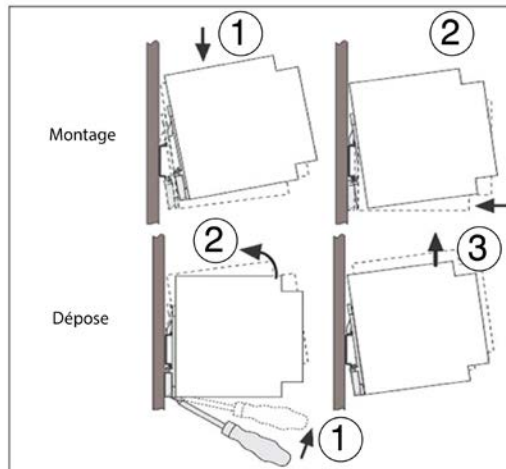

Figure 1 : Installation sur rail DIN

Aucun espace minimum par rapport aux autres modules n'est requis pour permettre le fonctionnement correct de l'équipement.

Pour installer l'UPS LSM, placez le module en disposant la glissière du rail DIN sur le bord supérieur du rail DIN, puis en l'enfonçant pour l'emboîter comme représenté dans la figure 1.

Pour le déposer, libérez le mécanisme de blocage à cliquet à l'aide d'un tournevis, puis extrayez le module du bord inférieur du rail DIN comme représenté dans la figure 1.

REMARQUE: Un dispositif de protection contre les surintensités externe 5A est nécessaire pour protéger l'UPS LSM.

Schéma de câblage de l'armoire conteneur

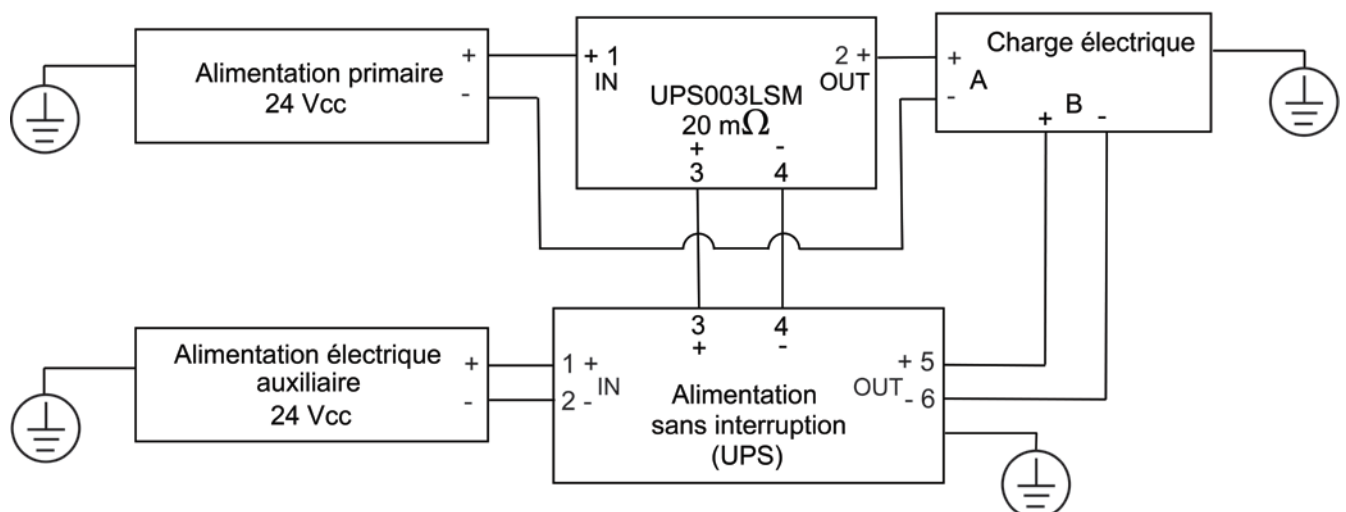

Figure 2 : Schéma fonctionnel du système

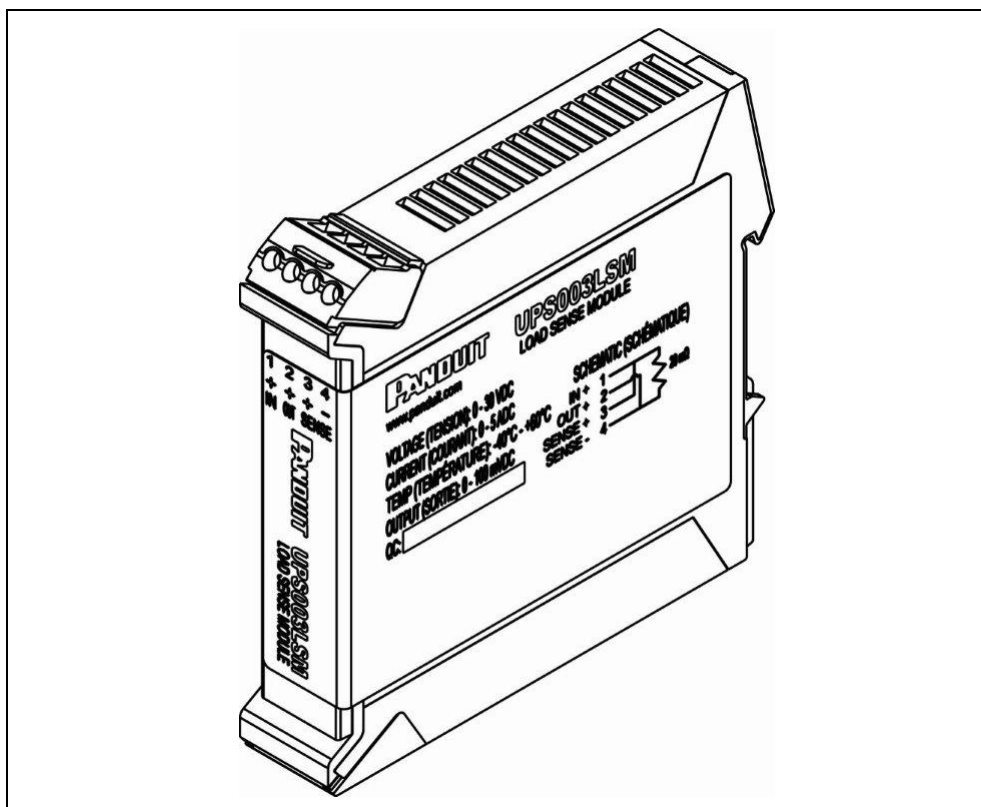

Figure 3 : Module de détection de charge

Les broches 3 et 4 du module de détection de charge sont connectées aux bornes d'entrée de détection de l'UPS LSM. Notez que la broche 3 de la résistance de détection de courant doit être connectée à la broche de détection « + » et le broche 4 de la résistance de détection de courant doit être connectée à la borne de détection « - ». Notez que ces connexions ne peuvent pas être inversées. Ces connexions permettent à l'UPS LSM de mesurer le flux de courant fourni à la charge dans des conditions normales de fonctionnement et ainsi de prévoir la durée de fonctionnement lorsque l'alimentation de secours est fournie par l'UPS LSM