

# MCC-MT 0,2-0,35 (0,0) BA - Contact à sertir



1923717

<https://www.phoenixcontact.com/fr/produits/1923717>

Veillez tenir compte du fait que les données affichées dans ce document PDF proviennent de notre catalogue en ligne. Vous trouverez les données complètes dans la documentation utilisateur. Nos conditions générales d'utilisation des téléchargements sont applicables.



Contact femelle, enfoncé dans l'élément enfichable après le sertissage du conducteur, pour les capots pour connecteurs modulaires MCC 1...-STZ-3,81 et MCC 1...-STZF-3,81, plages de section de 0,2 mm<sup>2</sup> à 0,34 mm<sup>2</sup>

## Données commerciales

Référence	1923717
Conditionnement	8□000 Unité(s)
Commande minimum	8□000 Unité(s)
Clé de vente	AABCAD
Product key	AABCAD
Page catalogue	Page 827 (C-1-2013)
GTIN	4017918571450
Poids par pièce (emballage compris)	0,44 g
Poids par pièce (hors emballage)	0,5 g
Numéro du tarif douanier	85366990
Pays d'origine	DE

# MCC-MT 0,2-0,35 (0,0) BA - Contact à sertir



1923717

<https://www.phoenixcontact.com/fr/produits/1923717>

## Caractéristiques techniques

### Montage

Type de raccordement	Raccordement à sertir
----------------------	-----------------------

### Propriétés du produit

Type de produit	Contact à sertir
Gamme de produits	MCC-MT
Pas	0 mm

### Caractéristiques de raccordement

Type de raccordement	Raccordement à sertir
Type de contact	Connecteur femelle
Longueur de gaine à dénuder de chaque fil	4 mm
Longueur à dénuder	4 mm ... 4,1 mm
Section de conducteur souple	0,2 mm <sup>2</sup> ... 0,34 mm <sup>2</sup>
Section conduct. AWG	24 ... 22

### Indications sur les matériaux

Surface des contacts	étain Sn
Matériau de surface du contact	étain
Surface métallique zone de contact (couche supérieure)	Etain Sn)

### Dimensions

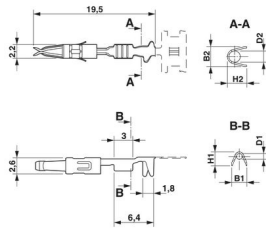
Dessin coté	
Pas	0 mm

### Propriétés électriques

Intensité nominale $I_N$	4 A
--------------------------	-----

### Indications sur l'emballage

Type de conditionnement	Ceinture
-------------------------	----------

# MCC-MT 0,2-0,35 (0,0) BA - Contact à sertir

1923717

<https://www.phoenixcontact.com/fr/produits/1923717>

## Dessins

Dessin coté

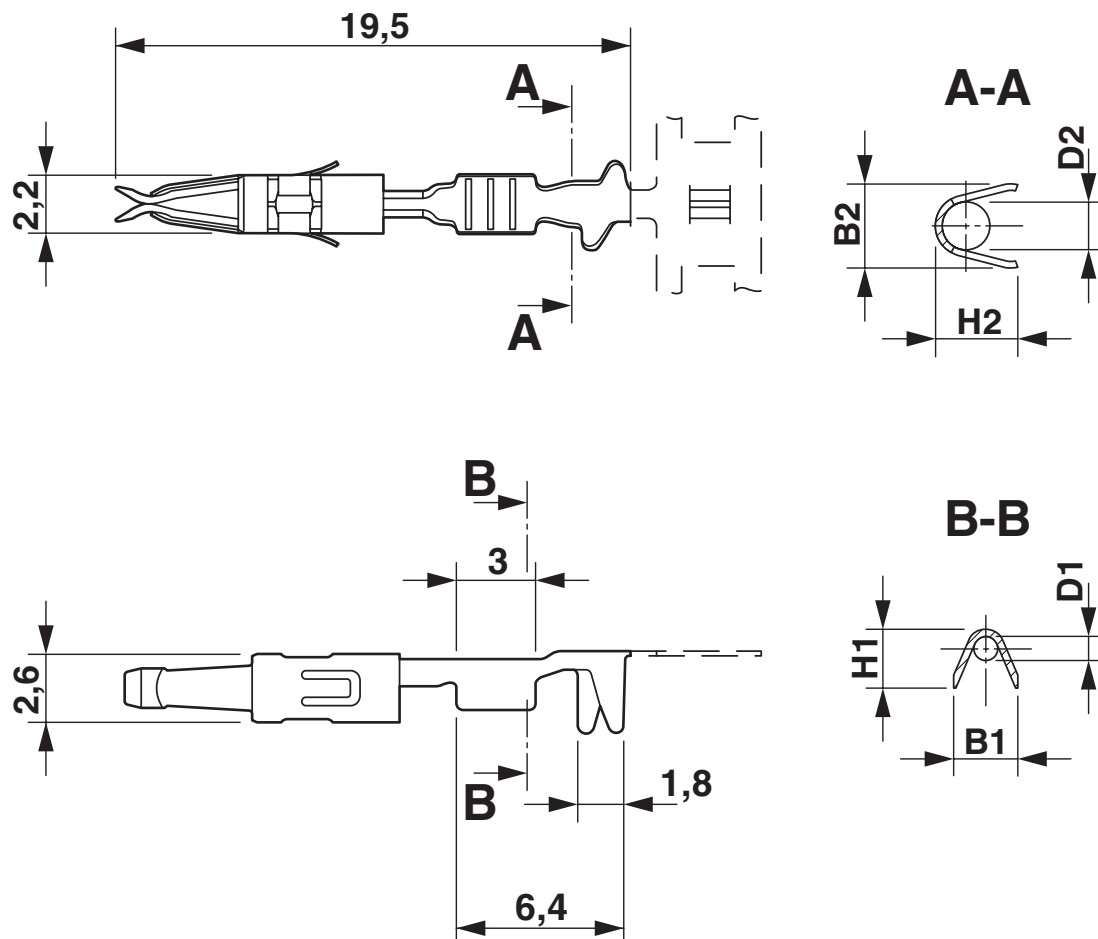

# MCC-MT 0,2-0,35 (0,0) BA - Contact à sertir



1923717

<https://www.phoenixcontact.com/fr/produits/1923717>

## Classifications

### ECLASS

ECLASS-11.0	27460403
ECLASS-12.0	27460403
ECLASS-13.0	27460403

### ETIM

ETIM 9.0	EC000796
----------	----------

### UNSPSC

UNSPSC 21.0	39121500
-------------	----------

# MCC-MT 0,2-0,35 (0,0) BA - Contact à sertir



1923717

<https://www.phoenixcontact.com/fr/produits/1923717>

## Conformité environnementale

China RoHS	Période d'utilisation conforme : illimitée = EFUP-e
	Aucune substance dangereuse dépassant les valeurs seuils ;

Phoenix Contact 2024 © - Tous droits réservés  
<https://www.phoenixcontact.com>

PHOENIX CONTACT SAS  
52 Boulevard de Beaubourg Emerainville  
77436 Marne La Vallée Cedex 2 France  
+33 (0) 1 60 17 98 98  
[documentation@phoenixcontact.fr](mailto:documentation@phoenixcontact.fr)