



Poste externe anti-vandalisme

Manuel installateur

bticino



Introduction	5
Avertissements et conseils	5
Contenu de l'emballage	5
Description	6
Vue frontale	6
Vue postérieure	7
Installation	8
Normes générales d'installation	8
Caractéristiques techniques	8
Données dimensionnelles	9
Installation encastrée	10
Installation murale	10
Configuration physique	11
Branchements	12
Réglage du volume	12
Terminer l'installation	13
Installation accessoires	14
Changement de la lentille de la caméra et du verre de l'écran	15
Configuration avec clavier	16
Accès au menu de configuration	16
Si oubliez le mot de passe	17
Langue	17
Réglage poste	18
Paramètres du périphérique	18
Nouveau mot de passe	18
Accueil	19
Signaux sonores	20
Rétablir réglage par défaut	21
Répertoire adresses	22
Type de résidence	22
Modalité appel- Liste des noms	22
Modalité appel - Type de code	23
Modalité appel - Fonction bouton sonnerie	23
Calling mode - Recall	23

Classement liste	24
Contact setting	24
Modifier contact	24
Nouveau contact	25
Éliminer contact	26
Éliminer répertoire adresses	26
Réglage du module audio	27
Réglage contrôle d'accès	28
Versions FW	29
Configuration avec logiciel	30
Logiciel de configuration TiMonoblockEntrancePanel	30
Connexion au PC	30
Utilisation du poste externe	31
Appel des résidents	31
Par recherche avec les touches flèches	31
Par recherche du nom	31
Avec le code numérique	32
Appel du standard de concierge (seulementt en modalité Monofamilial)	32
Appel de l'unique résident (modalité Monofamilial)	33
Ouverture serrure avec code numérique	34
Changement du code serrure	35

Introduction

Avertissements et conseils

Avant de procéder à l'installation, il est important de lire attentivement le présent manuel. La garantie est automatiquement annulée en cas de négligence, d'utilisation impropre et/ou de modification effectuée par un personnel non autorisé.

Contenu de l'emballage

L'emballage contient :

- Poste externe anti-vandalisme 308040
- CD contenant le Manuel Installateur et le logiciel de configuration avec manuel d'utilisation correspondant.

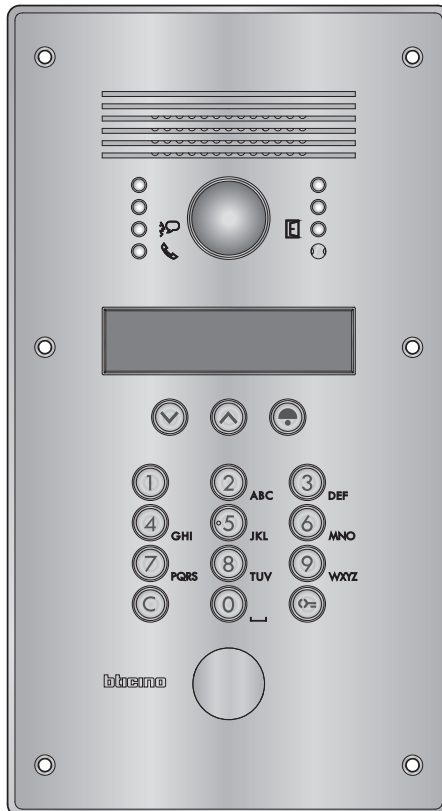

Description

Vue frontale

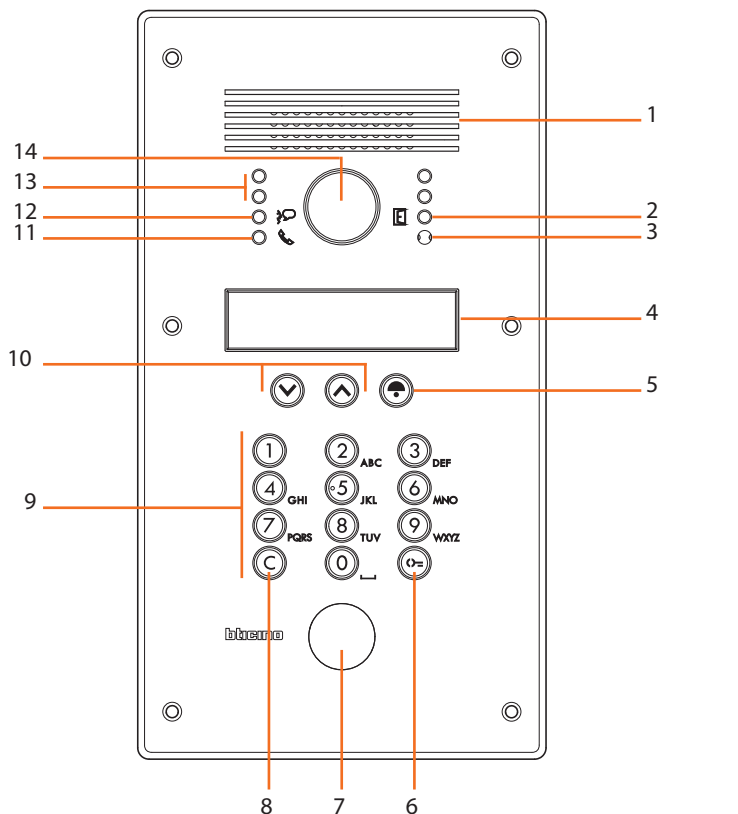

- | | |
|---|---------------------------------------|
| 1. Haut-parleur | 10. Touche de recherche résident |
| 2. Voyant vert: indication porte ouverte | 11. Voyant vert: appel transmis |
| 3. Micro | Voyant rouge : système occupé |
| 4. Écran | 12. Voyant vert: communication active |
| 5. Touche d'appel du résident sélectionné ou du standard de concierge | 13. 4 voyants lumineux |
| 6. Touche d'ouverture serrure | 14. Caméra |
| 7. Prédiposition pour lecteur VIGIK® ou ouverture à clé | |
| 8. Touche d'effacement | |
| 9. Clavier alphanumérique | |

Vue postérieure

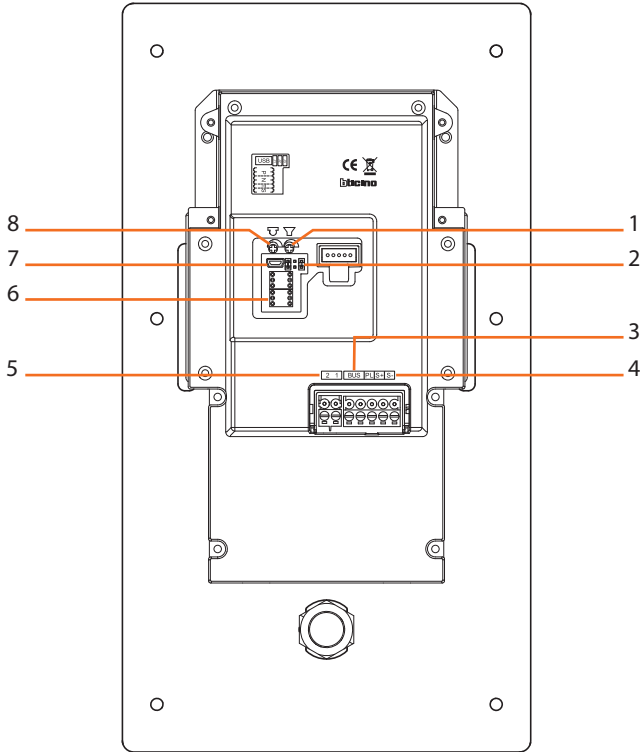

1. Réglage volume haut-parleur
2. Cavalier (voir tableau au chapitre Programmation)
3. Branchement BUS SCS
4. Branchement serrure et bouton d'ouverture porte locale
5. Alimentation supplémentaire
6. Logement configurateurs
7. Connecteur MiniUSB pour configuration avec PC
8. Réglage volume micro

Installation

Normes générales d'installation

La caméra ne doit pas être installée face à des sources lumineuses intenses ni à un endroit où la personne faisant face à la caméra serait en contrejour. Pour résoudre les problèmes précédemment décrits, il est recommandé de modifier la hauteur d'installation de la caméra, généralement à 160 – 165 cm, et de la placer à une hauteur de 180 cm et d'orienter l'objectif vers le bas de façon à améliorer la qualité des images.

En conditions de faible luminosité, l'image visualisée des caméras couleur peut causer une diminution du rendu chromatique au bénéfice d'une meilleure reconnaissance de la personne cadrée.

Pour une vision optimale, il est recommandé dans tous les cas, dans les environnements peu éclairés, de prévoir une source d'éclairage supplémentaire.

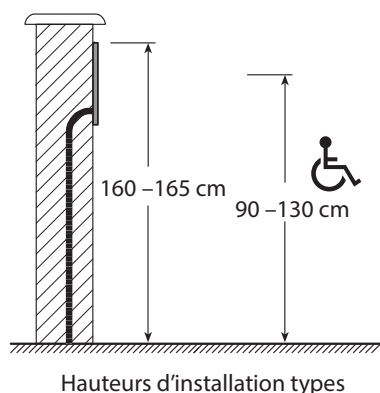

Caractéristiques techniques

- Capteur de 1/4"
- Objectif F: 2,0 mm ; f: 1,0 mm
- Alimentation: 18 – 27 Vdc
- Absorption:
105 mA (en stand by)
340 mA (max. en fonctionnement)
- Entrelacement: 2:1
- Résolution: 400 lignes (horizontales, au centre)
- Éclairage nocturne avec LEDs blancs
- Réglage automatique luminosité
- Température de fonctionnement:
(-25) – (+70) °C
- Angle de cadrage:
horizontal 124°
vertical 100°
- Degré de protection: IP54
- Degré de robustesse: IK07

Poste externe anti-vandalisme

Manuel installateur

Données dimensionnelles

Installation encastrée

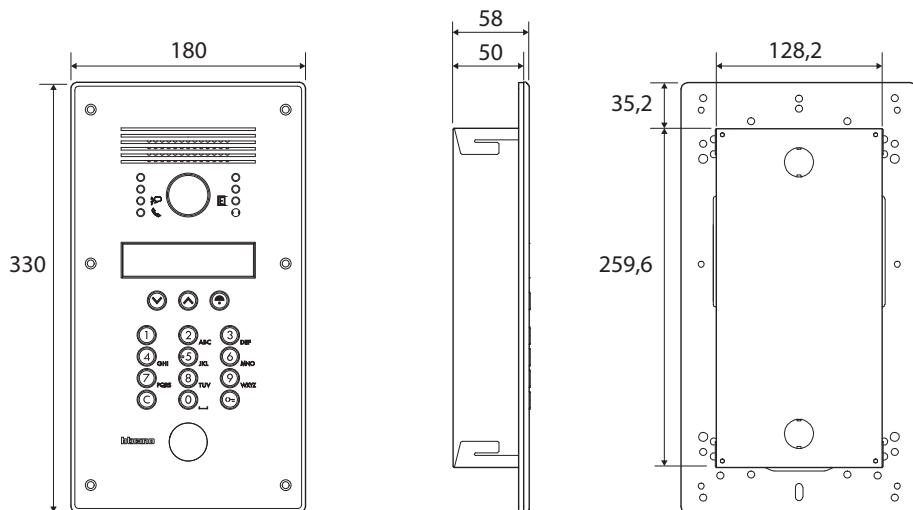

Installation murale

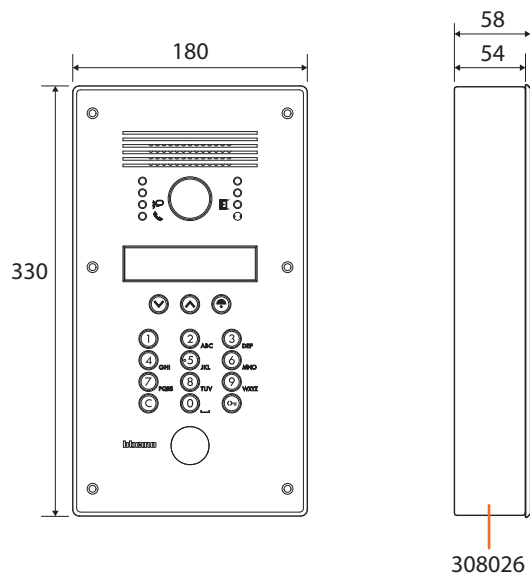

Poste externe anti-vandalisme

Manuel installateur

bticino

Installation encastrée

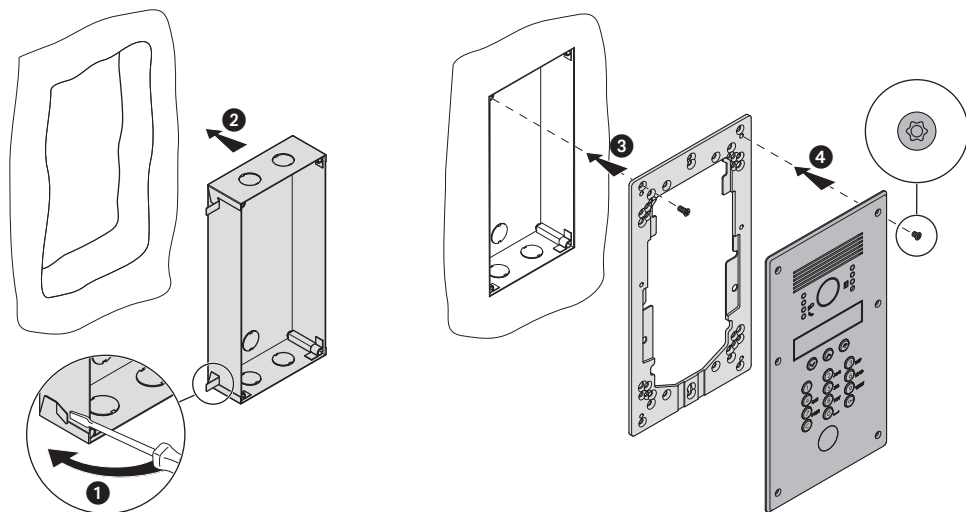

Installation murale

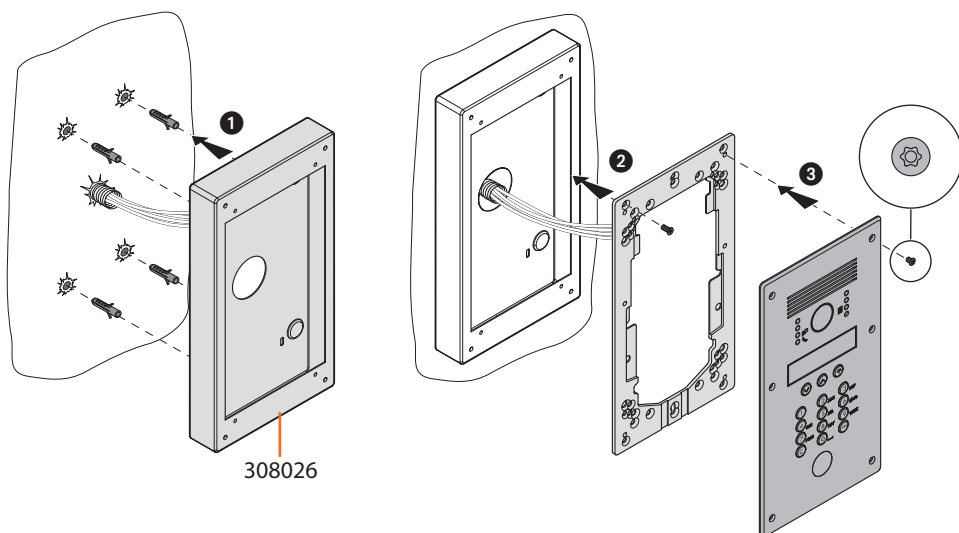

Poste externe anti-vandalisme

Manuel installateur

Configuration physique

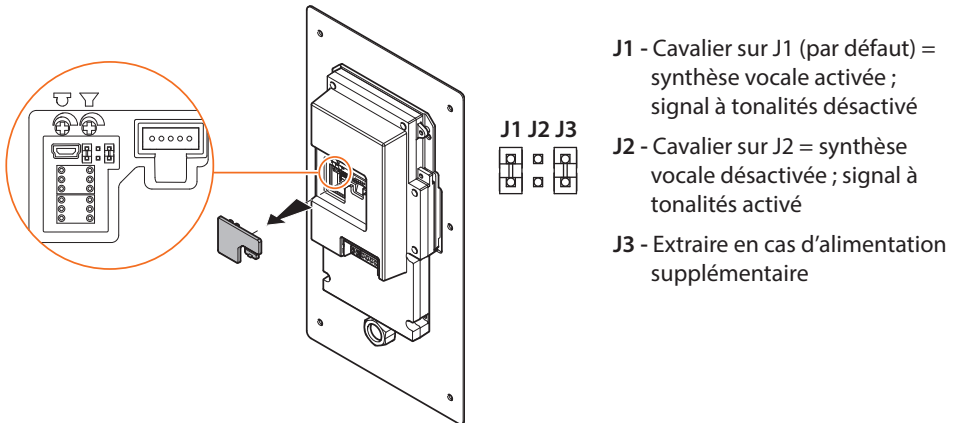
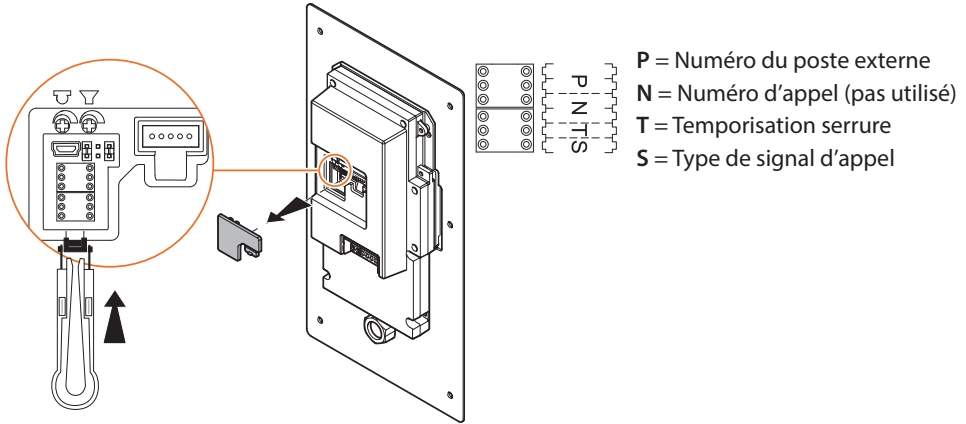

Branchements

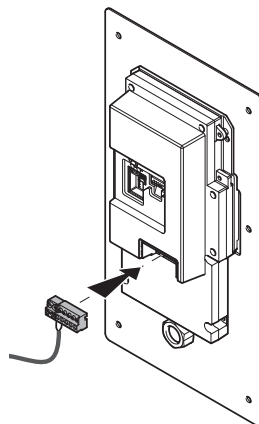
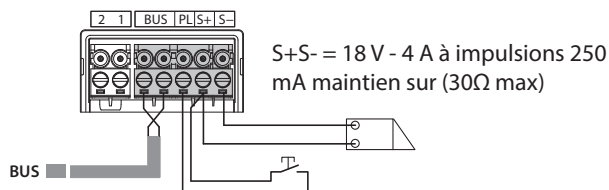

Serrure à relais

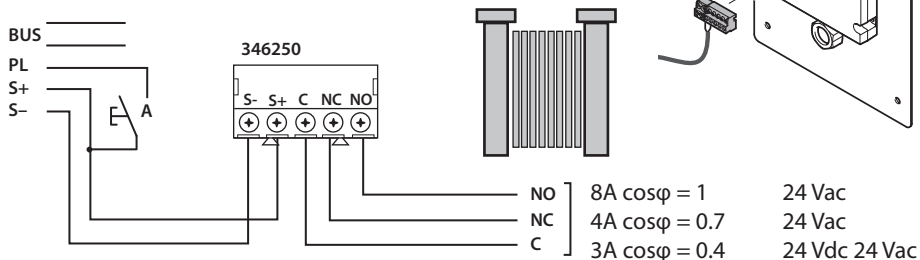

Réglage du volume

En présence d'un sifflement indésirable (effet de Larsen), réduire tout d'abord la puissance du micro en intervenant à l'aide d'un tournevis sur le potentiomètre correspondant jusqu'à ce que le niveau soit acceptable. Si le phénomène persiste, intervenir sur le potentiomètre du haut-parleur de façon à l'éliminer.

Si le volume est trop bas, augmenter tout d'abord le volume du haut-parleur et éventuellement celui du micro, sans oublier qu'est préférable une transmission claire et sans interférences plutôt qu'une transmission à la limite de l'effet de Larsen.

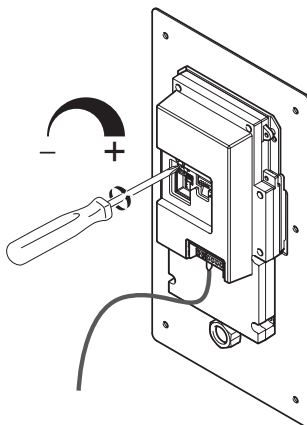

Terminer l'installation

Attention : avant de fixer le poste externe à la paroi, replacer les bouchons de protection dans leur logement en veillant à les positionner correctement.

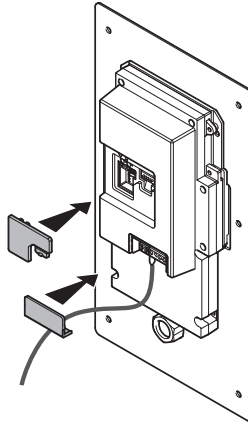

Attention : au premier allumage, le poste externe demande à l'utilisateur de sélectionner la langue ; ensuite, il est possible d'accéder aux menus.



Installation accessoires

Lecteur transpondeur T25 - VIGIK®

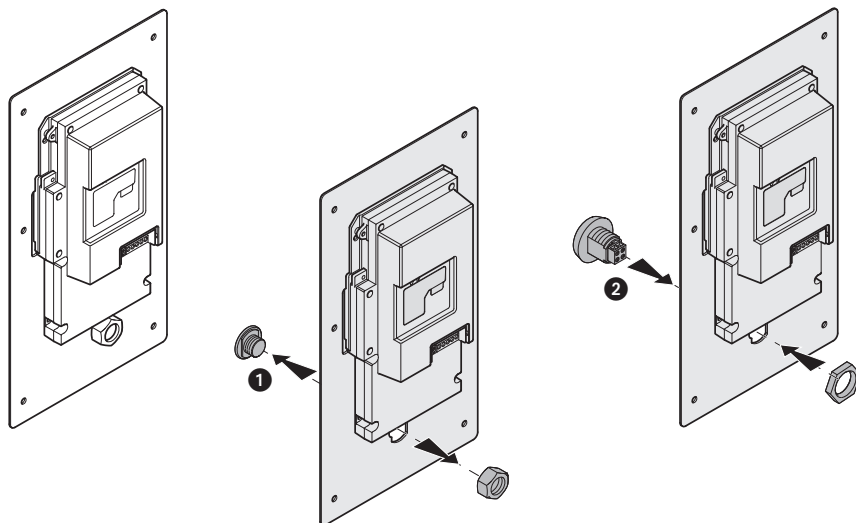

Interrupteur à clé CCT75NM

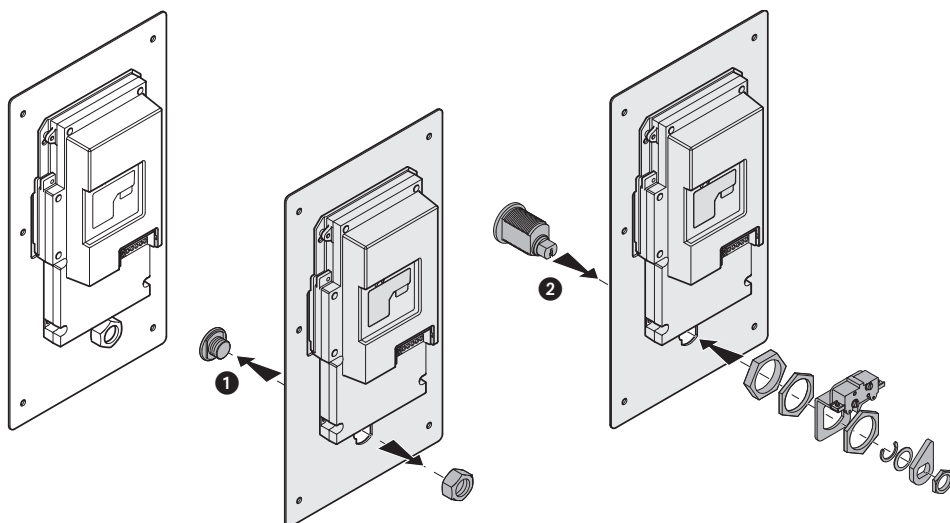

Changement de la lentille de la caméra et du verre de l'écran

En cas d'actes de vandalisme, a été prévu l'article réf. 308034 pour la partie la plus délicate du dispositif. Cet article permet de changer en une seule opération la lentille de la caméra et le verre de l'écran.

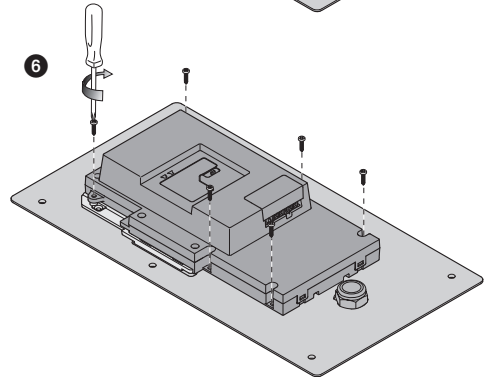
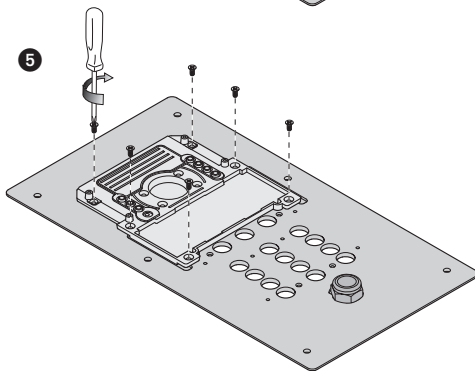
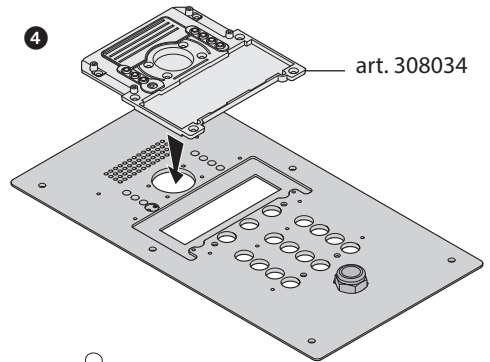
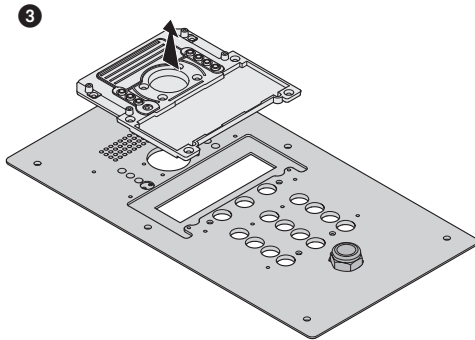
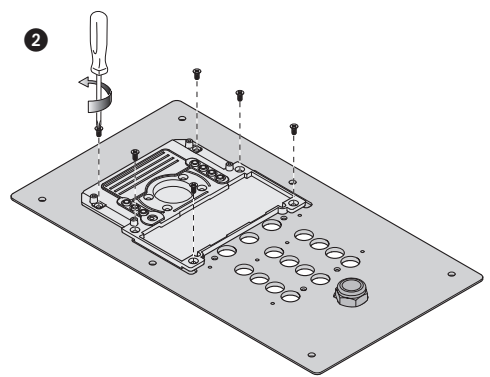
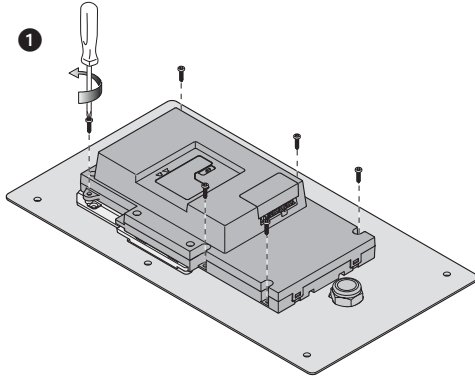

Configuration avec clavier

Accès au menu de configuration



Maintenir enfoncées simultanément les touches pendant plus de 10 secondes.



Saisir le code d'accès (par défaut 12345)



Si le code est correct, l'on accède directement au menu de configuration.

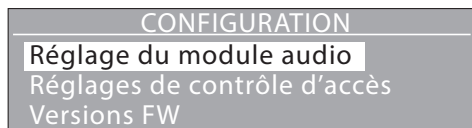

Pour quitter le menu de configuration sélectionner QUITTER et appuyer sur

Attention

Pour tous les autres menus décrits plus bas : pour revenir au menu précédent, sélectionner QUITTER et appuyer sur ou appuyer simplement sur

Poste externe anti-vandalisme

Manuel installateur

Si oubliez le mot de passe

Si vous perdez votre mot de passe vous pouvez le réinitialiser en suivant ces étapes:

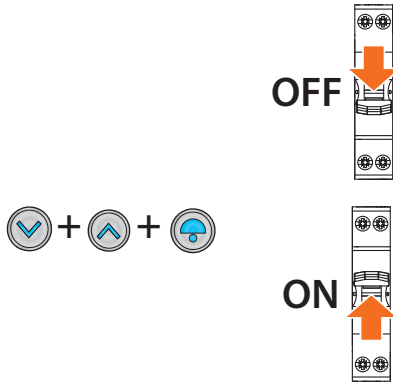

Couper l'alimentation du BUS

Maintenir enfoncées simultanément les touches et réactiver l'alimentation du BUS.

Le voyant affiche le mot de passe actuel



Appuyer sur pour continuer

Langue



Appuyer sur



Sélectionner la langue voulue



Confirmer

La langue sélectionnée est marquée d'un astérisque.



Réglage poste

CONFIGURATION

Langue

Réglage poste

Répertoire adresses

Sélectionner le menu  

RÉGLAGE POSTE

Paramètres du périphérique

Mot de passe

Accueil

Confirmer 

Paramètres du périphérique

RÉGLAGE MODULE

Luminosité

Contraste

Module lumière OUI

Dans le sous-menu RÉGLAGE MODULE, il est possible de régler les fonctions suivantes:

- Luminosité** Réglage de la luminosité de l'écran
- Contraste** Réglage du contraste
- Module lumière** Réglage de la luminosité du clavier :

- OUI = clavier toujours allumé (réglage de base)
- ECO = la clavier s'allume quand il est utilisé
- NON = clavier toujours éteint

Nouveau mot de passe

NOUVEAU MOT DE PASSE

Mot de passe

QUITTER

Pour modifier le mot de passe d'accès :

Appuyer sur 

Saisir à nouveau le mot de passe



NOUVEAU MOT DE PASSE

Mot de passe

QUITTER

Confirmer 

Accueil

Sur la page d'accueil, il est possible de créer un message personnalisé de bienvenue ou autre; le message peut occuper de une à un maximum de trois lignes de textes de 15 caractères (Template) ; il est possible de passer des majuscules ou minuscules et inversement à l'aide des touches flèches.



Il est par ailleurs possible de régler la durée d'affichage du message sur l'écran (5, 10 ou 15 secondes) (Timeout).

Saisie du texte

ACCUEIL	
Modèle	1 ligne
Timeout	5 sec
Texte	-->

Appuyer sur 

TEXTE PAGE ACCUEIL	
Ligne 1	-->
Ligne 2	-->
QUITTER	

  Sélectionner la ligne de saisie du texte ou modifier le texte existant et confirmer.



TEXTE PAGE ACCUEIL	
Ligne 1	Bienvenue
QUITTER	

Appuyer sur  pour sélectionner le champ de texte.

HOME PAGE TEXT	
Ligne 1	MON TEXTE
QUITTER	

Saisir le texte en utilisant le clavier alphanumérique tout comme pour écrire un SMS.

Confirmer 

MON TEXTE

Le nouveau message s'affiche cycliquement sur la page d'accueil pendant la durée programmée comme Timeout.

Signaux sonores

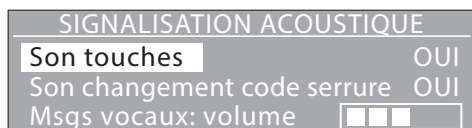

Dans le sous-menu SIGNALISATION ACOUSTIQUE, il est possible d'activer/désactiver les fonctions suivantes:

Son touches

Signal acoustique à la pression sur les touches

Son changement code serrure

Signal acoustique durant le changement du code serrure :

OUI= BIP bref si le code saisi est correct
BIP long si le code saisi est incorrect

NON= Signal sonore désactivé

Msgs vocaux: volume

Réglage du volume sonore pour les messages vocaux émis par le dispositif.

Les autres options du menu représentent des messages vocaux qui soulignent les événements (ex. "Appel en cours", "Fin d'appel", etc.).

Il est possible de les activer/les désactiver individuellement à travers la procédure suivante.



Sélectionner une option du menu  

Appuyer sur 

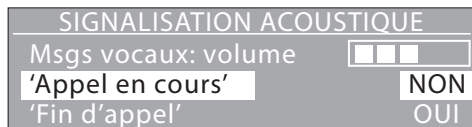

Effectuer le réglage  

Confirmer 

Les messages vocaux sont actifs uniquement si le cavalier sur J1 est en place (voir chapitre Configuration physique).

Rétablir réglage par défaut



Sélectionner la fonction  



La demande de confirmation s'affiche

Appuyer sur 



Les réglages par défaut du poste externe sont rétablis.

Cette fonction n'efface pas les données présentes dans le répertoire des résidents.

Répertoire adresses

Dans ce menu, il est possible de saisir les données correspondant aux résidents, y compris les codes d'appel et d'ouverture de la serrure, outre les autres fonctions décrites dans les chapitres qui suivent.

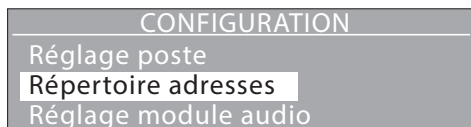

Type de résidence



Appuyer sur

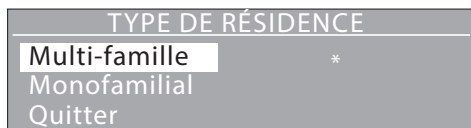

Pour les installations à plusieurs appartements, utiliser la modalité Multifamiliale (par défaut).

En mode Monofamilial, l'appel s'active directement en appuyant sur , sans qu'il soit nécessaire de sélectionner de numéro interne.

Appuyer sur

Modalité appel- Liste des noms



Ce réglage détermine la visualisation des noms des résidents; s'il est actif, sur l'écran, s'affiche le message suivant:



Pour la recherche du nom, utiliser les touches indiquées ou saisir le nom à l'aide du clavier alphanumérique.

Modalité appel - Type de code

MODALITÉ APPEL	
Liste des noms	OUI
Type de code	-->
Fonction bouton sonnerie	-->

Réglage du type de code à utiliser pour l'appel des résidents.

TYPE DE CODE	
Adresse appartement	*
Code d'appel	
QUITTER	

Adr. de l'apart. Adresse SCS du poste interne

Code d'appel Code numérique attribué au résident

Modalité appel - Fonction bouton sonnerie

MODALITÉ APPEL	
Liste des noms	OUI
Type de code	-->
Fonction bouton sonnerie	-->

La touche  peut être activée pour l'appel direct du standard de concierge.

En mode multi-famille : active/désactive le bouton sonnerie d'appel du poste. En mode monofamilial : régler l'adresse qui sera appelée avec le bouton sonnerie (l'adresse des postes internes est généralement réglée sur 0).

Pour appeler le concierge appuyer sur 

Visualisation en mode "Concierge"

Pour appeler appuyer sur le bouton 

Visualisation en mode "Monofamilial"

Modalité appel - Rappel

MODALITÉ APPEL	
Type de code	-->
Fonction bouton sonnerie	-->
Rappel	0

En activant cette fonction, le poste externe répète automatiquement

0= aucun rappel

1 = 1 rappel au bout de 10 sec.

2 = 2 rappels toutes les 10 sec.

3 = 3 rappels toutes les 10 sec.

Classement liste

RÉPERTOIRE ADRESSES	
Type de résidence	
Modalité appel	
Classement liste	

Les noms peuvent être présentés par ordre alphabétique sur la base du nom ou par ordre numérique sur la base du code d'identification.

CLASSEMENT LISTE	
Par nom de famille	*
Par numéro ID	
QUITTER	

L'ordre sélectionné est marqué d'un astérisque.

Réglage contact

RÉPERTOIRE ADRESSES	
Réglage contact	
Nouveau contact	
Modifier contact	

Les codes d'appel et d'ouverture serrure peuvent être d'une longueur de 1 à 8 chiffres pour le code d'appel et de 4 à 9 chiffres pour le code serrure.

RÉGLAGE CONTACT	
Chiffres du code d'appel	4
Chiffres du code serrure	9
QUITTER	

Chiffres code d'appel

Longueur des codes d'appel des résidents (par défaut 4 chiffres)

Chiffres code serrure



Longueur des codes d'ouverture serrure (par défaut 9 chiffres).

Modifier contact

RÉPERTOIRE ADRESSES	
Réglage contact	
Nouveau contact	
Modifier contact	

Cette fonction permet la modification du contact sélectionné.

Aaaa Aaaa
Bbbb Bbbb
Cccc Cccc

Sélectionner le contact à modifier  

Confirmer 

Nouveau contact



Ce menu permet d'enregistrer de nouveaux résidents dans le répertoire

Pour chaque résident, il est possible de régler les données suivantes:

- **Numéro ID** (utiliser si l'ordre voulu de la liste est différent de l'ordre alphabétique).
Numéro d'identification ; le poste externe attribue un numéro progressif à chaque résident.
Cette fonction permet de le modifier. par un numéro de 4 chiffres défini par l'installateur
- **Nom (Texte 1*)** Nom du résident.
Prénom (Texte 2*) Prénom du résident.
- **Public**
OUI = Prénom et nom du résident s'affichent sur l'écran durant la sélection pour l'appel.
NON = Prénom et nom restent masqués, l'appel est possible en saisissant le "Code d'appel".
- **Adresse de appart.** Adresse SCS du poste interne
- **Code d'appel** Code numérique d'appel
- **Code serrure** Code numérique d'ouverture serrure

(*) En cas de sélection "Par numéro ID" dans le menu "Classement liste".

Attention



Sur les installations qui comprennent une centrale de contrôle des accès, en présentant un badge mémorisé dans la centrale, le contact est automatiquement ajouté au répertoire pour les seuls champs "Nom", "Prénom" et "Adresse appart".

Éliminer contact

RÉPERTOIRE ADRESSES
Nouveau contact
Modifier contact
Éliminer contact

Cette fonction permet d'éliminer le contact sélectionné.

Aaaa Aaaa
Bbbb Bbbb
Cccc Cccc

Sélectionner le contact à modifier  

Appuyer sur 

ÉLIMINER CE CONTACT?
Confirmer
QUITTER
Aaaa

La demande de confirmation s'affiche, si l'on souhaite éliminer définitivement le contact.

Appuyer sur 

Éliminer répertoire adresses

RÉPERTOIRE ADRESSES
Éliminer contact
Éliminer répertoire adresses
QUITTER

Cette fonction permet d'éliminer tous les contacts présents dans le répertoire du poste externe.

Appuyer sur 

ÉLIMINER RÉPERTOIRE ADRESSES?
Confirmer
QUITTER
Le répertoire adresses sera supprimé

La demande de confirmation s'affiche, si l'on souhaite effacer définitivement tout le répertoire.

Appuyer sur 

Réglage du module audio

Les configurations présentes dans ce menu sont possibles uniquement si le dispositif n'est pas configuré physiquement.

RÉGLAGES SCS	
P -Numéro poste	00
T -Temps serrure	1
S -Tonalité appel	0

P - Numéro poste	Adresse SCS du poste externe (0 – 95)
T - Temps serrure	Temporisation serrure (0– 7)
S - Tonalité appel	Type de signal d'appel (0 – 9)
P - Concierge associé	Adresse SCS du standard de montant associé (aucune, 0 – 15)
P - Concierge principal	Adresse SCS de la centrale principale (aucune, 0 – 15)
Adr colonne (M)	Adresse montant dont le PE fait partie (adresse M de l'interface 346851 du montant ; régler sur "Pas de montant" si le PE est installé sur la dorsale) NB. Ne pas confondre ce configurateur avec l'autre M qui se réfère au mode de fonctionnement.

Réglage contrôle d'accès

Les configurations présentes dans ce menu sont possibles uniquement si le dispositif n'est pas configuré physiquement.

RÉGLAGES CONTRÔLE D'ACCÈS	
Adresse de la centrale (A/B)	00
Adresse du lecteur (C)	1
Mode de fonctionnement (M)	0

Adresse de la centrale (A/B) Adresse de la centrale de contrôle des accès qui gère le lecteur (clavier du poste externe, l'adresse A/B correspond à l'adresse sur la centrale C0/C1)

Adresse du lecteur (C) Adresse du lecteur (clavier intégré au poste externe) sur le système ACC.

Mode de fonctionnement (M) M=0 – Le répertoire, le code d'appel et les codes serrure sont gérés par le poste externe et peuvent être modifié localement depuis le menu ou depuis le logiciel de configuration.
M=2 – Le répertoire, le code d'appel et les codes serrure sont gérés par le système de contrôle des accès et ne doivent pas être modifiés localement.

NB. Ne pas confondre ce configurateur avec l'autre M qui se réfère à l'adresse de la colonne montant.

Gestion par menu **Complète**
Les réglages et le répertoire peuvent être entièrement modifiés avec les exceptions suivantes :

- Si le répertoire n'est pas vide, les chiffres du code d'appel et les chiffres du code serrure ne peuvent être modifiés.
- Si M = 2, les codes serrure ne peuvent pas être modifiés.

Limitée (programmable seulement avec TiMonoblockEntrancePanel) :

a) Les options suivantes de la centrale de contrôle des accès peuvent être modifiées uniquement à distance :

- Mot de passe
- Langue
- Nombre de chiffres du code d'appel
- Nombre de chiffres du code serrure
- Adresse de base montant

b) Les options suivantes de menu ne sont pas admises dans le menu installateur parce que le contrôle des accès prend en charge du répertoire des résidents :

- Nouveau contact
- Modifier contact
- Éliminer contact
- Éliminer répertoire

Versions FW

Ce menu montre les versions firmware installées sur le dispositif.

```
VERSIONS FW
-----
Module LCD : 01.02.28
Module audio : 02.02.24
QUITTER
```

Configuration avec logiciel

Logiciel de configuration TiMonoblockEntrancePanel

Le logiciel TiMonoblockEntrancePanel fourni avec le dispositif permet de configurer le poste externe pour son utilisation sur des installations exclusivement vidéophoniques ; dans ce cas, il est possible de gérer également le répertoire des résidents par l'intermédiaire du logiciel. Pour l'utilisation du poste externe sur des installations à contrôle des accès, la configuration doit être effectuée à travers le menu du dispositif alors que le répertoire des résidents est géré par le contrôle des accès.

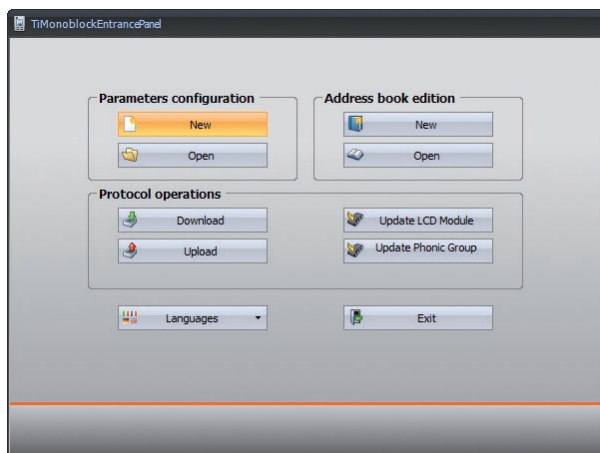

Connexion au PC

Pour brancher le poste externe au PC, utiliser un câble USB-mini USB.

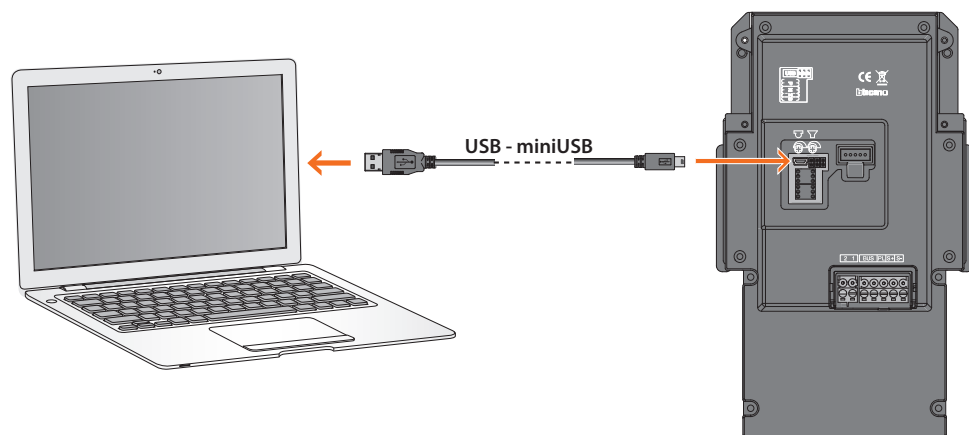



Utilisation du poste externe

Appel des résidents



L'appel des résidents peut être effectué dans trois modalités différentes :

Par recherche avec les touches flèches

Sélectionner le nom avec
^ v et appuyer sur 

Appuyer sur un des touches flèche pour accéder au répertoire.  

Aaaa
Aaaa



En utilisant les touches flèches, faire défiler les noms des résidents jusqu'à celui voulu ; maintenir enfoncé la touche pour le défilement rapide.  

Dddd
Dddd

Pour envoyer l'appel, appuyer sur 

Par recherche du nom

Sélectionner le nom avec
^ v et appuyer sur 

Appuyer sur un des touches flèche pour accéder au répertoire.  

Aaaa
Aaaa



En utilisant la claviers comme celui d'un portable, composer le nom ou les premières lettres du contact à appeler

Dd
Dddd
Dddd

Pour envoyer l'appel, appuyer sur 

Avec le code numérique

Sélectionner le nom avec
^ v et appuyer sur

1 2 _ _
Saisir le code

1 2 3 4
et appuyer sur

Si l'on connaît le code d'appel du résident, il suffit de le saisir sur le clavier.



Saisir le code du résident

Pour envoyer l'appel, appuyer sur

Appel du standard de concierge (seulementt en modalité Monofamilial)

Pour appeler le concierge
appuyer sur

Pour appeler directement le standard de concierge, appuyer sur la touche

Poste concierge

Le standard appelé est celui configuré dans "Réglage module audio - Poste concierge".

Appel de l'unique résident (modalité Monofamilial)

Pour appeler appuyer
sur le bouton 

Pour appeler l'unique résident, appuyer sur
le bouton 

Appel en cours 

Ouverture serrure avec code numérique

La procédure à suivre pour l'ouverture de la serrure associée au poste externe à l'aide du code serrure varie en fonction de la longueur des codes attribués aux résidents, plus courts ou d'une longueur identique à la longueur maximale programmé :

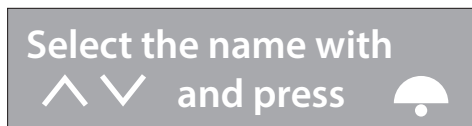

Appuyer sur la touche



Saisir le code serrure



Si la longueur du code est égale à la longueur maximale programmée, la serrure s'ouvre



Si le code est plus court que la longueur maximale programmée
Appuyer sur la touche



Changement du code serrure

Chaque résident peut modifier son propre Code serrure à tout moment à travers la procédure suivante. Cette procédure n'est pas valable si le poste externe fait partie d'un système de contrôle des accès et si le mode de fonctionnement est M=2.

Sélectionner le nom avec
^ v et appuyer sur 

CHANGER CODE SERRURE

Saisir code actuel

Appuyer sur la touche  pendant au moins trois secondes.



Saisir le Code serrure actuel.

CHANGER CODE SERRURE

Saisir nouveau code

Appuyer sur la touche 



Saisir le nouveau Code serrure

CHANGER CODE SERRURE

Saisir nouveau code

Répéter nouveau code

Appuyer sur la touche 



Répéter le nouveau Code serrure

CHANGER CODE SERRURE



Appuyer sur la touche 

Note:

- Si **M = 0**: chaque résident a un code serrure unique
- Si **M = 2**: les codes serrure sont gérés par la centrale de contrôle des accès et plusieurs résidents peuvent partager le même code serrure.

Si le nouveau code est déjà présent, un message d'erreur s'affiche.

BTicino SpA
Viale Borri, 231
21100 Varese
www.bticino.com