

## PRESSE DE DÉNUDAGE AUTOMATIQUE DES FILS ET DE SERTISSAGE DE VIROLE MODE D'EMPLOI

© Panduit Corp. 2018

Traduction des  
instructions d'origine



AFIN DE RÉDUIRE LE RISQUE DE  
BLESSURES, IL EST INDISPENSABLE QUE  
L'UTILISATEUR LISE LE MODE D'EMPLOI

E-mail :  
[techsupport@panduit.com](mailto:techsupport@panduit.com)

Site Web UE :  
[www.panduit.com/emea](http://www.panduit.com/emea)

E-mail UE :  
[emeatoolservicecenter@panduit.com](mailto:emeatoolservicecenter@panduit.com)





**PANDUIT**  
[www.panduit.com](http://www.panduit.com)

Support technique :  
Tél : +1 800 777 3300

Panduit Europe • EMEA Service Center  
Almelo, Pays-Bas  
Tél : +31 546 580 452 • Fax : +31 546 580 441



## Table des matières

|  |    |
|--|----|
| CONFORMITÉ .....   | 1  |
| DONNÉES TECHNIQUES .....   | 2  |
| Plaque d'identification.....   | 2  |
| PRÉCAUTIONS ET INSTRUCTIONS GÉNÉRALES .....  | 2  |
| Avertissements de sécurité.....  | 3  |
|  Bonnes pratiques en matière de sécurité électrique ..... | 4  |
|  Sécurité des personnes .....                             | 5  |
|  Utilisation et entretien de l'outil électrique .....     | 6  |
|  Réparation .....   | 6  |
| Utilisation dédiée .....   | 7  |
|  Dangers .....   | 7  |
| Lieux pour utilisation.....  | 7  |
| Dispositifs de sécurité.....   | 7  |
| Utilisateur autorisé.....  | 7  |
| Contenu de la livraison .....  | 8  |
| UTILISATION.....   | 9  |
| Présentation des composants standard.....  | 10 |
| Fonctions des composants standard .....  | 11 |
| INSTALLATION .....   | 12 |
| FONCTIONNEMENT .....   | 15 |
| RÉOUTILLAGE .....  | 17 |
| PANNES.....  | 19 |
| DÉPANNAGE.....   | 19 |
| PIÈCES DE RECHANGE .....   | 27 |

## CONFORMITÉ

### FCC Part 15, section A

Remarque: Cet équipement a été testé et jugé conforme aux limites d'un dispositif numérique de classe B, conformément à la partie 15 des règles de la FCC. Ces limites sont conçues pour fournir une protection raisonnable contre les interférences nuisibles dans une installation résidentielle. Cet équipement génère, utilise et peut émettre de l'énergie radiofréquence et, si non installé et utilisé conformément aux instructions, peut provoquer des interférences dans les communications radio. Cependant, il n'y a aucune garantie que des interférences ne se produiront pas dans une installation particulière. Si cet équipement provoque des interférences nuisibles à la réception radio ou de télévision, ce qui peut être déterminé en allumant et éteignant l'équipement, l'utilisateur est encouragé à essayer de corriger l'interférence par une ou plusieurs des mesures suivantes:

- Réorienter ou déplacer l'antenne de réception.
- Augmenter la séparation entre l'équipement et le récepteur.
- Branchez l'appareil dans une prise sur un circuit différent de celui sur lequel est branché le récepteur.
- Consulter le revendeur ou un technicien radio / TV expérimenté.

Conforme à: ETL Intertek n ° 4008921

Conforme à: ANSI / UL 987-2013, R. 02/05/2013

Cert. Pour: CSA C22.2 n ° 73, R2009

CAN ICES / NMB-1



**REMARQUE : Dans un objectif de qualité optimale, les produits Panduit sont constamment améliorés et mis à jour.**

**En conséquence, les images présentées dans ce manuel peuvent être légèrement différentes du produit que vous avez entre les mains.**

## DONNÉES TECHNIQUES

|   |  |
|---|--|
| Alimentation .....                              | 120 V / 60 Hz  |
| Courant d'entrée.....                           | 0.55A  |
| Plage de fonctionnement .....                   | #20 – #14 IWC (0,5 – 2,5 mm <sup>2</sup> )           |
| Viroles .....                                   | En bandes conformément à la norme DIN 46228 Partie 4 |
| Forme de la presse.....                         | Trapézoïdale   |
| Temps de cycle .....                            | 1,5 s  |
| Système de commande .....                       | Commande de courbe avec microprocesseur              |
| Compteur.....                                   | Écran LCD  |
| Réoutillage .....                               | Inférieur à 10 s                                     |
| Dimensions (Largeur x Longueur x Hauteur) ..... | 6,5 x 12,6 x 11,0 in.<br>..... 165 x 320 x 279 mm    |
| Poids .....                                     | environ 26 lb.<br>..... environ 12 kg.               |

## Plaque d'identification

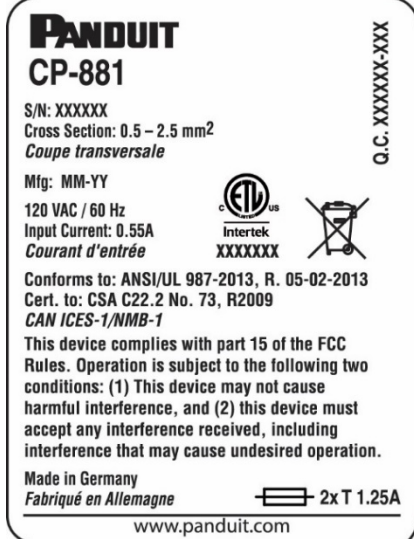

|   |   |
|---|---|
| <p><b>Panduit Corp.</b><br/>18900 Panduit Drive, Tinley Park, IL 60487 USA</p> <p><b>CP-881</b><br/>Numéro de série<br/>Coupe transversale (plage de fonctionnement)<br/>Fabriqué<br/>Connexion principale / Courant d'entrée</p> <p>Pays d'origine<br/>Conformité</p> <p>Détail des fusibles<br/>Adresse du site Web</p> |  <p><b>PANDUIT</b><br/><b>CP-881</b></p> <p>S/N: XXXXXX<br/>Cross Section: 0.5 – 2.5 mm<sup>2</sup><br/><i>Coupe transversale</i></p> <p>Mfg: MM-YY<br/>120 VAC / 60 Hz<br/>Input Current: 0.55A<br/><i>Courant d'entrée</i></p> <p>Conforms to: ANSI/UL 987-2013, R. 05-02-2013<br/>Cert. to: CSA C22.2 No. 73, R2009<br/><i>CAN ICES-1/NMB-1</i></p> <p>This device complies with part 15 of the FCC Rules. Operation is subject to the following two conditions: (1) This device may not cause harmful interference, and (2) this device must accept any interference received, including interference that may cause undesired operation.</p> <p>Made in Germany<br/><i>Fabriqu  en Allemagne</i></p> <p>www.panduit.com</p> <p style="writing-mode: vertical-rl; transform: rotate(180deg);">Q.C. XXXXXX-XXX</p> |
|---|---|

## PRÉCAUTIONS ET INSTRUCTIONS GÉNÉRALES



La condition fondamentale pour utiliser en toute sécurité et de manière appropriée le CP-881 est de connaître et de porter attention aux informations de sécurité fournies dans le présent manuel.

Les informations de sécurité suivantes doivent être respectées par **toutes** les personnes travaillant avec le CP-881.



L'ensemble des règles et instructions relatives au lieu de travail doivent être respectées, en particulier celles relatives à la prévention des accidents.

|   |   |  |
|---|---|--|
|  | Ce symbole permet d'attirer votre attention sur les dangers ou pratiques dangereuses qui pourraient provoquer des blessures ou des dommages matériels. Le terme d'avertissement, défini ci-dessous, indique la gravité du danger. Le message apparaissant après le terme d'avertissement fournit des informations permettant de prévenir ou d'éviter ce danger. |  |
|  | <b>AVERTISSEMENT</b>  | Dangers qui, s'ils ne sont pas évités, <b>POURRAIENT</b> causer de graves blessures ou même la mort.                           |
|  | <b>PRUDENCE</b>   | Dangers ou pratiques dangereuses qui, s'ils ne sont pas évités, <b>PEUVENT</b> causer des blessures ou des dommages matériels. |

### Avertissements de sécurité

|   |   |
|---|---|
|  |  <b>AVERTISSEMENT</b>  |
|   | <ul style="list-style-type: none"> <li>• Lisez l'intégralité des avertissements de sécurité et des instructions. Le non-respect de ces avertissements et instructions pourrait causer une décharge électrique, un incendie et de graves blessures.</li> <li>• Enregistrez tous les avertissements et toutes les instructions afin de pouvoir vous y reporter plus tard.</li> <li>• Le terme « outil électrique » se réfère à votre outil alimenté par le réseau (branché).</li> </ul> |





|  |   |
|--|---|
|  | <p>Panduit Corp. vous recommande d'installer toutes les fonctions de sécurité avant d'utiliser l'outil. En cas d'utilisation inadaptée de cet outil, la responsabilité d'une éventuelle blessure vous incomberait. Par ailleurs, vous êtes responsable de l'organisation des formations nécessaires pour la garantie d'un fonctionnement de l'outil en toute sécurité.</p> <ul style="list-style-type: none"> <li>• <i>INSTALLATION ET UTILISATION RÉSERVÉES AU PERSONNEL QUALIFIÉ.</i></li> <li>• <i>EN CAS DE DOMMAGES APPARENTS OU SUSPECTÉS SUR LE PRODUIT, NE L'UTILISEZ PAS. ADRESSEZ-VOUS À UNE PERSONNE QUALIFIÉE.</i></li> <li>• <i>AVERTISSEMENT FCC : LES MODIFICATIONS APPORTÉES AU PRODUIT POURRAIENT RENDRE NUL VOTRE DROIT DE LE FAIRE FONCTIONNER.</i></li> <li>• <i>UTILISEZ LES ACCESSOIRES CONSEILLÉS. CONSULTEZ LE MANUEL DU PROPRIÉTAIRE POUR OBTENIR UNE LISTE DES ACCESSOIRES CONSEILLÉS. L'UTILISATION D'ACCESSOIRES INAPPROPRIÉS COMPORTE UN RISQUE DE BLESSURES.</i></li> </ul> |
|--|---|



|   |   |
|---|---|
|  |  <b>AVERTISSEMENT</b>  |
|   | <p><b>N'UTILISEZ PAS D'OUTILS ÉLECTRIQUES DANS DES ATMOSPHÈRES EXPLOSIVES, EN PRÉSENCE DE LIQUIDES, GAZ OU POUSSIÈRES INFLAMMABLES PAR EXEMPLE.</b></p> <p><i>Les outils électriques créent des étincelles qui risqueraient d'enflammer la poussière ou les vapeurs.</i></p> <p><i>Assurez-vous de ventiler correctement la zone où est situé le produit.</i></p> |

|   |   |
|---|---|
|  |  <b>AVERTISSEMENT</b>  |
|   | <p><b>MAINTENEZ L'AIRE DE TRAVAIL PROPRE ET BIEN ÉCLAIRÉE.</b><br/><i>Les zones encombrées ou sombres sont propices aux accidents.</i></p> <p><b>TENEZ LES ENFANTS ET LES VISITEURS À L'ÉCART.</b><br/><i>Tous les visiteurs doivent se tenir à bonne distance de la zone de travail.</i></p> <p><b>GARDEZ LES ENFANTS À L'ÉCART DE L'ATELIER</b> grâce à des cadenas, interrupteurs généraux ou en retirant les clés de démarrage.</p> |







## Bonnes pratiques en matière de sécurité électrique

|   |   |
|---|---|
|    | <p><b>MISE À LA TERRE :</b><br/>En cas de dysfonctionnement ou de panne, la mise à la terre fournit un chemin de résistance moindre pour le courant électrique, ce qui réduit les risques de décharge électrique. Ce outil est équipé d'un câble électrique qui inclut un conducteur et une fiche de mise à la terre. La fiche doit être insérée dans une prise compatible, préalablement installée et mise à la terre correctement, conformément aux réglementations et ordonnances locales.</p> <p><b>Un mauvais raccordement de l'appareil au conducteur de terre peut causer un choc électrique. Le fil vert éventuellement rayé de jaune avec isolation est le conducteur de terre. Si le cordon électrique doit être réparé ou remplacé, ne pas connecter le conducteur de terre sur une borne sous tension.</b></p> <p>Consultez un électricien qualifié ou le personnel de service si les instructions de mise à la terre ne sont pas bien comprises, ou en cas de doute au sujet de la mise à la terre.</p> <p><b>NE MODIFIEZ EN AUCUN CAS la fiche fournie. Elle ne serait plus compatible avec la prise. Faites installer une prise adaptée par un électricien qualifié.</b></p> <p><b>N'utilisez que des rallonges et prises femelles dotées d'une mise à la terre et compatibles avec la fiche de l'outil. Remplacez immédiatement tout câble abîmé ou usé.</b></p> <p><b>Évitez tout contact du corps avec des surfaces mises à la terre, telles que tuyaux, radiateurs, cuisinières et réfrigérateurs.</b><br/><i>Le risque de choc électrique est plus grand si votre corps est en contact avec la terre.</i></p> <p><b>NE maltraitez PAS le câble. N'utilisez pas le câble pour transporter l'outil et ne tirez pas dessus pour débrancher la fiche. Gardez le câble à l'écart de la chaleur, de l'huile, des bords tranchants et des pièces en mouvement. Un câble endommagé ou emmêlé augmente le risque de décharge électrique.</b></p> |
|   | <p><b>AVERTISSEMENT</b></p> <p><b>Les fiches de l'outil doivent être compatibles avec la prise. Ne les modifiez jamais d'aucune façon. N'utilisez jamais d'adaptateurs avec des outils électriques dotés d'une mise à la terre.</b><br/><i>Des fiches non modifiées et des prises compatibles réduisent considérablement le risque de décharge électrique.</i></p>  |
|   | <p><b>AVERTISSEMENT</b></p> <p><b>FAITES FONCTIONNER LE CP-881 DANS UN ENVIRONNEMENT PROPRE, SEC ET COUVERT.</b></p> <p><b>N'EXPOSEZ PAS LES OUTILS ÉLECTRIQUES À LA PLUIE OU À L'EAU.</b><br/><i>La présence d'eau dans un outil électrique augmente le risque de décharge électrique.</i></p>   |

|   |   |
|---|---|
|  |  <b>NE VOUS APPROCHEZ PAS DES CIRCUITS SOUS TENSION</b>  |
|   | <ul style="list-style-type: none"> <li>• Le personnel ne doit pas retirer les couvercles.</li> <li>• La réparation des composants et les réglages internes doivent être confiés à des réparateurs qualifiés.</li> <li>• Débranchez le câble électrique lorsque vous remplacez des composants.</li> <li>• Des tensions dangereuses peuvent persister, même si le câble électrique est débranché.</li> <li>• Afin d'éviter toute blessure, débranchez toujours l'outil et déchargez les circuits par la mise à la terre avant de les toucher.</li> <li>• La borne d'entrée du produit doit rester accessible pour permettre le débranchement.</li> <li>• Vous ne devez en AUCUN CAS travailler sur le produit, ou brancher et débrancher des câbles pendant un orage.</li> <li>• Utilisez des câbles conformes aux réglementations électriques en vigueur dans votre pays.</li> </ul> |



### Sécurité des personnes

|   |   |
|---|---|
|   |  <b>AVERTISSEMENT</b>  |
|   | <p>Utilisez un équipement de protection individuelle. Toutes les personnes utilisant le CP-881 doivent porter des lunettes de protection.</p> |
|  |  <b>AVERTISSEMENT</b>                                      |
|   | <p>Il est recommandé de porter des protections auditives pendant le fonctionnement de l'outil.</p>  |

1. **RESTEZ ALERTE, attentif à vos gestes, et faites preuve de bon sens lorsque vous utilisez un outil électrique. N'utilisez pas un outil électrique lorsque vous êtes fatigué ou sous l'influence de drogues, alcools ou médicaments.**  
*Tout moment d'inattention pendant l'utilisation d'un outil électrique comporte un risque de blessure grave.*
2. **Prenez garde à un éventuel démarrage accidentel. Avant de brancher l'outil sur l'alimentation réseau ou batterie, ou avant de le transporter, assurez-vous que son interrupteur est en position d'arrêt.**  
*En transportant un outil électrique avec le doigt sur l'interrupteur ou en le branchant lorsqu'il est en position de marche, vous vous exposez à des accidents.*
3. **Retirez les éventuelles clés de réglage ou de serrage avant de démarrer l'outil.**  
*Une clé laissée sur une pièce rotative peut provoquer des blessures.*
4. **Ne vous surestimez pas. Restez bien en appui et en équilibre.**  
*Vous maîtriserez ainsi mieux l'outil en cas de situation inattendue.*
5. **Habillez-vous de manière appropriée. Ne portez pas de vêtements amples ni de bijoux. N'approchez pas vos cheveux, vos vêtements ou vos gants de pièces en mouvement.**  
*Des vêtements amples, des bijoux ou de longs cheveux risquent d'être happés par les pièces en mouvement.*
6. **Si des dispositifs de dépoussiérage et de collecte sont fournis, assurez-vous qu'ils sont bien branchés et pensez à les utiliser correctement.**  
*L'utilisation de dispositifs de récupération de la poussière peut réduire le risque d'accidents liés à la poussière.*





### Utilisation et entretien de l'outil électrique

1. **N'exercez pas de pression sur l'outil. Utilisez l'outil électrique adapté à votre tâche.**  
*En utilisant l'outil adapté au régime pour lequel il a été conçu, vous garantissez la qualité et la sécurité de votre travail.*
2. **N'utilisez pas un outil électrique si son interrupteur est bloqué.**  
*Un outil que vous ne pouvez pas contrôler est dangereux et nécessite une réparation.*
3. **Débranchez l'outil de la source d'alimentation ou de la batterie avant d'effectuer un réglage, de changer les accessoires ou de le ranger.**  
*De cette façon, vous réduisez le risque de démarrage accidentel de l'outil.*
4. **Rangez les outils électriques inutilisés hors de la portée des enfants et interdisez aux personnes non familières avec leur fonctionnement et avec ces instructions de les utiliser.**  
*Les outils électriques représentent un danger entre les mains de personnes qui n'en connaissent pas le fonctionnement.*
5. **Entretenez vos outils électriques. Contrôlez l'alignement des pièces mobiles et assurez-vous qu'elles ne sont pas bloquées. Vérifiez qu'aucun composant n'est cassé et inspectez tous les éléments qui pourraient affecter le fonctionnement de l'outil électrique. Si l'outil est abîmé, faites-le réparer avant toute utilisation.**  
*De nombreux accidents sont causés par des outils électriques mal entretenus.*
6. **Les outils de coupe doivent toujours être bien affûtés et propres.**  
*Des outils de coupe bien entretenus et dotés d'arêtes bien tranchantes sont moins susceptibles de se bloquer et plus faciles à diriger.*
7. **Utilisez l'outil électrique, les accessoires, les grains, etc. conformément aux présentes instructions, tout en prenant en compte les conditions de travail et la tâche à réaliser.**  
*L'utilisation de l'outil électrique pour une tâche autre que celle pour laquelle il a été conçu peut provoquer des situations à risques.*



### Réparation

- **Votre outil électrique doit être réparé par une personne qualifiée n'utilisant que des pièces de remplacement identiques.**

Contactez le service outils de Panduit aux adresses suivantes :

|  |   |
|--|---|
| <p><b>Panduit Electrical Headquarters (USA)</b><br/>16530 W. 163rd Street<br/>Lockport, IL 60441, USA</p> <p><b>Tél. : +1 800 777 3300</b></p> | <p><b>Panduit EMEA Service Center (EUR)</b><br/>EMEA Tool Service Center<br/>Bedrijvenpark Twente 360<br/>7602 KL Almelo, Pays-Bas</p> <p><b>tél + 31 546 580 451</b></p> |
|--|---|

Les informations contenues dans ce manuel sont basées sur notre expérience acquise à ce jour et sont jugées fiables. Ce guide est conçu pour les personnes dotées de compétences techniques, qui utiliseront l'outil à leur seule appréciation et à leurs risques et périls. Nous ne garantissons en aucun cas des résultats positifs et nous rejetons toute responsabilité en ce qui concerne l'utilisation de l'outil. Les dimensions indiquées dans le présent manuel servent de références uniquement. Pour obtenir des informations plus précises à ce sujet, consultez l'usine. Cette publication ne doit pas être considérée comme une licence d'utilisation, ni comme une incitation à contrefaire un brevet existant.

### Utilisation dédiée

- Utilisez le CP-881 pour le dénudage automatique des fils et le sertissage de virole uniquement.
- Des viroles moulées en continu avec des coupes transversales allant de #20 à #14 IWC (0,5 – 2,5 mm<sup>2</sup>) et une longueur de bande de 5/16" (8 mm) doivent être utilisées.
- Seuls les câbles PVC isolés prévus peuvent être insérés dans le cône de guidage du CP-881. N'insérez jamais de pièces ni d'objets métalliques solides, car cela risquerait d'endommager les lames de dénudage.
- La reconstruction ou les modifications apportées par des tiers sur le CP-881 au-delà du réoutillage ne sont pas autorisées pour des raisons de sécurité !



### Dangers

- Utilisez le CP-881 uniquement lorsque le couvercle est fermé.
- Avant toute opération avec le couvercle ouvert (par ex. réoutillage, travaux de maintenance), débranchez le CP-881 de l'alimentation principale.
- Assurez-vous qu'aucun corps étranger n'a pénétré dans le carter.

### Lieux pour utilisation

Évitez toute utilisation dans les lieux suivants :

- Lieux humides ou poussiéreux
- Lieux exposés à des températures élevées ou faibles, ou à la lumière directe du soleil
- Plage de température de fonctionnement : 59°F à 95°F (15°C à 35°C)
- De la condensation peut se former lors du déplacement d'un lieu froid à un lieu chaud
- Ouvrez le couvercle pour que la condensation puisse s'évaporer avant toute utilisation du CP-881
- Ne déversez pas de liquides sur le CP-881
- Protégez le CP-881 des vibrations importantes et des secousses

### Dispositifs de sécurité

- Le CP-881 peut être coupé :
  - Via l'interrupteur principal (O OFF)
  - En débranchant la prise principale
  - En faisant coulisser le couvercle vers l'arrière (via deux micro-interrupteurs)
  - Le couvercle est intégré pour des raisons de sécurité. Il ne peut pas être modifié, retiré ou contourné par d'éventuelles reconstructions. Une étiquette rappelle les dangers existants.



Before opening disconnect main power.

Vor Öffnen des Gehäuses Netzstecker ziehen.

Avant d'ouvrir l'appareil, retirez la fiche mâle.

### Utilisateur autorisé

- Seuls les utilisateurs autorisés et formés sont autorisés à utiliser le CP-881
- L'utilisateur a une responsabilité vis-à-vis des autres personnes se trouvant à l'intérieur de la zone de travail du CP-881

Le client doit :

- Mettre le mode d'emploi à la disposition de l'utilisateur ; et  
S'assurer que l'utilisateur a lu et compris ce manuel.

## Contenu de la livraison



Schéma 1 : Contenu de la livraison

|  |         |   |          |
|--|---------|---|----------|
| 1. CP-881                                    | 1 pièce | 6. Chargeur de virole #20-#14 IWC (0,5 à 2,5 mm <sup>2</sup> )                | 5 pièces |
| 2. Câble principal                           | 1 pièce | 7. Adjustable Insertion d'outil pour #20-#14 IWC (0,5 à 2,5 mm <sup>2</sup> ) | 5 pièces |
| 3. Conteneur pour rebut d'isolation de câble | 1 pièce | 8. Localisateur (pièce de rechange)   | 5 pièces |
| 4. Mode d'emploi (français)                  | 1 pièce | 9. Tube de guidage de câble (pièce de rechange) <non affiché>                 | 5 pièces |
| 5. Kit d'outils                              | 1 pièce | 10. Boulon, 6 mm de diamètre avec lanière                                     | 1 pièce  |

REMARQUE : Les pièces 6, 7 et 8 ont le même code couleur que les viroles, conformément à la norme DIN.

## UTILISATION

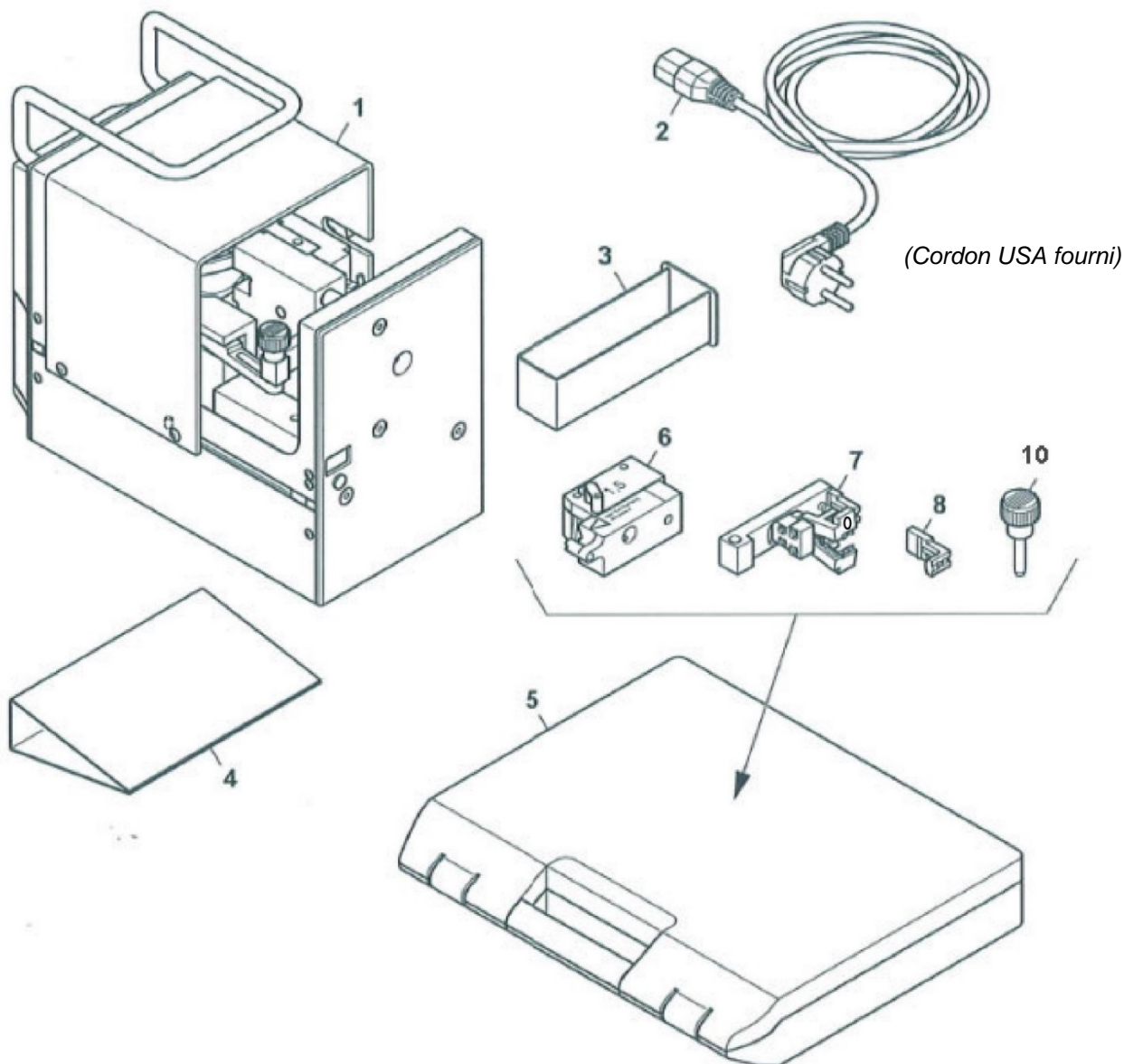
Le CP-881 est conçu pour le dénudage complètement automatique des câbles PVC isolés flexibles et pour la phase suivante de pressage de viroles isolées et moulées en continu sur des bobines.

Il utilise des viroles moulées en continu conformément à la norme DIN 46228 Partie 4, avec des coupes transversales allant de #20 à #14 IWC (0,5 – 2,5 mm<sup>2</sup>), avec une longueur de dénudage de 5/16" (8 mm). En raison des temps de cycle courts (1,5 s) et d'un changement simple des coupes transversales (inférieur à 10 s), le CP-881 n'est pas uniquement adapté à une utilisation en ateliers mais également au sein de systèmes de production de câble complexes.

Les viroles suivantes peuvent être utilisées par le CP-881 :

| <b>Coupe transversale<br/>IWC (mm<sup>2</sup>)</b> | <b>Longueur<br/>In. / (mm)</b> | <b>DIN<br/>Code couleur</b> |
|--|--------------------------------|-----------------------------|
| 20 (0,5)   | 5/16" (8)                      | Blanc                       |
| 18 (0,75)  | 5/16" (8)                      | Gris                        |
| 18 (1,0)   | 5/16" (8)                      | Rouge                       |
| 16 (1,5)   | 5/16" (8)                      | Noir                        |
| 14 (2,5)   | 5/16" (8)                      | Bleu                        |

## Présentation des composants standard



Schéma 2 : Composants standard

|                               |                                       |
|-------------------------------|---------------------------------------|
| 1. Poignée                    | 9. Connexion principale               |
| 2. Cône de guidage            | 10. Fusibles principaux               |
| 3. Compteur                   | 11. Interrupteur principal            |
| 4. Bouton de réinitialisation | 12. Fusibles du transformateur        |
| 5. Insertion d'outil          | 13. Bouton d'inversion                |
| 6. Boulon avec lanière        | 14. Support de distributeur de virole |
| 7. Couvercle                  | 15. Conteneur                         |
| 8. Chargeur de virole         |                                       |

## Fonctions des composants standard

1. Poignée  
Pour le transport du CP-881
2. Cône de guidage  
Le câble à traiter est inséré dans le CP-881 via le cône de guidage. Une fois celui-ci inséré, le travail commence automatiquement.
3. Compteur (000000 à 999999)  
Le compteur compte le nombre de cosses utilisées.  
Le CP-881 effectue une réinitialisation automatique lors de sa mise hors tension.
4. Bouton de réinitialisation  
Ce bouton remet le compteur à 0.
5. Insertion d'outil (code couleur)  
Positionne la virole et dénude le câble.  
L'outil approprié doit être installé pour chaque coupe transversale.
6. Boulon  
Maintient l'outil en place (attaché au CP-881 par la lanière).
7. Couvercle  
Protège l'utilisateur des pièces mobiles à l'intérieur du CP-881.  
Le CP-881 ne fonctionnera que si le couvercle est fermé correctement.
8. Chargeur de virole  
Le chargeur de virole positionne les viroles. Le chargeur approprié doit être installé pour chaque coupe transversale.
9. Connexion principale  
Le câble principal doit être connecté au connecteur d'entrée.
10. Fusibles principaux  
Deux fusibles de câble fin 1,25 A/T / 250 V intégrés à la connexion principale.
11. Interrupteur principal  
Active (Position I) ou désactive (Position O) l'alimentation du CP-881.
12. Fusibles du transformateur  
Un fusible de câble fin 4,0 A/T / 250 V pour dispositif secondaire.
13. Bouton d'inversion  
Un appui sur ce bouton place le CP-881 en position de maintenance.  
Un nouvel appui place le CP-881 en position de départ.
14. Support de distributeur de virole  
Supporte le distributeur de bobine de virole.
15. Conteneur  
Le conteneur collecte le rebut d'isolation. Celui-ci doit être vidé régulièrement.

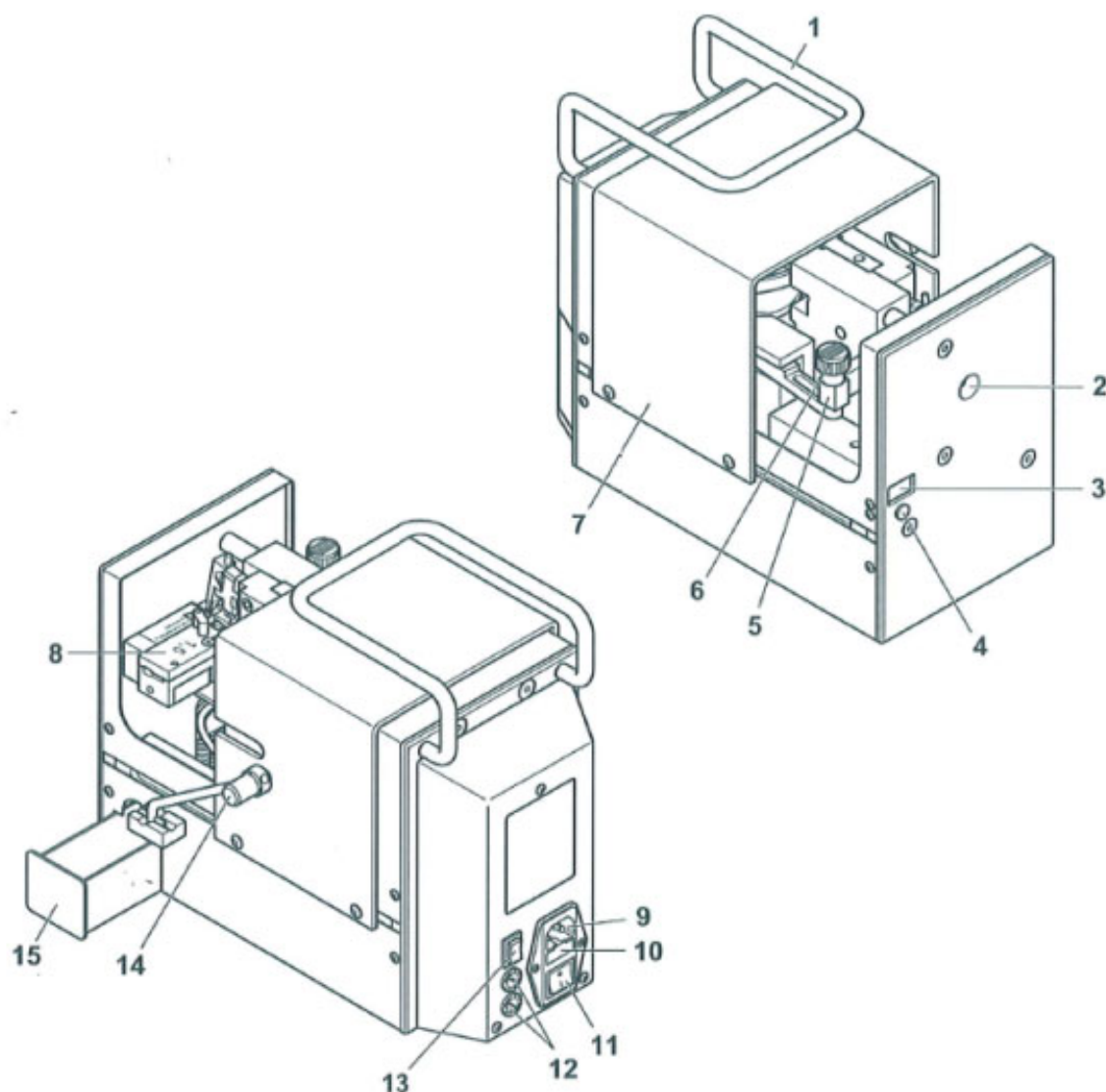
## INSTALLATION

1. Choisissez le site d'installation
  - Le site d'installation du CP-881 doit être plat et horizontal.

**REMARQUE : Respectez les conditions de travail de la section Sécurité, Lieux pour utilisation à la page 7**

2. Préparez le distributeur
  - Ouvrez le distributeur et détachez la bande au niveau de l'arête (1).
  - Tirez la bande de la virole (2) de 20 cm environ (8").

Schéma 3 : Préparez le distributeur

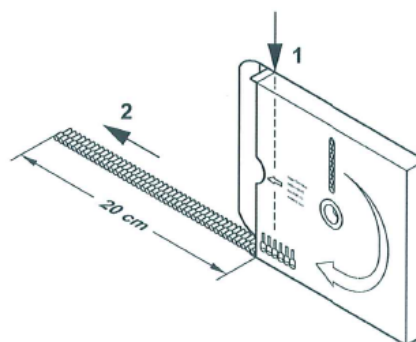

3. Préparez le chargeur de virole
  - Prenez le chargeur de virole avec la coupe transversale appropriée du kit d'outils.

REMARQUE : Observez le code couleur du chargeur de virole

- Insérez les viroles (1) dans le guide sur le côté jusqu'à atteindre la goupille de butée.
- Tirez la goupille (2) vers le haut, déplacez les viroles jusqu'au repère (3) et relâchez la goupille.

REMARQUE : Vérifiez que la goupille est correctement placée (clic).

Schéma 4 : Préparez le chargeur de virole

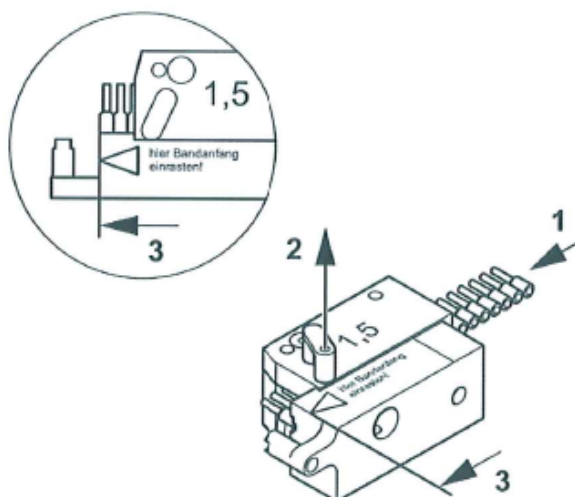

4. Ajustez le chargeur de virole
 

REMARQUE : Vérifiez que l'insertion d'outil n'est pas encore installée.

  - Faites glisser le couvercle (1) vers l'arrière.
  - Insérez le chargeur de virole (2) sur le côté et placez-le sur les boulons (3).

REMARQUE : Vérifiez que le chargeur de virole est correctement placé (clic).

Schéma 5 : Ajustez le chargeur de virole

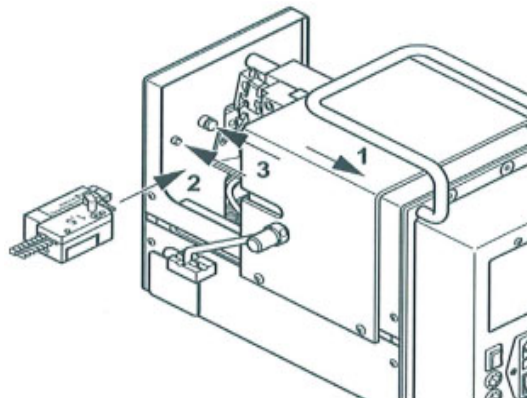

## 5. Montez le distributeur

- Montez le distributeur (1) sur le support.

REMARQUE : Vérifiez que le distributeur est correctement placé (clic).

## Schéma 6 : Montez le distributeur

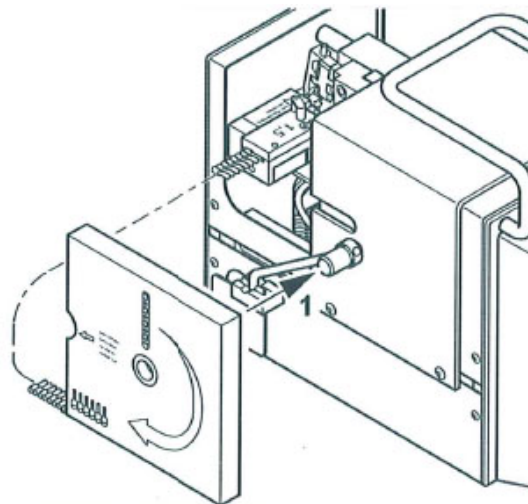

## 6. Montez l'insertion d'outil (adjustable)

- Prenez l'insertion d'outil avec la coupe transversale appropriée du kit d'outils. Pour les opérations standard, la vis de réglage doit être en butée, dans le sens anti-horaire.

REMARQUE : Observez le code couleur de l'insertion d'outil

- Montez l'insertion d'outil (1) sur le côté.
- Ajustez le boulon (2) dans l'orifice jusqu'à la butée.

## Schéma 7 : Montez l'insertion d'outil (adjustable)

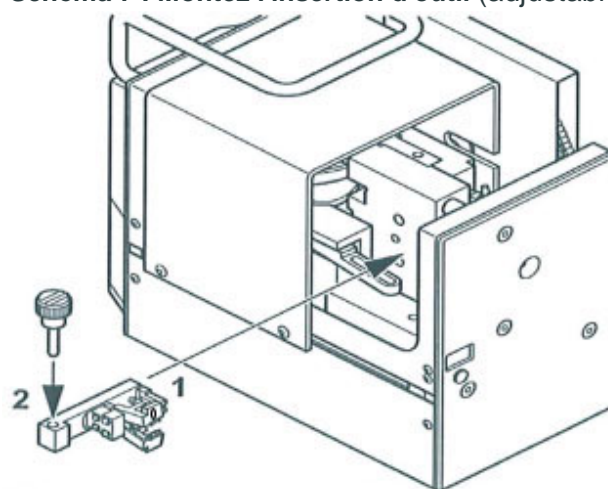

lame de coupe réglable

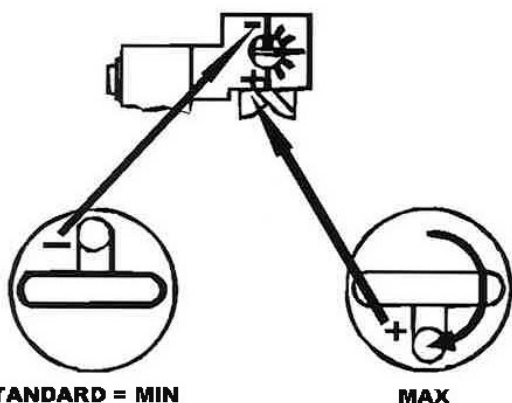



**7. Passez en mode de fonctionnement**

- Placez le distributeur (1) en mode de fonctionnement.
- Fermez le couvercle (2).

REMARQUE : Veillez à ce que la bande de virole soit alimentée correctement.

- Connectez le câble principale avec les connecteurs appropriés (3, 4) au CP-881 et à l'alimentation principale.

Le CP-881 est désormais prêt à fonctionner.

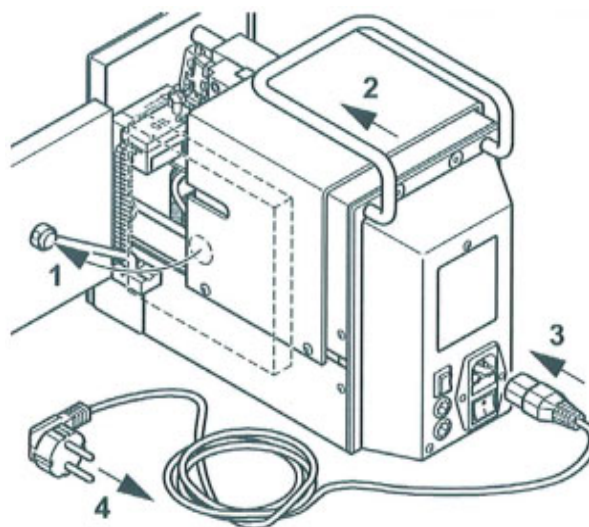
**Schéma 8 : Passez en mode de fonctionnement**

(Cordon USA fourni)

**FUNCTIONNEMENT**

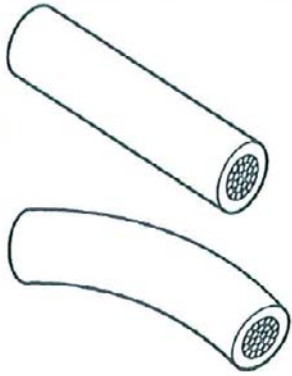
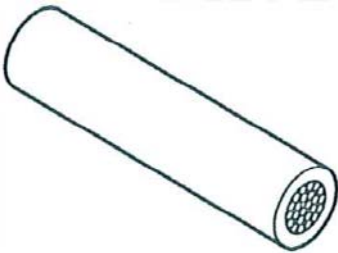
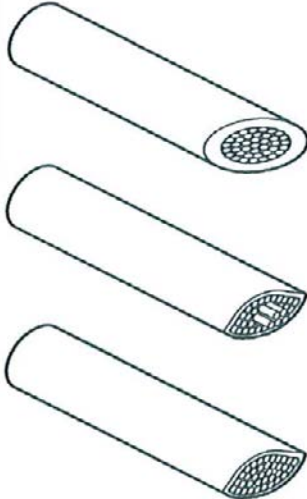
|  |  |  |
|--|--|--|
| <p>1. Préparez le câble</p> <ul style="list-style-type: none"> <li>○ Avant le sertissage, le câble doit être aligné aussi droit que possible.</li> </ul>   | <p><b>Schéma 9 :<br/>Préparez le câble</b></p>  <p><b>Coude OK</b><br/>Max. 0,08" – 0,10"<br/>(2-3 mm)<br/>sur une longueur de<br/>2,5" (60 mm)</p> <p><b>Coude trop large</b></p> |  |
| <p>2. Coupez le câble</p> <ul style="list-style-type: none"> <li>○ Coupez proprement le câble.</li> </ul> <p>REMARQUE : Une mauvaise coupe (Schéma 11) entraîne fréquemment un problème de sertissage.</p> | <p><b>Schéma 10 :<br/>Coupe du câble</b></p>  <p><b>Coupe correcte</b></p>  |  |
|  | <p><b>Schéma 11 : Coupe médiocre</b></p>  <p>Surface inclinée</p> <p>Coupe écrasée, des câbles individuels dépassent</p> <p>Coupe écrasée</p>                                    |  |

## 3. Démarrez le CP-881

- Assurez-vous que le couvercle (1) est fermé.
- Allumez (Position I) le CP-881 à l'aide de l'interrupteur principal (2).
- Assurez-vous que le compteur (3) est sur 0.

REMARQUE : Si le compteur n'est pas sur 0, reportez-vous au chapitre Pannes.

Schéma 12 : Démarrez le CP-881

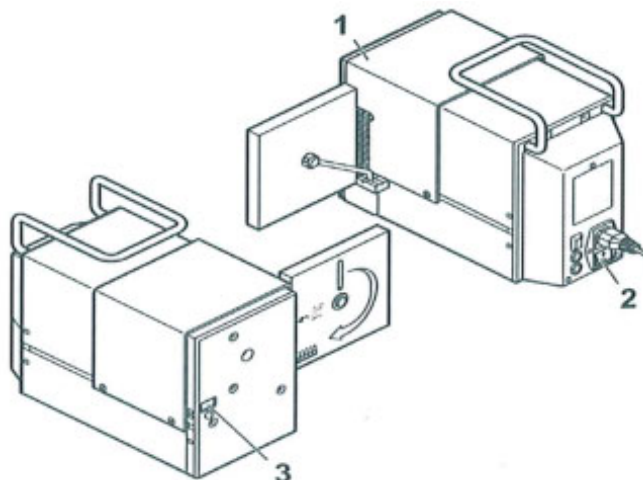

## 4. Sertissage de câbles

- Insérez le câble (1) droit dans le cône de guidage jusqu'à la butée.
- Le sertissage et le dénudage fonctionnent automatiquement.
- Tirez le câble (2) en ligne droite après l'arrêt du CP-881.

REMARQUE : Reportez-vous au chapitre Pannes lorsque des dysfonctionnements surviennent ou en cas de problèmes de sertissage.

- Relevez le compteur (3) si nécessaire et réinitialisez-le à l'aide du bouton de réinitialisation (4).

Schéma 13 : Sertissage de câbles

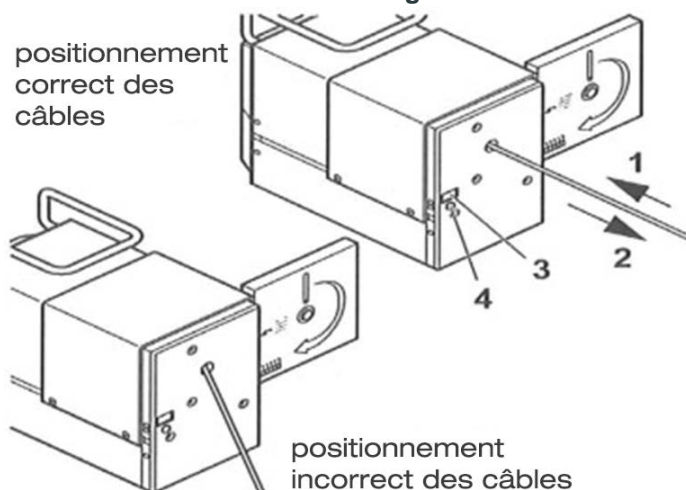

## 5. Arrêtez l'opération

- Relevez le compteur (1) si nécessaire.
- Placez l'interrupteur principal (2) en position OFF (Position O) sur le CP-881.

Schéma 14 : Arrêtez l'opération

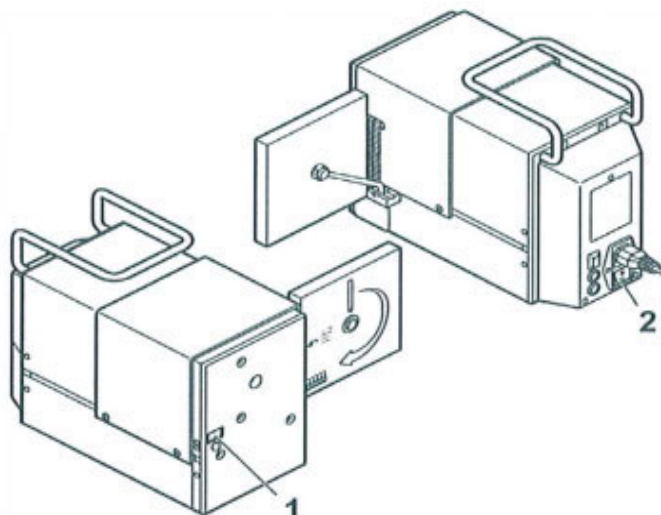

## 6. Maintenance quotidienne



Débranchez l'alimentation principale du CP-881 et ouvrez le couvercle.

- Placez l'interrupteur principal (1) en position OFF (Position O) sur le CP-881.
- Débranchez le câble principal (2).
- Faites glisser le couvercle (3) vers l'arrière.
- Retirez les rebuts d'isolation (4) du CP-881.
- Retirez le conteneur (5).
- Jetez les rebuts d'isolation et insérez le conteneur.
- Fermez le couvercle (6).
- Connectez le câble principal (7).
- **AUCUNE LUBRIFICATION REQUISE !**

Schéma 15 : Maintenance quotidienne

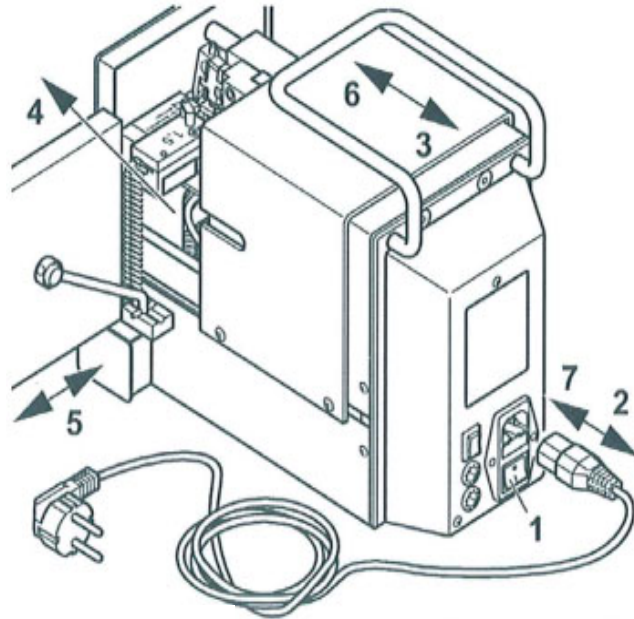

(Cordon USA fourni)

## RÉOUTILLAGE

## 1. Préparez le réoutillage



Débranchez l'alimentation principale du CP-881 et ouvrez le couvercle.

- Relevez le compteur si nécessaire.
- Éteignez le CP-881 à l'aide de l'interrupteur principal (1).
- Débranchez le câble principal (2).
- Faites glisser le couvercle (3).
- Tirez la goupille (4) vers le haut et retirez les viroles (5).
- Retirez le distributeur (6) et roulez les viroles restantes.
- Repliez le support de distributeur (7).

Schéma 16 : Préparez le réoutillage

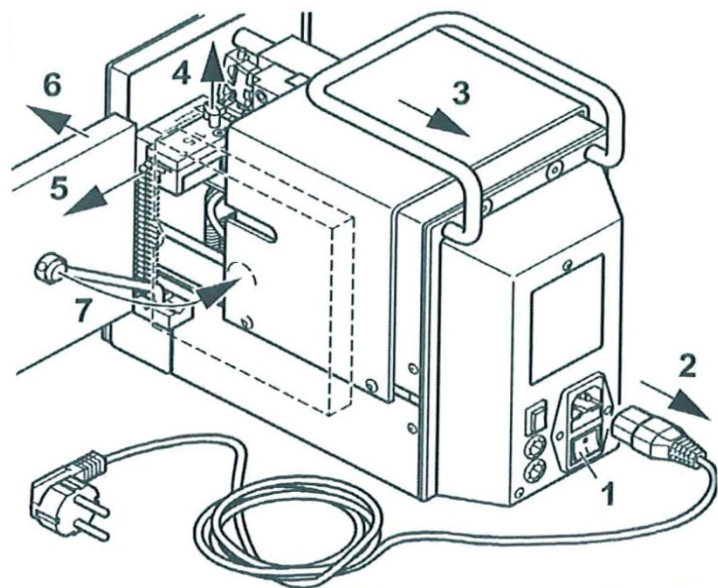

(Cordon USA fourni)

**2. Retirez l'insertion d'outil**

- Extrayez le boulon (1).
- L'insertion d'outil (2) doit être retirée par le côté.
- Placez l'insertion d'outil dans le kit d'outils.
- Vérifiez si la matrice de sertissage présente une accumulation de talc.
  - En cas d'accumulation de talc, nettoyez à l'aide d'une brosse.

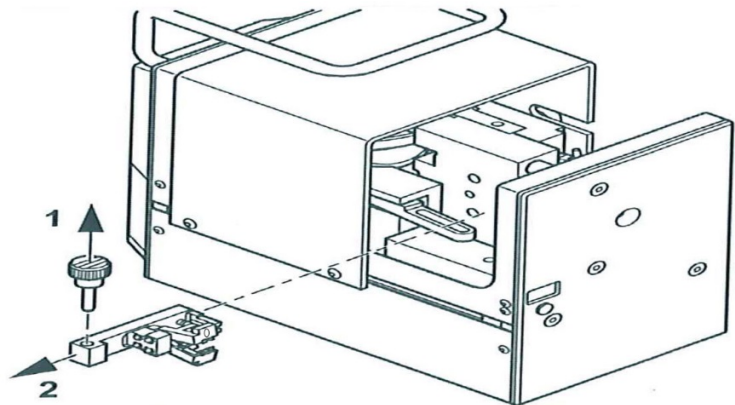
**Schéma 17 : Retirez l'insertion d'outil****3. Retirez le chargeur de virole**

- Tirez le chargeur de virole (1) vers l'arrière et retirez-le par le côté (2).
- Placez le chargeur de virole dans le kit d'outils.

Poursuivez comme décrit dans les étapes 2 à 7 du chapitre INSTALLATION.

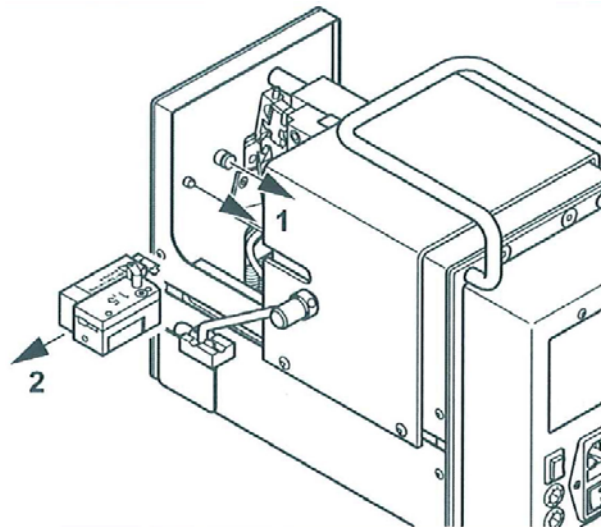
**Schéma 18 : Retirez le chargeur de virole**

## PANNES

Lorsque des dysfonctionnements surviennent, leur dépannage dépend de différentes conditions de panne. Après avoir reconnu la condition de panne, le dépannage peut être effectué en suivant les points ci-dessous.

### Condition de panne 1

Le câble ne peut pas être inséré.

### Condition de panne 2

Le sertissage n'a pas été terminé.

### Condition de panne 3

Le sertissage est terminé.

Le câble ne peut pas être retiré.

### Condition de panne 4

L'isolation de câbles n'est pas complètement enlevée.

### Condition de panne 5

La virole n'est pas séparée de la bande.

### Condition de panne 6

Le compteur du CP-881 ne fonctionne pas.

### Condition de panne 7

Le CP-881 fonctionne trop lentement, mais le compteur fonctionne.

### Condition de panne 8

L'empreinte de sertissage ou la matrice de forgeage de sertissage est défectueuse.

## DÉPANNAGE

### Condition de panne 1 :

#### Le câble ne peut pas être inséré

- Le câble peut uniquement être inséré en position de départ (avant) et non en position de maintenance (arrière).
- Appuyez sur le bouton d'inversion (1) pour passer le CP-881 en position de départ.

### Schéma 19 : Passez le CP-881 en position de départ

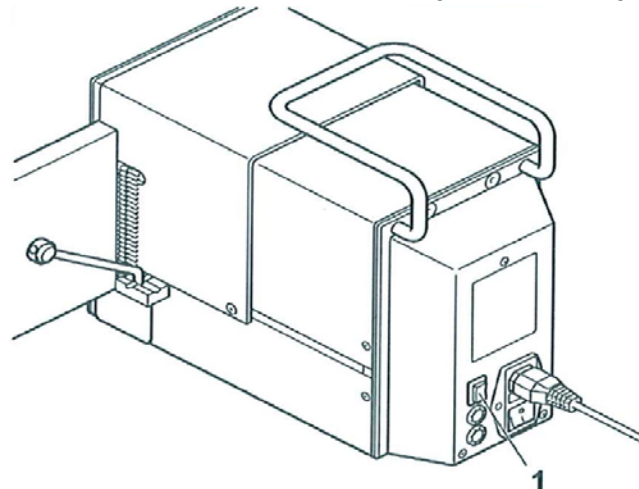

**Condition de panne 2 :**

**Le sertissage n'a pas été terminé.**



**Débranchez l'alimentation principale du CP-881 et ouvrez le couvercle.**

**1. Arrêtez l'opération**

- Relevez le compteur (1) si nécessaire.
- Éteignez le CP-881 (Position O) à l'aide de l'interrupteur principal (2).
- Débranchez le câble principal (3).

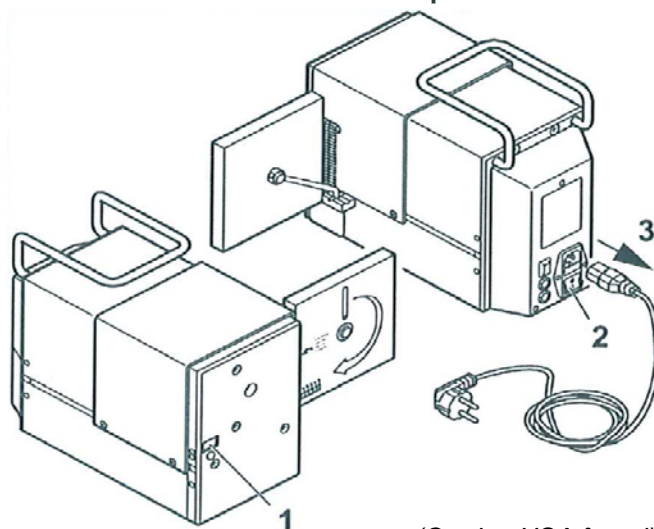
**Schéma 20 : Arrêtez l'opération***(Cordon USA fourni)***2. Retirez l'insertion d'outil**

- Faites glisser le couvercle (1).
- Extrayez le boulon (2).
- Enfoncez la lame à dénuder inférieure (3) vers le haut et retirez l'insertion d'outil (4) par le côté.
- Retirez la virole (5).
- Courbez le câble vers l'extérieur (6).

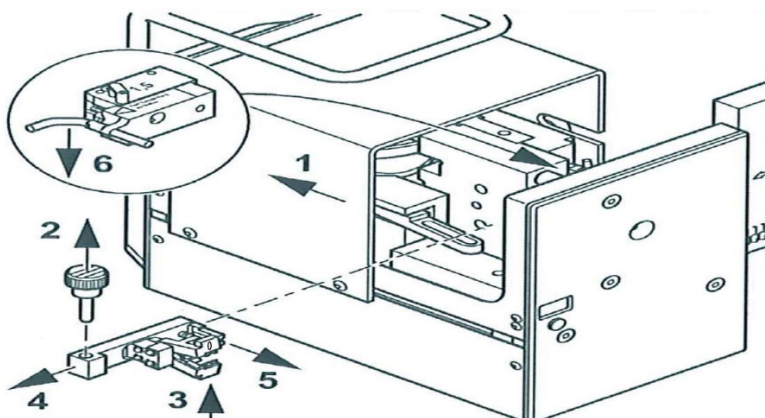
**Schéma 21 : Retirez l'insertion d'outil****3. Retirez le câble**

- Tirez la goupille (1) vers le haut et retirez les viroles (2).
- Fermez le couvercle (3).
- Connectez le câble principal (4).
- Allumez (Position I) le CP-881 à l'aide de l'interrupteur principal (5).
- Appuyez sur le bouton d'inversion (6) pour passer le CP-881 en position de départ.
- Extrayez le câble (7).

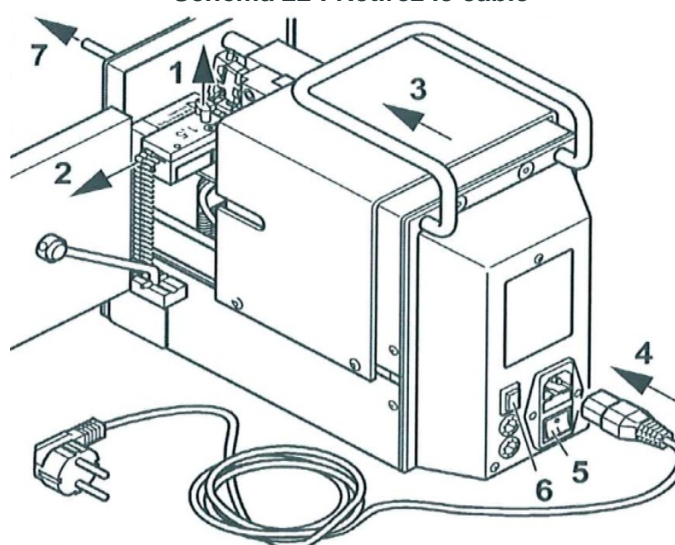
**Schéma 22 : Retirez le câble***(Cordon USA fourni)*

Après avoir monté l'insertion d'outil et l'insertion des viroles, le CP-881 est prêt à fonctionner.

**Condition de panne 3 :**

**Le sertissage est terminé. Le câble ne peut pas être retiré**



**Débranchez l'alimentation principale du CP-881 et ouvrez le couvercle.**

**1. Arrêtez l'opération**

- Relevez le compteur (1) si nécessaire.
- Appuyez sur le bouton d'inversion (2) pour passer le CP-881 en position de départ.
- Éteignez le CP-881 (Position O) à l'aide de l'interrupteur principal (3).
- Débranchez le câble principal (4).

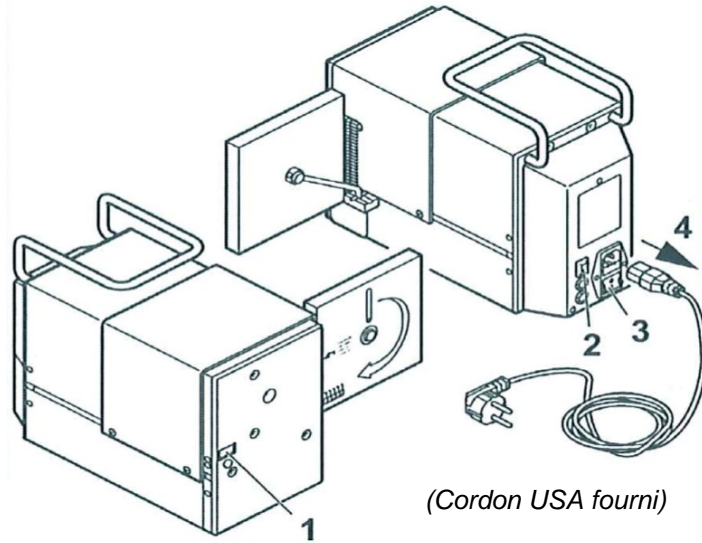
**Schéma 23 : Arrêtez l'opération****2. Retirez l'insertion d'outil**

- Faites glisser le couvercle (1).
- Extrayez le boulon (2).
- Enfoncez la lame à dénuder inférieure (3) vers le haut et retirez l'insertion d'outil (4) par le côté.



**S'il est impossible de retirer l'insertion d'outil, passez à l'étape 4 ; Sinon, poursuivez avec l'étape 3.**

- Retirez la virole (5).
- Courbez le câble vers l'extérieur (6).

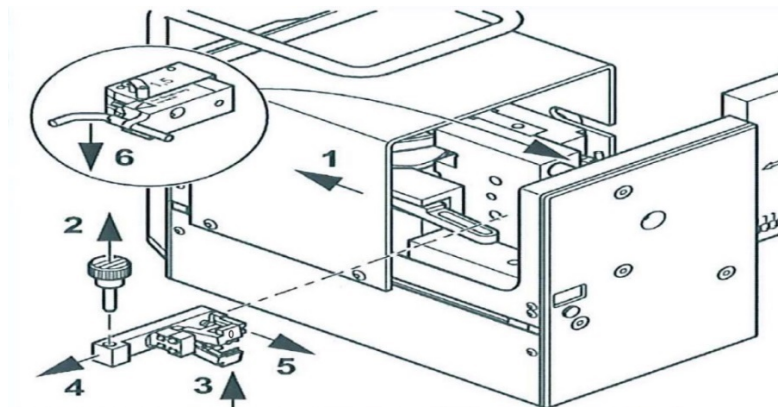
**Schéma 24 : Retirez l'insertion d'outil**



**3. Retirez le câble**

- Tirez la goupille (1) vers le haut et retirez les viroles (2).
- Fermez le couvercle (3).
- Connectez le câble principal (4).
- Allumez (Position I) le CP-881 à l'aide de l'interrupteur principal (5).
- Appuyez sur le bouton d'inversion (6) pour passer le CP-881 en position de départ.
- Extrayez le câble (7).

**Après avoir monté l'insertion d'outil et l'insertion des viroles, le CP-881 est prêt à fonctionner.**

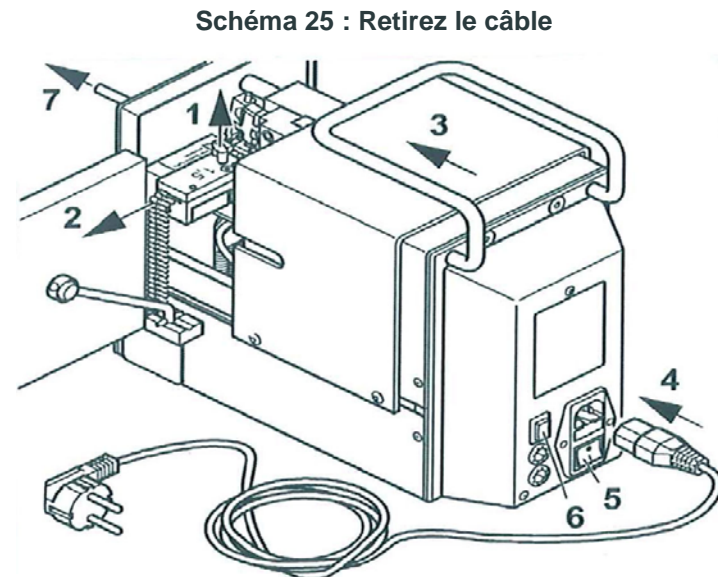

*(Cordon USA fourni)*

**4. Retirez le câble**

- Appuyez sur le bouton d'inversion (2) et tirez le câble (1) simultanément, le CP-881 passe en position de départ.
- Extrayez le câble (3).
- Retirez l'insertion d'outil (4).
- Retirez la virole (5).

**Après avoir monté l'insertion d'outil, le CP-881 est prêt à fonctionner.**

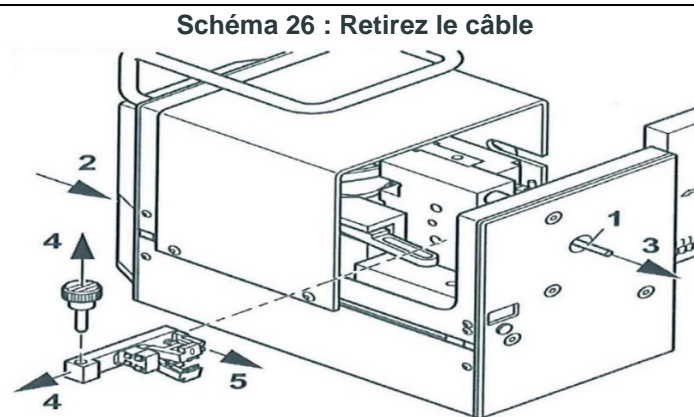
**Condition de panne 4 :**

**L'isolation de câbles n'est pas complètement enlevée.**



**Débranchez l'alimentation principale du CP-881 et ouvrez le couvercle.**

**1. Vérifiez les informations de coupe transversale**

Si le dénudage est défectueux, vérifiez si la coupe transversale du câble sélectionné correspond bien à la taille de coupe transversale de l'insertion d'outil et du bloc de chargeur de virole. Les insertions d'outil doivent être adaptées à la coupe transversale du câble si le CP-881 n'a pas été outillé correctement. La coupe transversale du câble doit également être vérifiée.

## 2. Vérifiez la lame à dénuder

Après avoir vérifié la taille de la coupe transversale, retirez l'insertion d'outil (reportez-vous au chapitre RÉOUTILLAGE), puis vérifiez les lames à dénuder (1).

Remplacez les lames à dénuder de l'insertion d'outil si elles sont usées ou endommagées.

Retirez la vis à six pans (2) en bas et insérez de nouvelles lames à dénuder avec la même coupe transversale. La référence correspondante est indiquée au chapitre PIÈCES DE RECHANGE.

Schéma 27 : Vérifiez la lame à dénuder

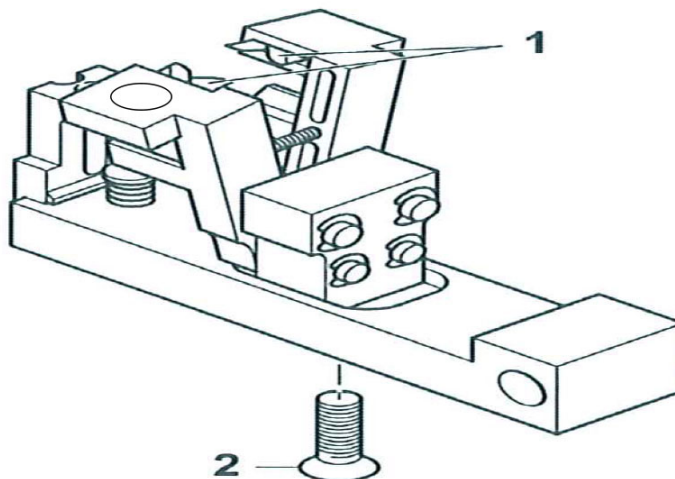

## 3. Lames de coupe réglables

L'insertion d'outil est équipée de lames de coupe.

Si vous souhaitez que la découpe soit légèrement plus profonde, munissez-vous d'un petit tournevis Philips et ajustez la lame en tournant celui-ci dans le sens des aiguilles d'une montre.

Procédez lentement, par incréments, pour éviter d'entailler ou de sectionner le fil au moment de dénuder l'isolation.

lame de coupe réglable

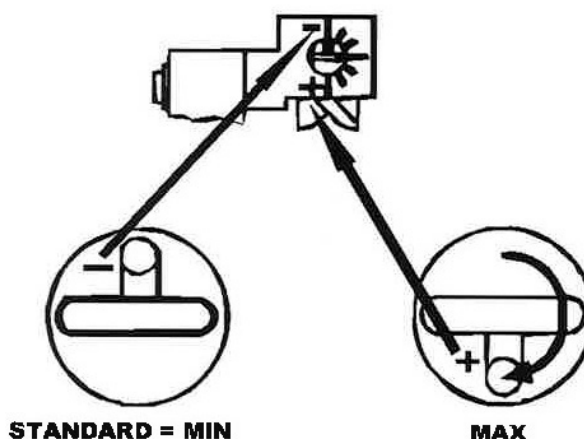

STANDARD = MIN

MAX

**Condition de panne 5 :**  
**La virole n'est pas séparée de la bande.**



**Ouvrez le couvercle et débranchez le CP-881 de l'alimentation principale.**

Si la lame (1) est endommagée ou cassée, le câble serti avec la virole ne sera pas séparé de la bande.

Dans ce cas, retirez l'insertion d'outil (reportez-vous également au chapitre RÉOUTILLAGE) et vérifiez la lame (1). Lorsque la lame (1) est défectueuse, le localisateur de virole (3) doit être retiré en dévissant la vis cruciforme (2) et un nouveau localisateur pour la section transversale correspondante doit être placé.

La référence correspondante est indiquée au chapitre PIÈCES DE RECHANGE.

Schéma 28 : Vérifiez la lame

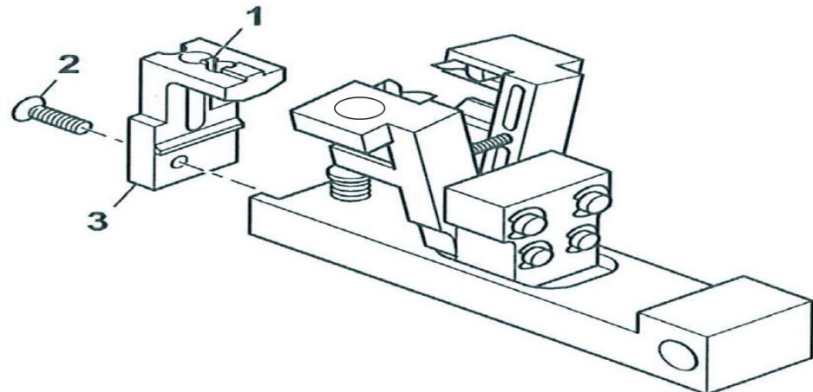

**Condition de panne 6 :**  
**Le compteur du CP-881 ne fonctionne pas.**

**1. Vérifiez la connexion principale**

Assurez-vous que le câble principal est connecté correctement au CP-881 et vérifiez l'alimentation principale. Assurez-vous que la prise est alimentée de manière appropriée.

**2. Vérifiez les fusibles principaux**



**La connexion principale doit être ouverte, débranchez le CP-881 de l'alimentation principale.**

- Retirez la prise principale (1).
- Retirez le porte-fusibles (2).
- Vérifiez les fusibles principaux (3).

Schéma 29 : Vérifiez les fusibles principaux

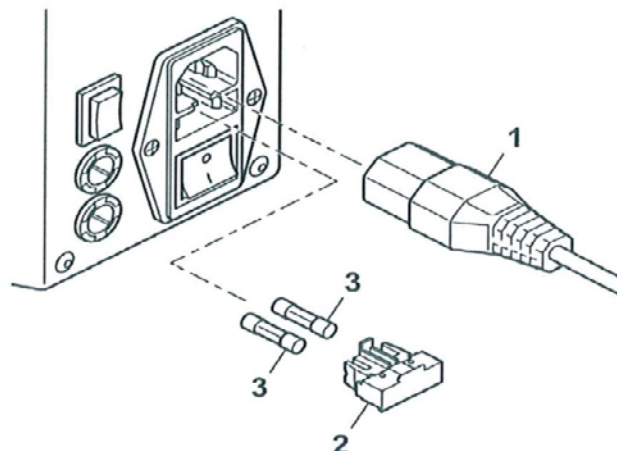

- Remplacez les fusibles principaux défectueux (MC2SI1.25). La référence correspondante est indiquée au chapitre PIÈCES DE RECHANGE.
- Placez les fusibles principaux dans le porte-fusibles.
- Insérez le porte-fusibles.



**Le porte-fusibles doit être placé correctement (clic).**

### Condition de panne 7 :

**Le CP-881 fonctionne trop lentement, mais le compteur fonctionne.**



**Retirez les fusibles principaux, débranchez le CP-881 de l'alimentation principale.**

- Retirez la prise principale (1).
- Dévissez le porte-fusibles (2).
- Vérifiez les fusibles du dispositif (3).
- Remplacez les fusibles défectueux du dispositif (MC2SI4.0). La référence correspondante est indiquée au chapitre PIÈCES DE RECHANGE. Insérez les fusibles du dispositif dans le porte-fusibles.
- Insérez le porte-fusibles.

**Schéma 30 : Vérifiez les fusibles du dispositif**

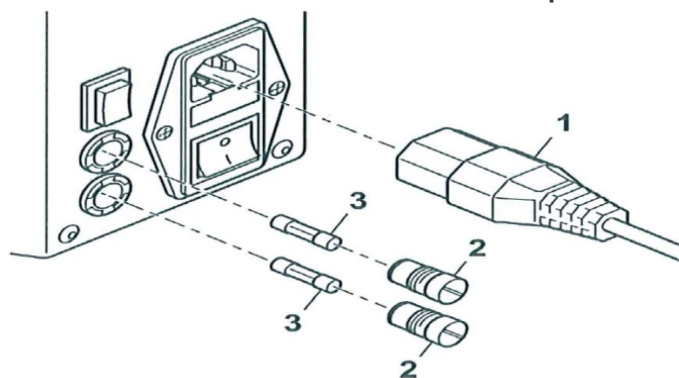

**Condition de panne 8 :**

L'empreinte de sertissage ou la matrice de forgeage de sertissage est défectueuse.



Ouvrez le couvercle et débranchez le CP-881 de l'alimentation principale.

- Retirez la prise principale (1).
- Retirez l'insertion d'outil et le chargeur de virole (reportez-vous au chapitre RÉOUTILLAGE).
- Dévissez la vis à six pans (3) au niveau de l'empreinte de sertissage (2) ou de la matrice de forgeage de sertissage (1) défectueuse.
- Appuyez l'anneau (4) vers le bas et retirez le flexible.
- Remplacez la pièce défectueuse. La référence correspondante est indiquée au chapitre PIÈCES DE RECHANGE.





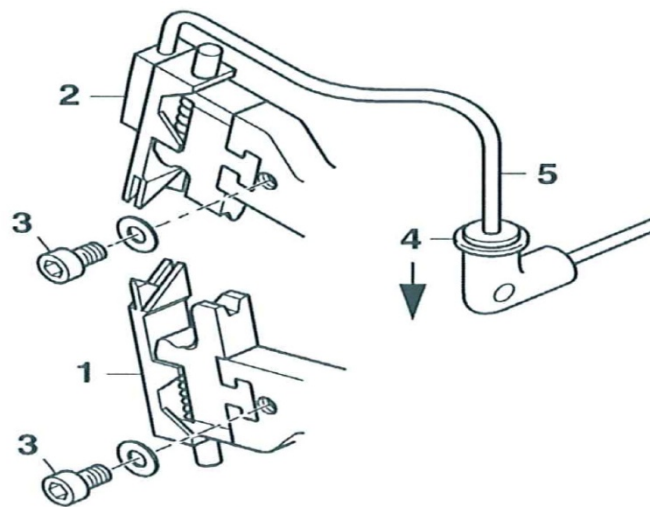

Les pièces en plastique doivent être propres et dégraissées.



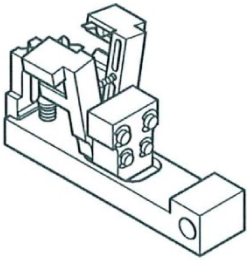
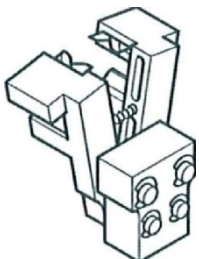
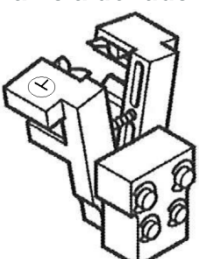
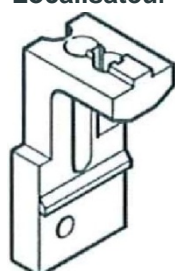

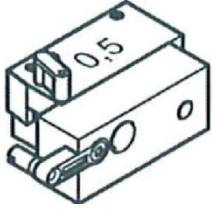
Schéma 31 : Remplacez l'empreinte de sertissage / la matrice de forgeage de sertissage



## PIÈCES DE RECHANGE

| Pièce  | Coupe transversale IWC (mm <sup>2</sup> ) | N° de réf. | Unité d'emballage |
|--|---|------------|-------------------|
| <b>Insertion d'outil</b><br>              | 20 (0,5)                                  | MC2SCH05   | 1 pièce           |
|  | 18 (0,75)                                 | MC2SCH07   | 1 pièce           |
|  | 18 (1,0)                                  | MC2SCH10   | 1 pièce           |
|  | 16 (1,5)                                  | MC2SCH15   | 1 pièce           |
|  | 14 (2,5)                                  | MC2SCH25   | 1 pièce           |
| <b>Lame à dénuder</b><br>                | 20 (0,5)                                  | MC2AM05    | 1 pièce           |
|  | 18 (0,75)                                 | MC2AM07    | 1 pièce           |
|  | 18 (1,0)                                  | MC2AM10    | 1 pièce           |
|  | 16 (1,5)                                  | MC2AM15    | 1 pièce           |
|  | 14 (2,5)                                  | MC2AM25    | 1 pièce           |
| <b>Ajustable<br/>Lame à dénuder</b><br> | 20 (0,5)                                  | MC2AM05E   | 1 pièce           |
|  | 18 (0,75)                                 | MC2AM07E   | 1 pièce           |
|  | 18 (1,0)                                  | MC2AM10E   | 1 pièce           |
|  | 16 (1,5)                                  | MC2AM15E   | 1 pièce           |
|  | 14 (2,5)                                  | MC2AM25E   | 1 pièce           |
| <b>Localisateur</b><br>                 | 20 (0,5)                                  | MC2LOC05   | 3 pièces          |
|  | 18 (0,75)                                 | MC2LOC07   | 3 pièces          |
|  | 18 (1,0)                                  | MC2LOC10   | 3 pièces          |
|  | 16 (1,5)                                  | MC2LOC15   | 3 pièces          |
|  | 14 (2,5)                                  | MC2LOC25   | 3 pièces          |

| Pièce   | Coupe transversale IWC (mm <sup>2</sup> ) | N° de réf. | Unité d'emballage |
|---|---|------------|-------------------|
| Chargeur de virole<br>                         | 20 (0,5)                                  | MC2MAG05   | 1 pièce           |
|   | 18 (0,75)                                 | MC2MAG07   | 1 pièce           |
|   | 18 (1,0)                                  | MC2MAG10   | 1 pièce           |
|   | 16 (1,5)                                  | MC2MAG15   | 1 pièce           |
|   | 14 (2,5)                                  | MC2MAG25   | 1 pièce           |
| Tube de guidage de câble<br>                  | 20 (0,5)                                  | MC2 0071   | 2 pièces          |
|   | 18 (0,75)                                 | MC2 0072   | 2 pièces          |
|   | 18 (1,0)                                  | MC2 0073   | 2 pièces          |
|   | 16 (1,5)                                  | MC2 0074   | 2 pièces          |
|   | 14 (2,5)                                  | MC2 0075   | 2 pièces          |
| Boulon<br>                                   | ----                                      | MC2BOL     | 1 pièce           |
| Fusible principal<br><br>1,25 A / T/250 V    | ----                                      | MC2SI1.25  | 2 pièces          |
| Fusible de dispositif<br><br>4,0 A / T/250 V | ----                                      | MC2SI4.0   | 2 pièces          |

| Pièce   | Coupe transversale IWC (mm <sup>2</sup> ) | N° de réf. | Unité d'emballage |
|---|---|------------|-------------------|
| <p>Matrice de sertissage</p>                 | -----                                     | MC2CGES    | 1 pièce           |
| <p>Empreinte de sertissage</p>               | -----                                     | MC2CSTE    | 1 pièce           |
| <p>Fourche de centrage bas</p>             | -----                                     | MC2 0011   | 1 pièce           |
| <p>Fourche de centrage haut avec tube</p>  | -----                                     | MC2 0013   | 1 pièce           |
| <p>Fourche de centrage haut sans tube</p>  | -----                                     | MC2 0013K  | 1 pièce           |