

## Automazione per cancelli a battente

FA01054M04

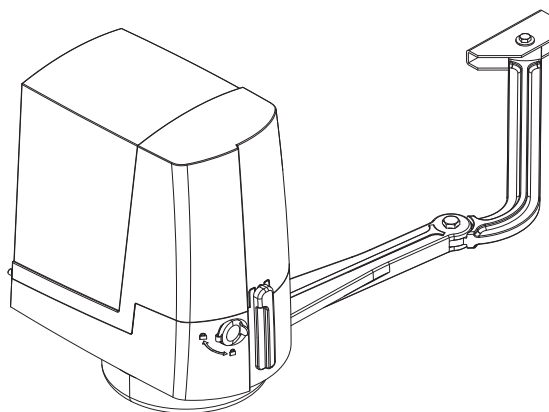

### OPB001CB

MANUALE D'INSTALLAZIONE

IT Italiano

EN English

FR Français

RU Русский

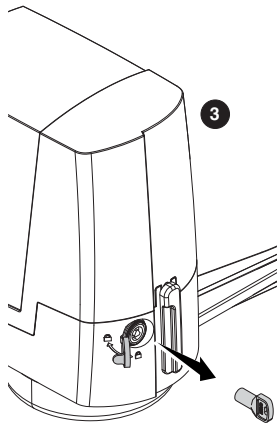
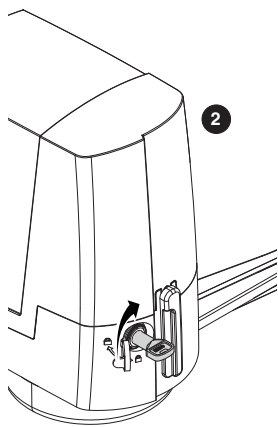
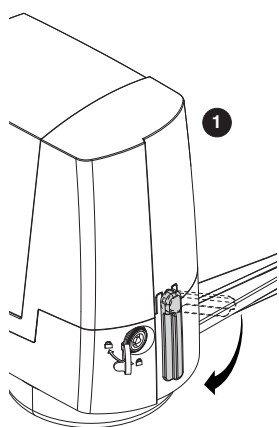
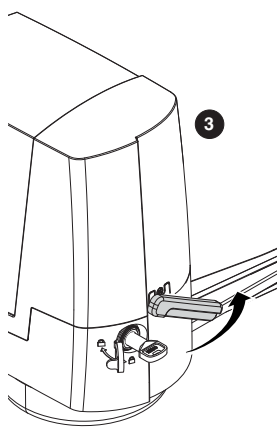
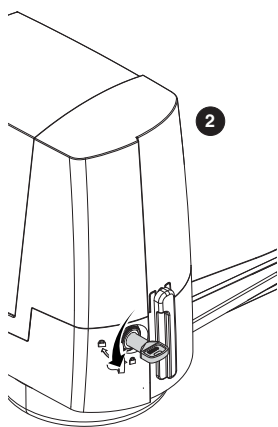
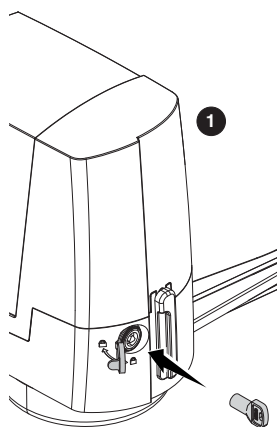

**⚠ ATTENZIONE! Importanti istruzioni di sicurezza.**

***Seguire tutte le istruzioni in quanto un'installazione non corretta può portare a lesioni gravi.***

***Prima di procedere leggere anche le avvertenze generali per l'utilizzatore.***

Il prodotto deve essere destinato solo all'uso per il quale è stato espressamente studiato. Ogni altro uso è da considerarsi pericoloso. Came S.P.A. non è responsabile per eventuali danni causati da usi impropri, erronei ed irragionevoli. • Il prodotto oggetto di questo manuale è definito ai sensi della direttiva macchine 2006/42/ CE come una "quasi-macchina". La "quasi-macchina" è un insieme che costituisce quasi una macchina, ma che, da solo, non è in grado di garantire un'applicazione ben determinata. Le quasi-macchine sono unicamente destinate ad essere incorporate o assemblate ad altre macchine o ad altre quasi-macchine o apparecchi per costituire una macchina disciplinata dalla Direttiva 2006/42/CE. L'installazione finale deve essere conforme alla 2006/42/CE (Direttiva europea) ed agli standard europei vigenti di riferimento • In virtù di queste considerazioni, tutte le operazioni indicate in questo manuale devono essere effettuate esclusivamente da personale esperto e qualificato • La predisposizione dei cavi, la posa in opera, il collegamento e il collaudo si devono eseguire osservando la regola dell'arte e in ottemperanza alle norme e leggi vigenti • Prima di installare l'automazione, controllare che il cancello sia in buone condizioni meccaniche, sia bilanciato correttamente e si chiuda bene: nel caso di valutazione negativa, non procedere prima di aver ottemperato agli obblighi di messa in sicurezza • L'automazione non può essere utilizzata con un cancello comprensivo di porta pedonale, a meno che l'azionamento non sia attivabile solo con la porta pedonale in posizione di sicurezza • Assicurarsi che sia evitato l'intrappolamento tra cancello e parti fisse circostanti a seguito del movimento del cancello stesso • Non montare l'automazione capovolta o su elementi che potrebbero piegarsi con il suo peso. Se necessario, aggiungere rinforzi sui punti di fissaggio • verificare che il range di temperatura indicato sull'automazione sia adatto al luogo di installazione • Non installare su ante non in piano • controllare che nessun dispositivo di irrigazione del prato bagni l'automazione dal basso • Delimitare accuratamente l'intero sito per evitare l'accesso da parte di persone non autorizzate, in particolare minori e bambini • Si raccomanda di utilizzare adeguate protezioni per evitare possibili pericoli meccanici dovuti alla presenza di persone nel raggio d'azione della macchina (ad es. evitare lo schiacciamento di dita tra braccio di trasmissione e fermi meccanici, evitare lo schiacciamento nella fase di apertura del cancello, ecc.) • Eventuali rischi residui devono essere segnalati mediante opportuni pittogrammi posizionati bene in vista, e devono essere spiegati all'utilizzatore finale • Posizionare segnali di avviso (ad es. targa cancello) ove necessario e bene in vista • Tutti i dispositivi di comando e controllo devono essere installati ad almeno 1,85 m dal perimetro dell'area di movimento del cancello oppure dove non possono essere raggiunti dall'esterno attraverso il cancello • Se l'automazione viene installata a un'altezza inferiore a 2,5 m da terra o da un altro livello di accesso, verificare la necessità di eventuali protezioni e/o avvisi per salvaguardia dai punti di pericolo • Assicurarsi che siano già presenti fermi meccanici appropriati • Fare in modo che l'automazione sia installata su una superficie resistente e al riparo da possibili urti • A meno che non sia previsto l'azionamento a chiave



(ad es. selettore a tastiera, selettore a chiave, selettore transponder, ecc.), i dispositivi di comando ad azione mantenuta devono essere installati a un'altezza di almeno 1,5 m e in un luogo non accessibile al pubblico • Il produttore declina ogni responsabilità per l'impiego di prodotti non originali; questo implica inoltre la decadenza della garanzia

- Tutti gli interruttori in modalità di azione mantenuta devono essere posizionati in luoghi dove le ante in movimento del cancello, le aree di transito e i passi carrabili risultano completamente visibili, tuttavia lontano dalle parti in movimento
- Applicare un'etichetta permanente che descriva come usare il meccanismo di sblocco manuale vicino al relativo elemento di azionamento
- Prima della consegna all'utente, verificare la conformità dell'impianto alla norma armonizzata nella Direttiva Macchine 2006/42/CE. Assicurarsi che l'automazione sia stata regolata adeguatamente e che i dispositivi di sicurezza e protezione, così come lo sblocco manuale, funzionino correttamente
- Se il cavo di alimentazione è danneggiato, deve essere sostituito dal costruttore o dal servizio di assistenza tecnica autorizzato, o comunque, da personale debitamente qualificato, per evitare ogni rischio
- Durante tutte le fasi dell'installazione assicurarsi di operare fuori tensione
- I cavi elettrici devono passare attraverso i passacavi e non devono entrare in contatto con parti che possono riscaldarsi durante l'uso (motore, trasformatore, ecc.)
- Prevedere nella rete di alimentazione e conformemente alle regole di installazione, un adeguato dispositivo di disconnessione onnipolare, che consenta la disconnessione completa nelle condizioni della categoria di sovratensione III
- Conservare la sezione di questo manuale relativa all'installazione all'interno del fascicolo tecnico, congiuntamente ai manuali di installazione degli altri dispositivi utilizzati per la realizzazione dell'impianto di automazione. Si raccomanda di consegnare all'utente finale tutti i manuali d'uso relativi ai prodotti che compongono la macchina finale.

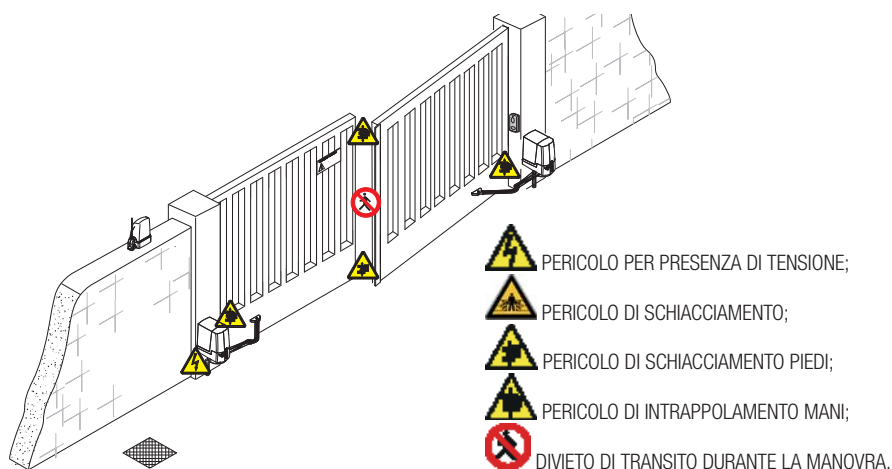
Nella figura seguente sono indicati i principali punti di potenziale pericolo per le persone.



## LEGENDA

-  Questo simbolo indica parti da leggere con attenzione.
-  Questo simbolo indica parti riguardanti la sicurezza.
-  Questo simbolo indica cosa comunicare all'utente.

Le misure, se non diversamente indicato, sono in millimetri.

## DESCRIZIONE

Automazione completa di scheda elettronica, dispositivo per il controllo del movimento e rilevazione dell'ostacolo e fincorsa meccanici per cancelli a battente fino a 2 m per anta.

### Destinazione d'uso

L'automazione OPB001CB è stata progettata per motorizzare cancelli a battente a uso residenziale o condominiale.

 Ogni installazione e uso difformi da quanto indicato nel seguente manuale sono da considerarsi vietati.

### Limiti d'impiego

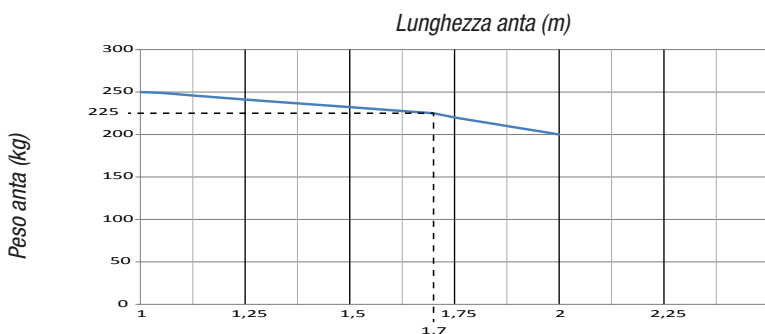

 Nei cancelli a battente è sempre consigliata l'installazione di una elettroserratura, allo scopo di assicurare un'affidabile chiusura.

### Dati tecnici

Tipo	OPB001CB
Grado di protezione (IP)	44
Alimentazione (V - 50/60 Hz)	230 AC
Alimentazione motore (V)	24 DC
Assorbimento max (A)	4
Consumo in stand-by (W)	7
Consumo con RGP1 (W)	1,15
Potenza max (W)	140
Cicli/ora	40
Pressione acustica (dBA)	≤70
Temperatura di esercizio (°C)	-20 ÷ +55
Tempo di apertura a 90° (s)	19 ÷ 25
Classe dell'apparecchio	I
Rapporto di trasmissione (i)	1 / 1680
Coppia (Nm)	180
Peso (kg)	10,5

## Dimensioni

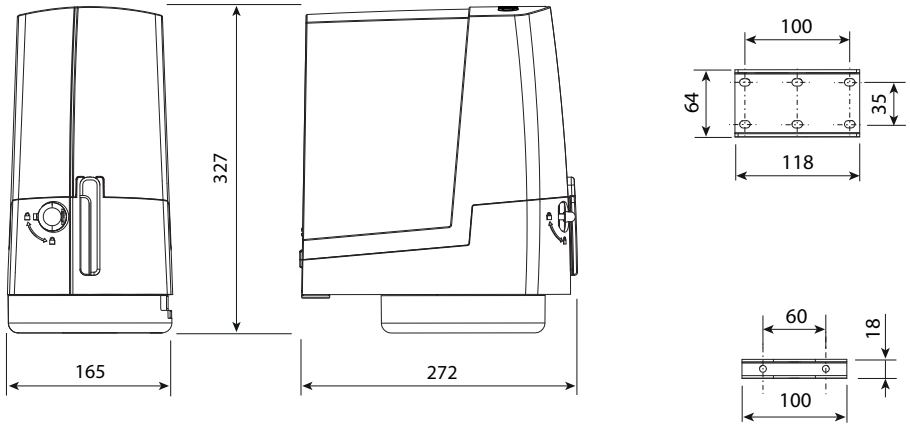

## Descrizione delle parti

1. Coperchio
2. Coperchio di protezione scheda
3. Scheda EMC02
4. Staffa pilastro
5. Motoriduttore
6. Fermo meccanico
7. Leva di sblocco
8. Serratura
9. Supporto porta-schede
10. Porta-schede
11. Scheda elettronica
12. Protezione braccio di trasmissione
13. Braccio di trasmissione
14. Braccio condotto
15. Staffa cancello
16. Chiavi di sblocco

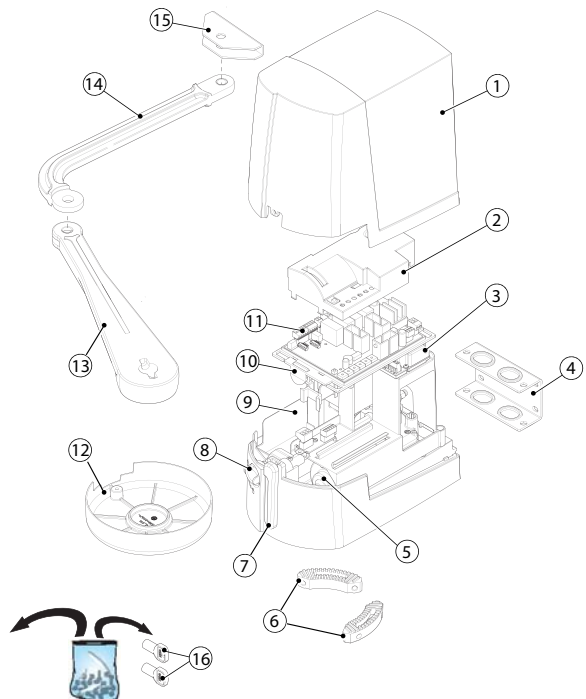

## Impianto tipo

1. Automazione
2. Motoriduttore
3. Lampeggiatore
4. Selettore a chiave
5. Fotocellule
6. Colonnina per fotocellule
7. Battuta di arresto
8. Pozzetto di derivazione
9. Trasmettitore

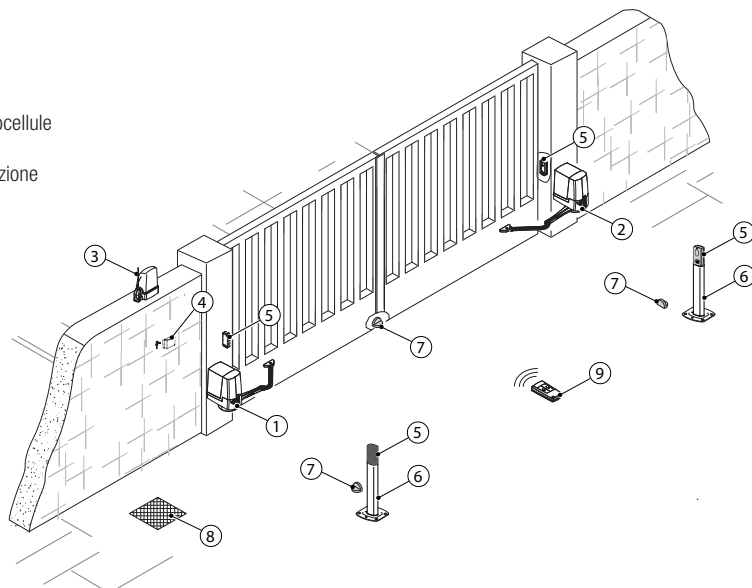

## INDICAZIONI GENERALI PER L'INSTALLAZIONE

### Tipo cavi e spessori minimi

Collegamento	lunghezza cavo	
	< 20 m	20 < 30 m
Alimentazione quadro	3G x 1,5 mm <sup>2</sup>	3G x 2,5 mm <sup>2</sup>
Motoriduttore 24 V DC	3 x 1,5 mm <sup>2</sup>	3 x 2,5 mm <sup>2</sup>
Lampeggiatore	2 x 0,5 mm <sup>2</sup>	
Dispositivi di comando	2 x 0,5 mm <sup>2</sup>	
Fotocellule TX	2 x 0,5 mm <sup>2</sup>	
Fotocellule RX	4 x 0,5 mm <sup>2</sup>	

☞ Con alimentazione a 230 V e utilizzo in ambiente esterno, utilizzare cavi tipo H05RN-F conformi alla 60245 IEC 57 (IEC); in ambiente interno invece, utilizzare cavi tipo H05VV-F conformi alla 60227 IEC 53 (IEC). Per alimentazioni fino a 48 V, si possono utilizzare cavi tipo FROR 20-22 II conformi alla EN 50267-2-1 (CEI).

☞ Per il collegamento dell'antenna, utilizzare cavo tipo RG58 (consigliato fino a 5 m).

☞ Qualora i cavi abbiano lunghezza diversa rispetto a quanto previsto in tabella, si determini la sezione dei cavi sulla base dell'effettivo assorbimento dei dispositivi collegati e secondo le prescrizioni indicate dalla normativa CEI EN 60204-1.

☞ Per i collegamenti che prevedano più carichi sulla stessa linea (sequenziali), il dimensionamento a tabella deve essere riconsiderato sulla base degli assorbimenti e delle distanze effettive. Per i collegamenti di prodotti non contemplati in questo manuale fa fede la documentazione allegata ai prodotti stessi.

## INSTALLAZIONE

- ⚠ L'installazione deve essere effettuata da personale qualificato ed esperto e nel pieno rispetto delle normative vigenti.
- ⚠ Le seguenti illustrazioni sono solo esempi, in quanto lo spazio per il fissaggio dell'automazione e degli accessori varia a seconda degli ingombri. Spetta quindi all'installatore scegliere la soluzione più adatta.

📖 Le figure che seguono si riferiscono a una installazione standard con automazione e bracci di trasmissione a sinistra di un cancello con apertura verso l'interno. L'installazione del motoriduttore con i bracci di trasmissione a destra, sono simmetrici.

- ⚠ Per aperture verso l'esterno, seguire il capitolo "INSTALLAZIONE E COLLEGAMENTI PER APERTURA VERSO L'ESTERNO".

### Operazioni preliminari

Predisporre scatole di derivazione e tubi corrugati necessari per i collegamenti provenienti dal pozzetto di derivazione.

- 📖 Il numero di tubi dipende dal tipo di impianto e dagli accessori previsti. È necessario predisporre almeno 2 tubi corrugati dove viene installata l'automazione ( \* sull'anta che apre per prima).

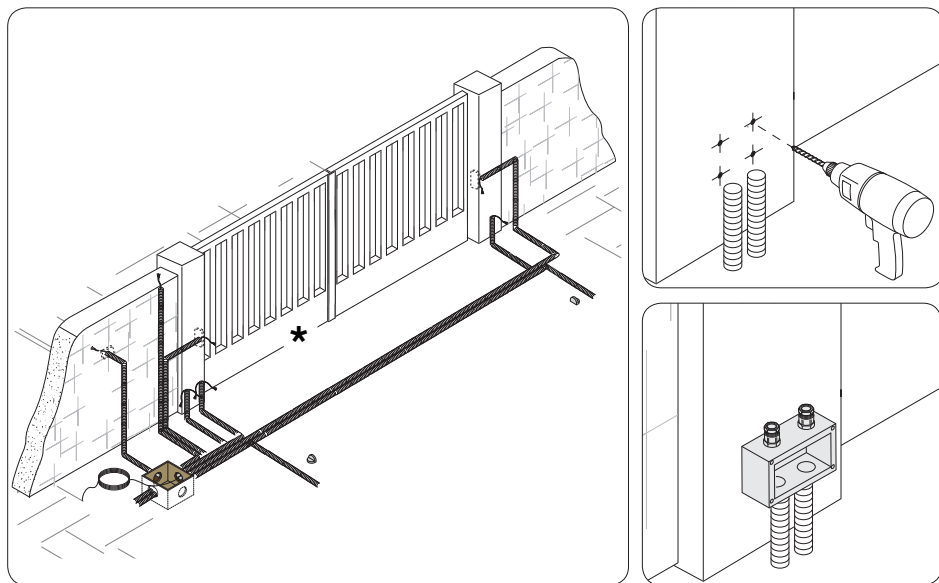



## Verifiche quote e dimensioni di applicazione

Determinare il punto di fissaggio della staffa cancello e ricavare il punto di fissaggio della staffa pilastro, rispettando le quote riportate nel disegno e nella tabella.

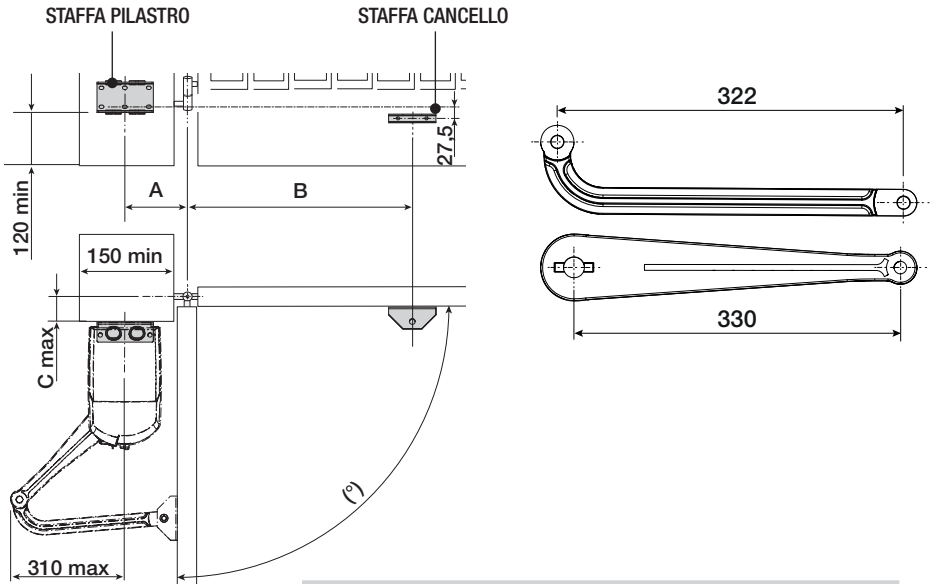

Apertura anta (°)	A	B	C max
90	140	420	150
90	160 ÷ 180	380	150
110	200 ÷ 220	400	50

## Fissaggio delle staffe

Segnare i punti di fissaggio della staffa pilastro e della staffa cancello.

Le quote di fissaggio sono indicate nel paragrafo VERIFICHE QUOTE E DIMENSIONI DI APPLICAZIONE.

Forare i punti di fissaggio, inserire i tasselli o utilizzare degli inserti adeguati per la tenuta delle staffe.

I disegni sono indicativi, spetta all'installatore scegliere la soluzione più adatta a seconda del tipo e spessore dell'anta.

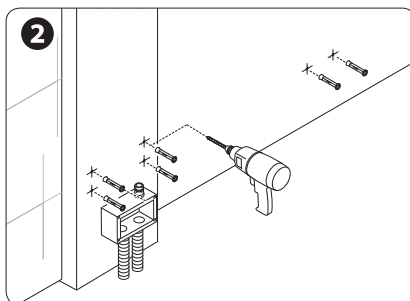
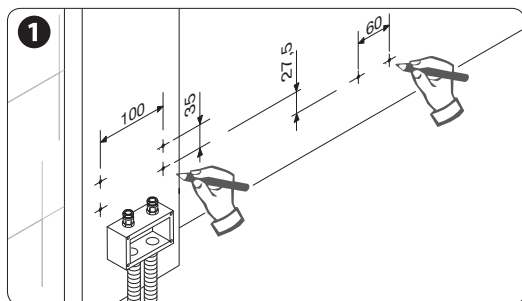

Fissare le staffe con viti adeguate.

Predisporre i cavi elettrici necessari ai collegamenti passandoli attraverso i passacavi.

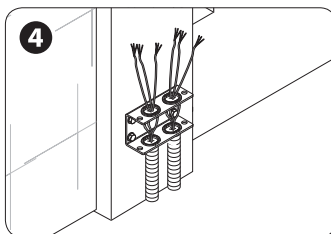
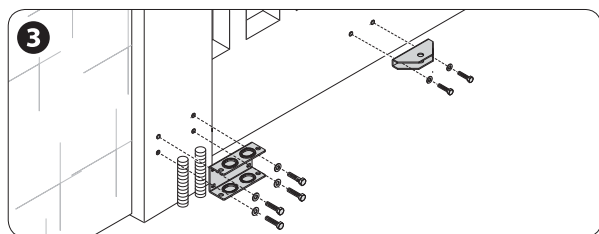

## Preparazione dell'automazione

Rimuovere il coperchio dell'automazione nel seguente modo:

- aprire il tappo di protezione della serratura, inserire la chiave trilobata nella serratura e girarla in senso antiorario;
- ruotare la leva di sblocco e svitare la vite che fissa il coperchio al motoriduttore;
- sollevare il coperchio tirando leggermente ai lati.

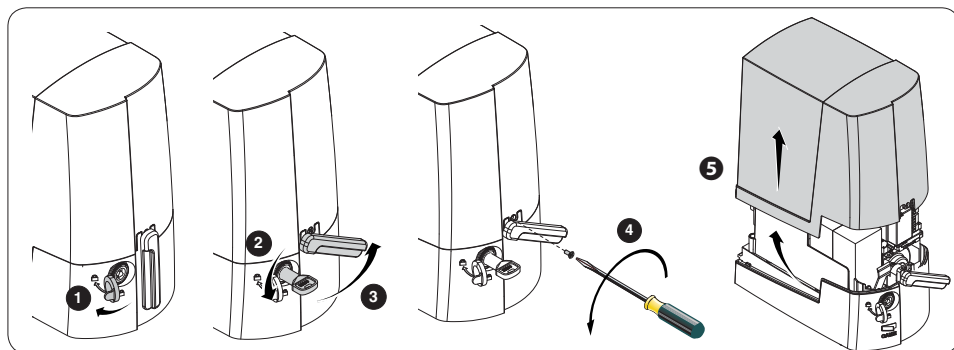

Inserire il motoriduttore nella staffa pilastro e fissarlo con le viti e i dadi.  
 Inserire la spina nel foro dell'albero motoriduttore.

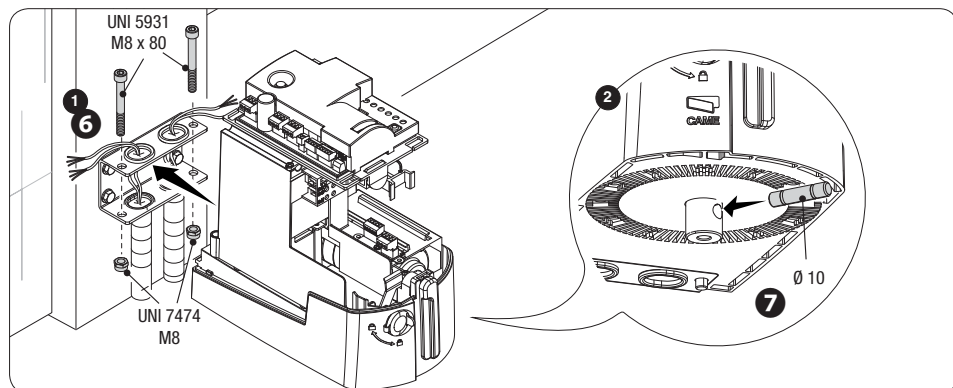

Fissare il braccio di trasmissione all'albero con la rosetta per albero lento e la vite.

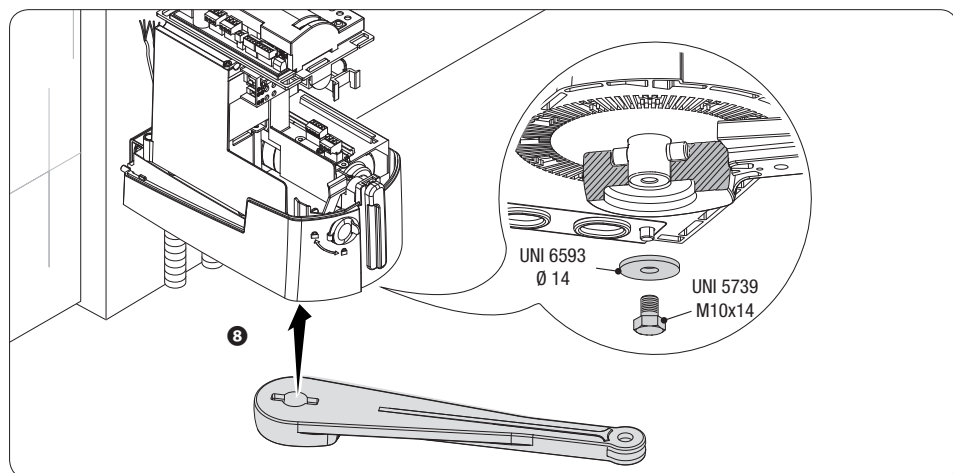

Fissare il braccio condotto al braccio di trasmissione con il perno, la vite e la rosetta.

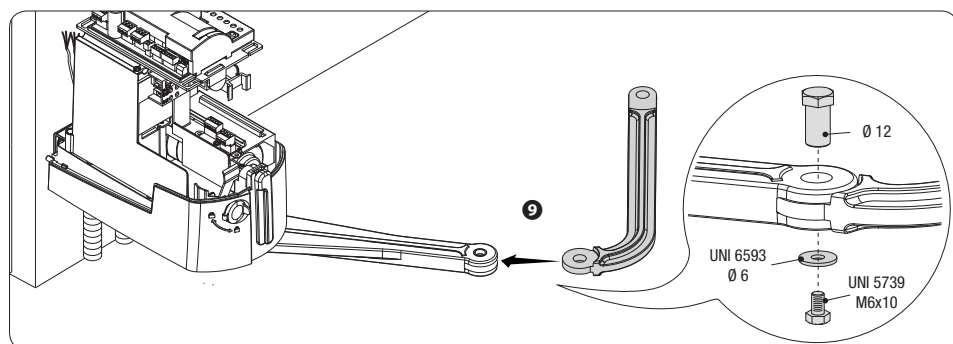

Sbloccare il motoriduttore, e fissare il braccio condotto alla staffa cancello come indicato nel disegno.

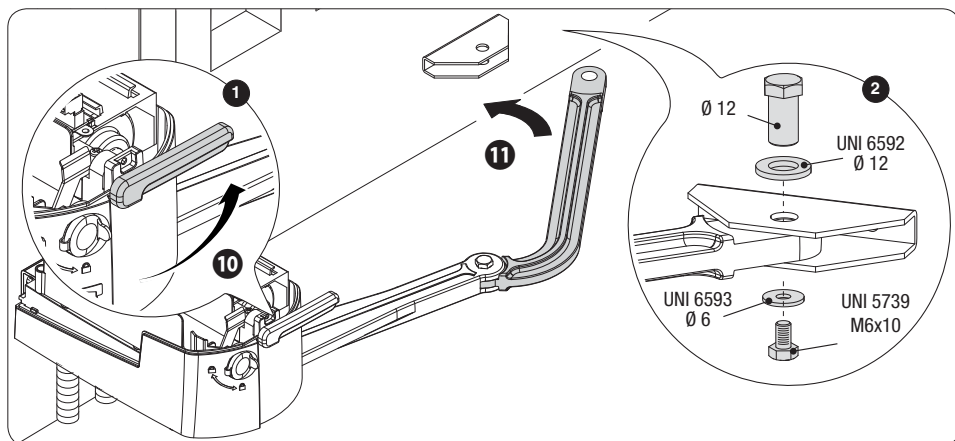

△ Se non ci sono le battute d'arresto, è obbligatorio fissare i fermi.

### Fissaggio dei fermi meccanici

Sbloccare il motoriduttore.

#### In apertura.

Aprire completamente l'anta. Posizionare il fermo sotto la cassa accostandolo al braccio di trasmissione e fissarlo con la vite.

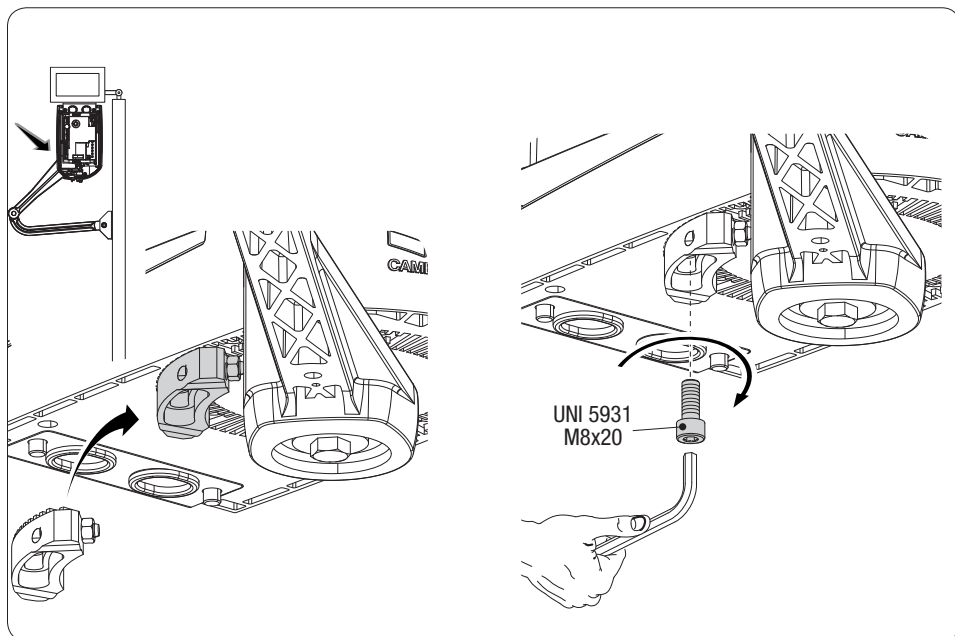

### In chiusura.

Chiudere l'anta. Posizionare il secondo fermo accostandolo dal lato opposto del braccio e fissarlo con la vite.

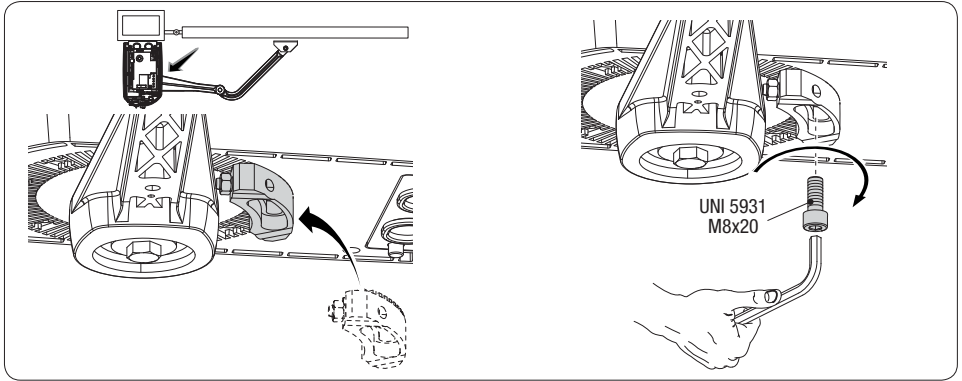

### Determinazione dei punti di finecorsa

Con il motoriduttore sbloccato e con l'anta chiusa, regolare il grano del finecorsa di chiusura girandolo in senso orario o antiorario. Fissare il grano con il dado.

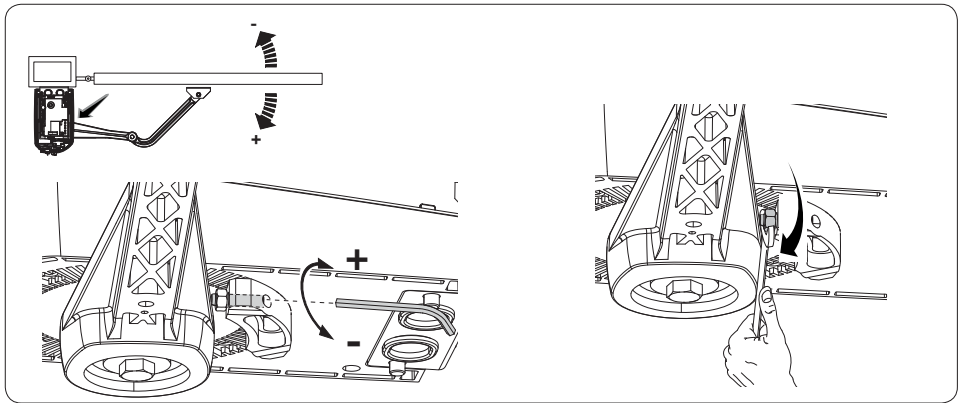

Allo stesso modo, regolare il finecorsa di apertura agendo sul grano dell'altro fermo.

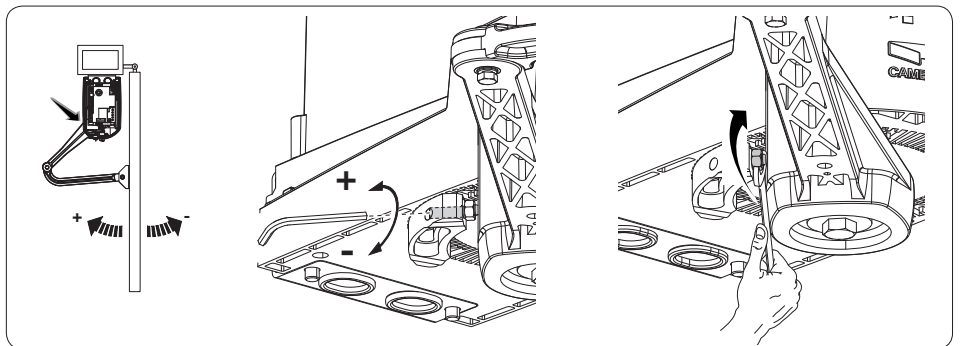

△ Prima di intervenire sul quadro comando, togliere la tensione di linea e, se presenti, scollegare le batterie.  
Tutte le connessioni sono protette da fusibili rapidi.

**Fusibili**

**ZL60**

Linea

2 A-F = 230 V

Accessori / scheda

2 A-F

**Descrizione delle parti**

- |   |   |
|---|---|
| 1. Morsettiera trasformatore            | 11. Morsettiera selettore a tastiera        |
| 2. Morsettiera modulo RGP1              | 12. Morsettiere motoriduttori               |
| 3. Trimmer                              | 13. Fusibile accessori / scheda             |
| 4. Tasto programmazione                 | 14. Morsettiera dispositivo di segnalazione |
| 5. DIP                                  | 15. Fusibile linea                          |
| 6. LED segnalazione                     | 16. Morsettiera alimentazione               |
| 7. Connettore scheda R800               | 17. Alloggiamento modulo RGP1               |
| 8. Connettore scheda AF                 |   |
| 9. Morsettiera dispositivi di sicurezza |   |
| 10. Morsettiera dispositivi di comando  |   |

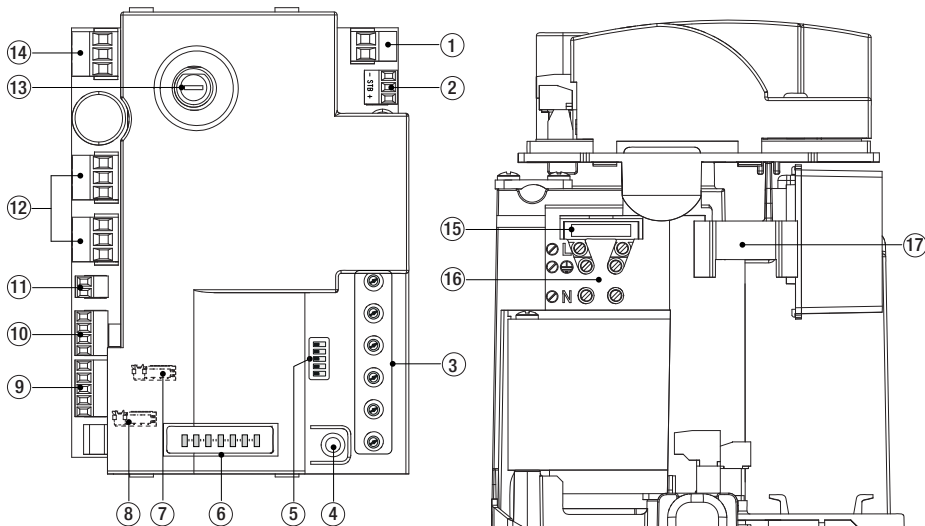

⚠ I cavi elettrici non devono entrare in contatto con parti che possono riscaldarsi durante l'uso (motore, trasformatore, ecc.).

**Alimentazione**

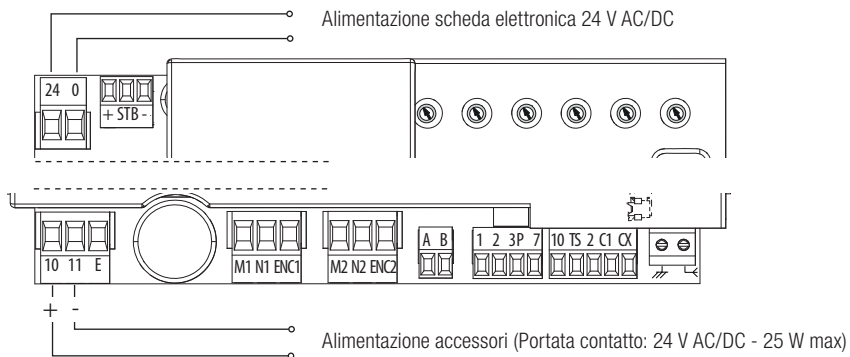
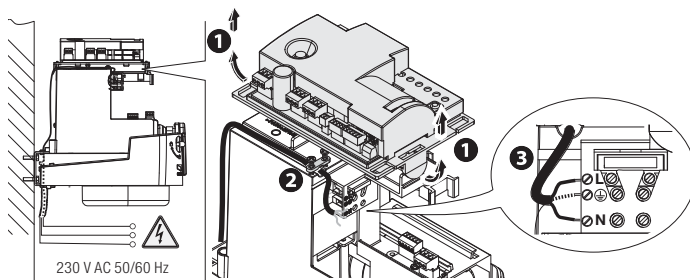

## Dispositivi di comando

⚠ Per un corretto funzionamento, prima di inserire una qualsiasi scheda a innesto (es.: AF, R800), è **OBBLIGATORIO** TOGLIERE LA TENSIONE DI LINEA e, se presenti, scollegare le batterie.

Per poter inserire le schede a innesto nei connettori dedicati, sollevare il coperchio della scheda.

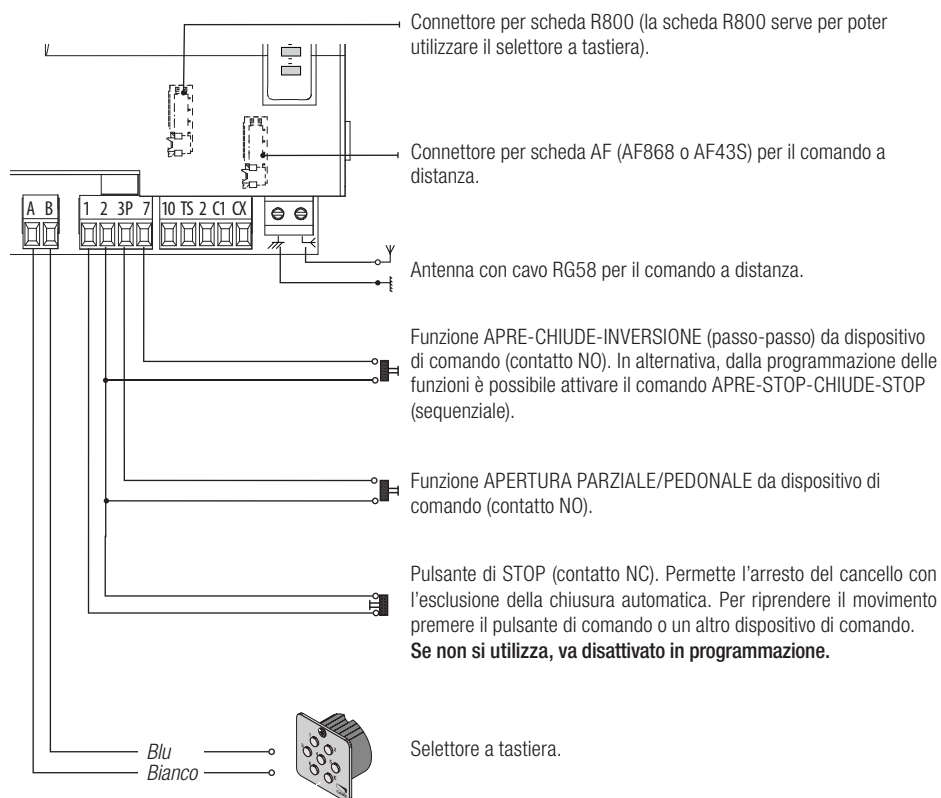
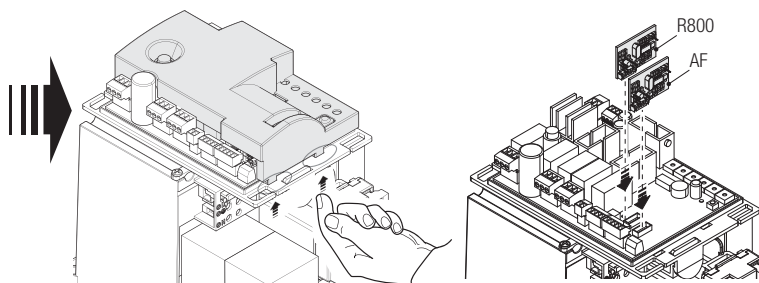



## Automazione

Per cancelli a un'anta battente.

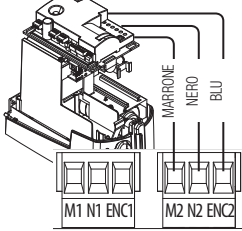

Automazione installata a sinistra (vista interna).  
(Predisposizione di default)

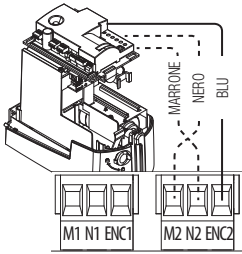
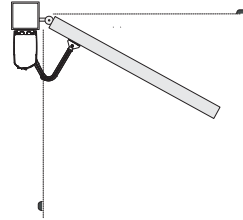

Automazione installata a destra (vista interna).

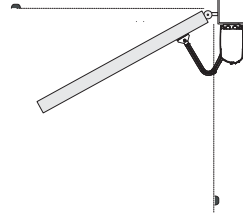

## Automazione con motoriduttore

Per cancelli a due ante a battente.

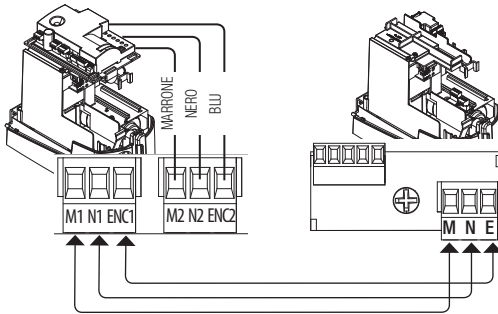

Automazione installata a sinistra e motoriduttore installato a destra (vista interna) con automazione ritardata in chiusura.

(Predisposizione di default)

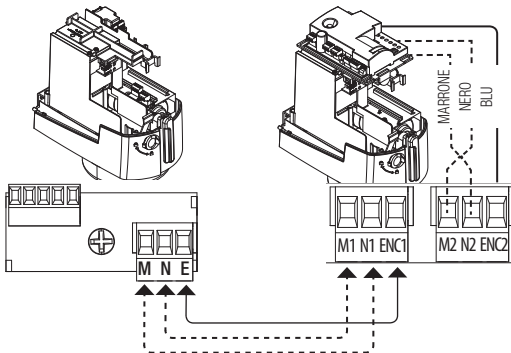
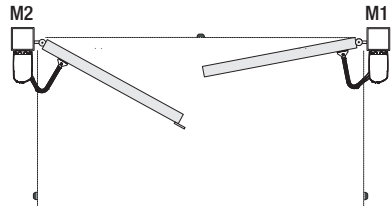

Motoriduttore installato a sinistra e automazione installata a destra (vista interna) con automazione ritardata in chiusura.

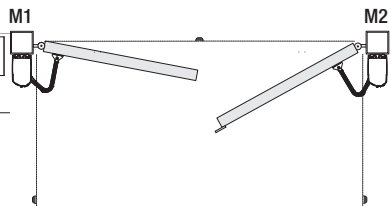

## Dispositivi di segnalazione

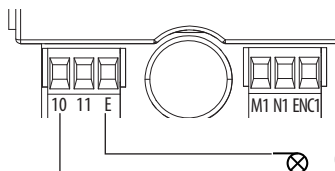

Collegamento lampeggiatore (Portata contatto: 24 V AC/DC - 25 W max)

## Dispositivi di sicurezza

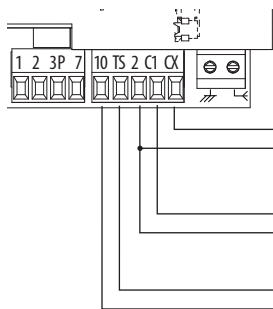

Collegamento fotocellule (contatto NC), vedi programmazione delle funzioni.

Collegamento fotocellule in riapertura durante la chiusura (contatto NC), vedi programmazione delle funzioni.

Collegamento di sicurezza delle fotocellule (test servizi)

### Fotocellule

Configurare il contatto CX (NC), ingresso per dispositivi di sicurezza tipo fotocellule, conformi alle normative EN 12978.

In fase di programmazione delle funzioni l'ingresso CX può essere impostato in:

- C3 stop parziale, arresto delle ante se in movimento con conseguente predisposizione alla chiusura automatica (se la funzione di chiusura automatica è stata attivata);
- C4 attesa ostacolo, arresto delle ante se in movimento con conseguente ripresa del movimento dopo la rimozione dell'ostacolo.

**Se non viene utilizzato, il contatto CX va disattivato in programmazione.**

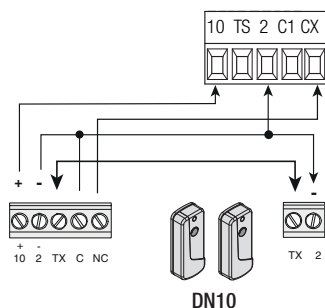

### Collegamento di sicurezza delle fotocellule (test servizi)

A ogni comando di apertura o di chiusura, la scheda verifica che le fotocellule funzionino. Un'eventuale anomalia inibisce qualsiasi comando.

Abilitare la funzione dalla programmazione.

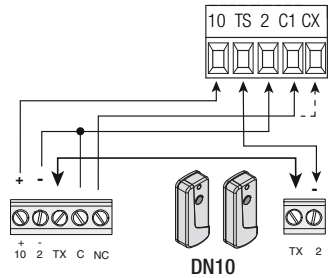

### PROGRAMMAZIONE DELLE FUNZIONI

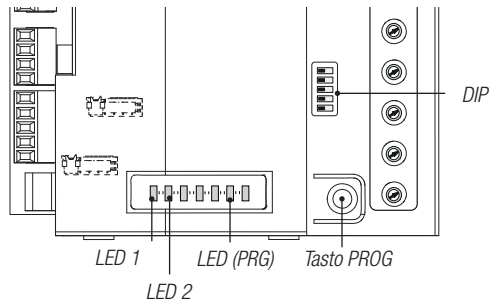

⚠ La programmazione delle funzioni va effettuata con l'automazione ferma.

Al termine della programmazione, posizionare tutti i DIP in OFF.

📖 È possibile memorizzare fino a un max di 25 utenti.

📖 Per verificare se una funzione è abilitata o disabilitata, posizionare i DIP nella posizione corrispondente alla funzione e verificare quale dei due LED lampeggia.

LED 1 - la funzione è disabilitata.

LED 2 - la funzione è abilitata.

## Menu funzioni

 Iniziare la programmazione eseguendo per prime le funzioni di: **Tipo motore, Numero motori, STOP TOTALE e Auto-apprendimento.**

### DIP      Descrizione delle funzioni

#### Tipo motore



Di default, il quadro gestisce i motoriduttori della serie OPP001 e FTL20DGC.

Per gestire i motoriduttori della serie OPS001, BXL04AGS.

selezionare i DIP come indicato e premere il tasto PROG sulla scheda. Il LED rimane acceso e il buzzer suona per 1 s. Per ritornare all'impostazione di default, premere di nuovo PROG. Il LED lampeggia e il buzzer suona 2 volte.

#### Numero motori



Di default, sono configurati due motori.

Per configurare un singolo motore:

selezionare i DIP come indicato e premere il tasto PROG sulla scheda. Il LED rimane acceso e il buzzer suona per 1 s. Per ritornare all'impostazione di default, premere di nuovo PROG. Il LED lampeggia e il buzzer suona 2 volte.

#### STOP TOTALE da pulsante (contatto 1-2)



Di default, la funzione è abilitata.

Per disabilitarla:

selezionare i DIP come indicato e premere il tasto PROG sulla scheda. Il LED lampeggia e il buzzer suona 2 volte. Per ritornare all'impostazione di default, premere di nuovo PROG. Il LED rimane acceso e il buzzer suona per 1 s.

#### Auto-apprendimento della corsa (vedi paragrafo Auto-apprendimento)



Selezionare i DIP come indicato e premere il tasto PROG sulla scheda.

L'automazione eseguirà una serie di manovre per la determinazione dei punti di fine corsa. Per determinare i punti di inizio dei rallentamenti (in apertura e in chiusura) premere PROG quando le ante raggiungono i punti desiderati.

Durante la taratura, il LED PRG lampeggia. A taratura avvenuta, il buzzer suona per 1 s.

Se la taratura non è andata a buon fine, il LED lampeggia velocemente e il buzzer suona 7 volte.

È possibile interrompere l'operazione di auto-apprendimento della corsa premendo il pulsante di STOP (se abilitato).

#### Riapertura durante la chiusura (contatto 2-C1)



Di default, la funzione è disabilitata.

Per abilitarla:

selezionare i DIP come indicato e premere il tasto PROG sulla scheda. Il LED rimane acceso e il buzzer suona per 1 s. Per ritornare all'impostazione di default, premere di nuovo PROG. Il LED lampeggia e il buzzer suona 2 volte.

#### Ingresso su contatto 2-CX



Di default, la funzione è disabilitata.

Per abilitarla:

selezionare i DIP come indicato e premere il tasto PROG sulla scheda. Il LED rimane acceso e il buzzer suona per 1 s. Per ritornare all'impostazione di default, premere di nuovo PROG. Il LED lampeggia e il buzzer suona 2 volte.

#### Stop parziale o attesa ostacolo (contatto 2-CX)



Di default, la funzione è in stop parziale.

Per abilitare l'ATTESA OSTACOLO:

Selezionare i DIP come indicato e premere il tasto PROG sulla scheda. Il LED rimane acceso e il buzzer suona per 1 s. Per ritornare all'impostazione di default, premere di nuovo PROG. Il LED lampeggia e il buzzer suona 2 volte.



### APRE-CHIUDE-INVERSIONE o APRE-STOP-CHIUDE-STOP da pulsante (contatto 2-7)

Di default, la funzione è APRE-CHIUDE-INVERSIONE.

Per abilitarla in APRE-STOP-CHIUDE-STOP:

selezionare i DIP come indicato e premere il tasto PROG sulla scheda. Il LED rimane acceso e il buzzer suona per 1 s.

Per ritornare all'impostazione di default, premere di nuovo PROG. Il LED lampeggia e il buzzer suona 2 volte.



### Apertura parziale o pedonale da pulsante (contatto 2-3P)

Di default, la funzione è in apertura pedonale.

Per abilitare in apertura parziale:

selezionare i DIP come indicato e premere il tasto PROG sulla scheda. Il LED rimane acceso e il buzzer suona per 1 s.

Per ritornare all'impostazione di default, premere di nuovo PROG. Il LED lampeggia e il buzzer suona 2 volte.



### Rilevazione ostacolo a motore fermo

Di default, la funzione è abilitata.

Per disabilitarla:

selezionare i DIP come indicato e premere il tasto PROG sulla scheda. Il LED lampeggia e il buzzer suona 2 volte.

Per ritornare all'impostazione di default, premere di nuovo PROG. Il LED rimane acceso e il buzzer suona per 1 s.



### Esclusione Encoder

Di default l'Encoder è abilitato.

Per abilitare l'esclusione:

selezionare i DIP come indicato e premere il tasto PROG sulla scheda. Il LED lampeggia e il buzzer suona 1 volta.

Per ritornare all'impostazione di default, premere di nuovo PROG. Il LED rimane acceso e il buzzer suona per 2 volte.



### Rallentamenti a tempo (con Encoder disabilitato)

Di default, la funzione è disabilitata.

Per abilitarla:

selezionare i DIP come indicato e premere il tasto PROG sulla scheda. Il LED rimane acceso e il buzzer suona per 1 s.

Per ritornare all'impostazione di default, premere di nuovo PROG. Il LED lampeggia e il buzzer suona 2 volte.

☞ Impostare il trimmer OP TIME al massimo, trimmer SENS a metà memorizzare valore trimmer.



### Chiusura automatica

Di default, la funzione è disabilitata.

Per abilitarla:

selezionare i DIP come indicato e premere il tasto PROG sulla scheda. Il LED rimane acceso e il buzzer suona per 1 s.

Per ritornare all'impostazione di default, premere di nuovo PROG. Il LED lampeggia e il buzzer suona 2 volte. L'attesa prima della chiusura automatica parte dal raggiungimento del punto di finecorsa in apertura per un tempo regolabile mediante trimmer A.C.T.

⚠ La chiusura automatica non si attiva nel caso in cui intervengano i dispositivi di sicurezza per la rilevazione di un ostacolo, dopo uno Stop totale o in caso di mancanza di tensione.

### Chiusura automatica dopo apertura parziale o pedonale

Di default, la funzione è disabilitata.

Per abilitarla:

Selezionare i DIP come indicato e premere il tasto PROG sulla scheda. Il LED PRG rimane acceso e il buzzer suona per 1 s.

Per ritornare all'impostazione di default, premere di nuovo PROG. Il LED lampeggia e il buzzer suona 2 volte.

⚠ Il tempo di chiusura automatica è fisso a 10 secondi.



### Pre-lampeggio (durata pre-lampeggio: 5 s)

Di default, la funzione è disabilitata.

Per abilitarla:

selezionare i DIP come indicato e premere il tasto PROG sulla scheda. Il LED PRG rimane acceso e il buzzer suona per 1 s.

Per ritornare all'impostazione di default, premere di nuovo PROG. Il LED lampeggia e il buzzer suona 2 volte.



### Spinta in chiusura

Di default, la funzione è disabilitata.

Per abilitarla:

selezionare i DIP come indicato e premere il tasto PROG sulla scheda. Il LED PRG rimane acceso e il buzzer suona per 1 s.

Per ritornare all'impostazione di default, premere di nuovo PROG. Il LED lampeggia e il buzzer suona 2 volte.



### Memorizzazione valore trimmer

Regolare con i trimmer il tempo di chiusura automatica (A.C.T.), il punto di accostamento dell'apertura e della chiusura, il tempo di ritardo del secondo motore in chiusura, la velocità di marcia, la velocità di rallentamento (SP.RAL.) e la sensibilità (SENS.).

Per memorizzare i valori:

selezionare i DIP come indicato e premere il tasto PROG sulla scheda. Il LED PRG rimane acceso e il buzzer suona per 1 s.



### Test Servizi

Di default, la funzione è disabilitata.

Per abilitarla:

Selezionare i DIP come indicato e premere il tasto PROG sulla scheda. Il LED rimane acceso e il buzzer suona per 1 s.

Per ritornare all'impostazione di default, premere di nuovo PROG. Il LED lampeggia e il buzzer suona 2 volte.



### Azione mantenuta da pulsante

Di default, la funzione è disabilitata.

Per abilitarla:

selezionare i DIP come indicato e premere il tasto PROG sulla scheda. Il LED rimane acceso e il buzzer suona per 1 s.

Per ritornare all'impostazione di default, premere di nuovo PROG. Il LED lampeggia e il buzzer suona 2 volte.

⚠ Il cancello si apre e si chiude tenendo premuto il pulsante.

Pulsante di apertura collegato su 2-3P (contatto N.O.) e pulsante di chiusura collegato su 2-7 (contatto N.O.)

Tutti gli altri dispositivi di comando, anche radio, sono esclusi.





### Apertura parziale

Selezionare i DIP come indicato e premere il tasto PROG per 1 s. Il LED PRG lampeggia. Entro 20 s, digitare un codice dal selettore a tastiera o premere un tasto del trasmettitore da memorizzare. A memorizzazione avvenuta il LED PRG si accende e il buzzer suona per 1 s.

Se il trasmettitore è già stato precedentemente memorizzato o superato il numero max di utenti registrati, il LED lampeggia velocemente e il buzzer suona 7 volte.



### Solo apre

Selezionare i DIP come indicato e premere il tasto PROG per 1 s. Il LED PRG lampeggia. Entro 20 s, digitare un codice dal selettore a tastiera o premere un tasto del trasmettitore da memorizzare. A memorizzazione avvenuta il LED PRG rimane acceso e il buzzer suona per 1 s.

Se il trasmettitore è già stato precedentemente memorizzato o superato il numero max di utenti registrati, il LED lampeggia velocemente e il buzzer suona 7 volte.



### APRE-CHIUDE-INVERSIONE

Selezionare i DIP come indicato e premere il tasto PROG per 1 s. Il LED PRG lampeggia. Entro 20 s, digitare un codice dal selettore a tastiera o premere un tasto del trasmettitore da memorizzare.

A memorizzazione avvenuta il LED PRG rimane acceso e il buzzer suona per 1 s.

Se il codice è già stato precedentemente memorizzato o superato il numero max di utenti registrati, il LED lampeggia velocemente e il buzzer suona 7 volte.



### APRE-STOP-CHIUDE-STOP

Selezionare i DIP come indicato e premere il tasto PROG per 1 s. Il LED PRG lampeggia. Entro 20 s, digitare un codice dal selettore a tastiera o premere un tasto del trasmettitore da memorizzare.

A memorizzazione avvenuta il LED PRG rimane acceso e il buzzer suona per 1 s.

Se il codice è già stato precedentemente memorizzato o superato il numero max di utenti registrati, il LED lampeggia velocemente e il buzzer suona 7 volte.



### Cancellazione di tutti gli utenti

Selezionare i DIP come indicato e premere il tasto PROG sulla scheda per 5 s.

A cancellazione avvenuta, il LED PRG rimane acceso e il buzzer suona per 1 s.



### Reset parametri

Selezionare i DIP come indicato e premere il tasto PROG sulla scheda per 5 s.

A cancellazione avvenuta, il LED PRG rimane acceso e il buzzer suona per 1 s.

Con questa funzione gli utenti non vengono cancellati.

## Auto-apprendimento della corsa

### Con Encoder abilitato (impostazione di default)

- Selezionare i DIP e premere il tasto PROG sulla scheda come indicato sulla programmazione delle funzioni.

L'automazione eseguirà una serie di manovre per la determinazione dei punti di inizio rallentamenti e dei finecorsa:

**A** = 25% dell'area di movimento a velocità rallentata in apertura.

**B** = 25% dell'area di movimento a velocità rallentata in chiusura.

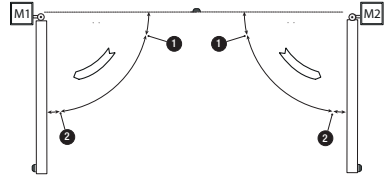

### Modifica dei punti di inizio dei rallentamenti in apertura e in chiusura

- Chiudere completamente le ante.

- Eseguire l'auto-apprendimento della corsa. Quando M2 raggiunge, nel corso della manovra di apertura, il punto desiderato di inizio rallentamento in chiusura **B** (10/45 %), premere il tasto PROG.

- Ripremere il tasto PROG quando M2 raggiunge, nel corso della stessa manovra, il punto desiderato di inizio rallentamento in apertura **A** (55/90 %).

- Ripetere la procedura per M1.

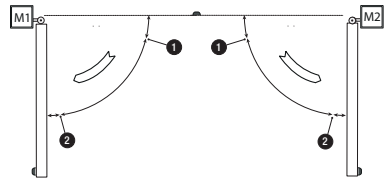

### Rallentamenti a tempo con Encoder disabilitato

 Regolare il trimmer OP TIME al massimo, regolare il trimmer SENS a metà, memorizzare il valore dei trimmer, disabilitare Encoder, abilitare la funzione rallentamento a tempo.

- Eseguire l'auto-apprendimento della corsa.

L'automazione eseguirà una serie di manovre per la determinazione dei punti di inizio rallentamenti e dei finecorsa:

**A** = 25% del tempo lavoro a velocità rallentata in apertura.

**B** = 25% del tempo lavoro a velocità rallentata in chiusura.

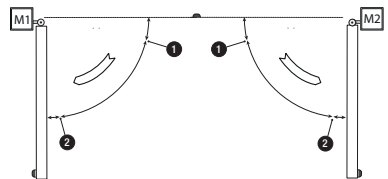

### Con Encoder e rallentamenti a tempo disabilitati

 Se le funzioni **Encoder** e **Rallentamenti a tempo** sono entrambe disabilitate, le ante effettueranno la corsa completa a una velocità costante limitata del 50% di quella massima prevista.

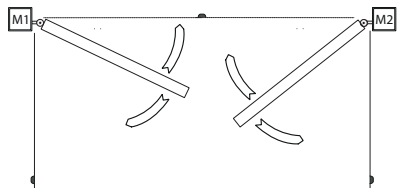



## Regolazione dei trimmer

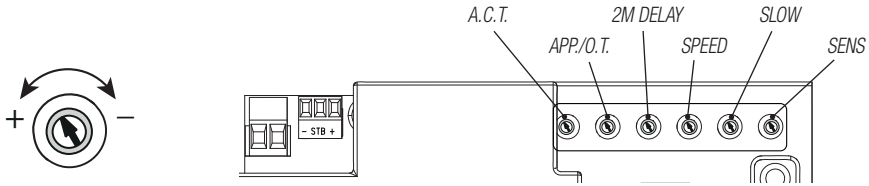

Trimmer	Descrizione delle funzioni
<b>A.C.T.</b>	<p><b>Tempo chiusura automatica</b> Regola il tempo di attesa del cancello in posizione di apertura. Trascorso questo tempo, viene effettuata automaticamente una manovra di chiusura. Il tempo di attesa può essere regolato da 1 a 180 s.</p>
<b>APP./O.T.</b>	<p><b>Punto di accostamento (encoder abilitato) o tempo lavoro (encoder disabilitato)</b> Regola il punto di inizio dell'accostamento dei motori prima del finecorsa di apertura e chiusura. Il punto di inizio accostamento è calcolato in percentuale sulla corsa completa dell'anta da 1% a 10%. Con encoder disabilitato, il trimmer è usato per regolare il tempo lavoro da 5 a 120 s.</p>
<b>2M DELAY</b>	<p><b>Tempo ritardo M2 in chiusura</b> Dopo un comando di chiusura o dopo una chiusura automatica, M2 parte in ritardo rispetto a M1 per un tempo regolabile da 3 a 25 s.</p>
<b>SPEED</b>	<p><b>Velocità di marcia</b> Regola la velocità dei motoriduttori durante la corsa. La velocità può essere regolata dal 30% (-) al 100% (+) Con encoder e rallentamenti a tempo disabilitati, la velocità massima è limitata al 50%.</p>
<b>SLOW</b>	<p><b>Velocità di rallentamento</b> Regola la velocità dei motoriduttori nelle fasi di rallentamento. La velocità può essere regolata dal 30% (-) al 60%(+) della velocità massima. Se la velocità di rallentamento è maggiore della velocità di marcia, viene automaticamente limitata alla velocità di marcia.</p>
<b>SENS.</b>	<p><b>Sensibilità</b> Regola la sensibilità di rilevamento degli ostacoli durante i movimenti del cancello. Minima sensibilità (-) o massima sensibilità (+).</p>

 Dopo la regolazione dei trimmer, selezionare i DIP e premere il tasto PROG sulla scheda come indicato sulla programmazione delle funzioni.

## LED di segnalazione

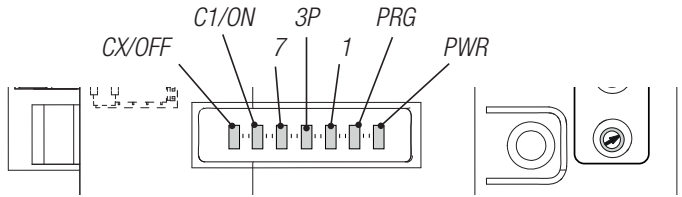

LED	Descrizione
<b>PWR</b> (Verde)	Segnala la tensione presente nella scheda elettronica
<b>PRG</b> (Rosso)	Segnala le fasi di programmazione delle funzioni, il tempo di attesa della chiusura automatica ed eventuali errori/anomalie
<b>1</b> (Giallo)	Segnala che il contatto 1-2 (NC) è aperto (pulsante di STOP)
<b>3P</b> (Giallo)	Segnala che il contatto 2-3P (NO) è chiuso (pulsante di apertura parziale)
<b>7</b> (Giallo)	Segnala che il contatto 2-7 (NO) è chiuso (pulsante di comando)
<b>C1/ON</b> (Giallo)	C1 - Segnala che il contatto 2-C1 (NC) è aperto (fotocellule) / ON - Funzione abilitata
<b>CX/OFF</b> (Giallo)	CX - Segnala che il contatto 2-CX (NC) è aperto (fotocellule) / OF - Funzione disabilitata

## OPERAZIONI FINALI

### Fissaggio del coperchio

Terminati i collegamenti elettrici e la messa in funzione, inserire il coperchio sull'automazione, fissarlo con la vite e riposizionare la leva di sblocco.

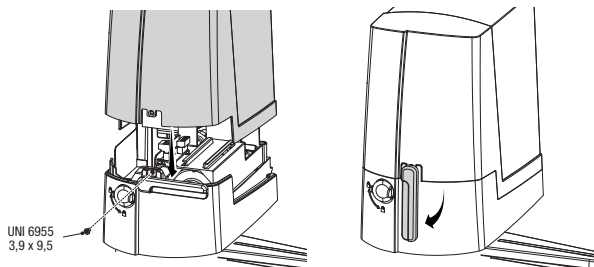

### Fissaggio della protezione del braccio di trasmissione

Inserire la protezione sotto l'automazione e fissarla al braccio di trasmissione con la vite.

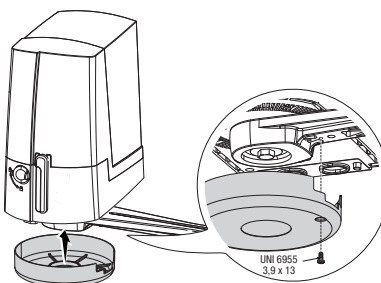

## INSTALLAZIONE E COLLEGAMENTI PER APERTURA VERSO L'ESTERNO

Di seguito, le uniche operazioni che variano rispetto all'installazione standard:

### Fissaggio delle staffe e dimensioni applicazione

Determinare il punto di fissaggio della staffa cancello e ricavare il punto di fissaggio della staffa pilastro, rispettando le quote riportate nel disegno e nella tabella.

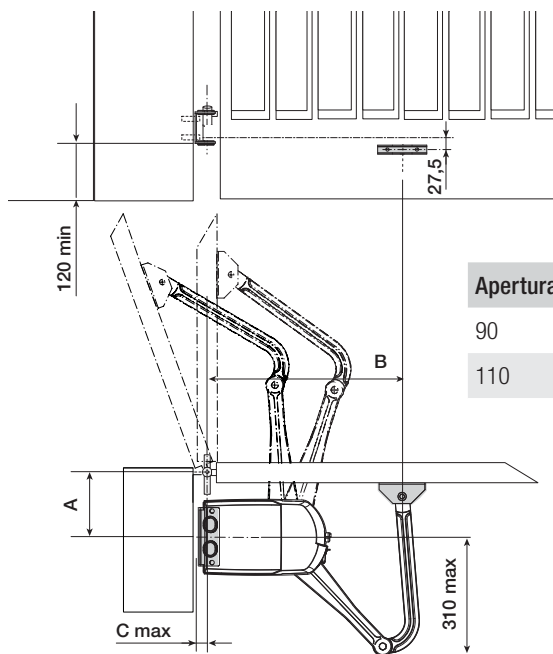

Apertura anta (°)	A	B	C max
90	140	420	60
110	140	420	60

⚠ Attenzione! Se non ci sono le battute d'arresto, è obbligatorio fissare i fermi.

### Fissaggio dei fermi meccanici

Sbloccare il motoriduttore.

#### In apertura.

Aprire completamente l'anta. Posizionare il fermo sotto la cassa accostandolo al braccio di trasmissione e fissarlo con la vite.

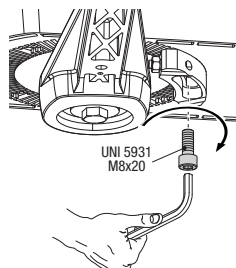
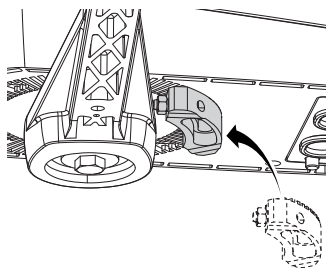
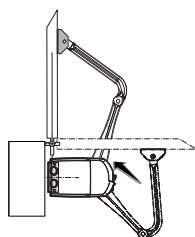

### In chiusura.

Chiudere l'anta. Posizionare il secondo fermo accostandolo dal lato opposto del braccio e fissarlo con la vite.

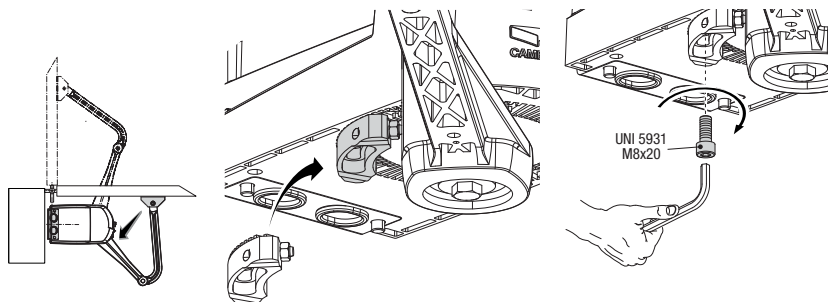

### Determinazione dei punti di finecorsa

Fare riferimento al capitolo per l'apertura verso l'interno.

### Collegamento dell'automazione

Per cancelli a un'anta battente.

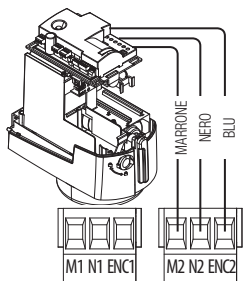

Automazione installata a destra (vista interna).

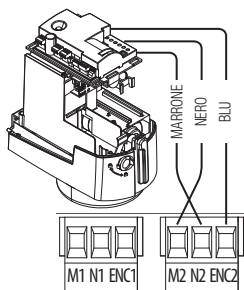
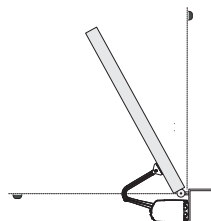

Automazione installata a sinistra (vista interna).

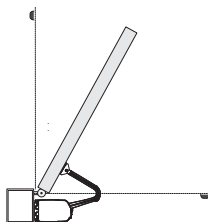

## Collegamento dell'automazione e del motoriduttore

Per cancelli a due ante a battente.

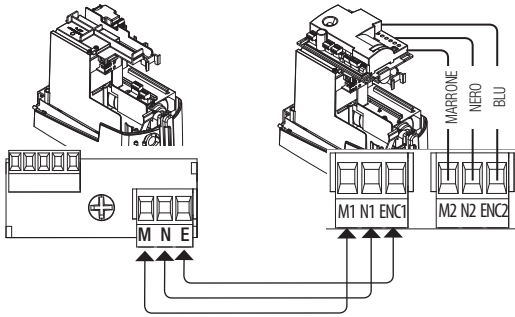

Motoriduttore installato a sinistra e automazione installata a destra (vista interna) con automazione ritardata in chiusura.

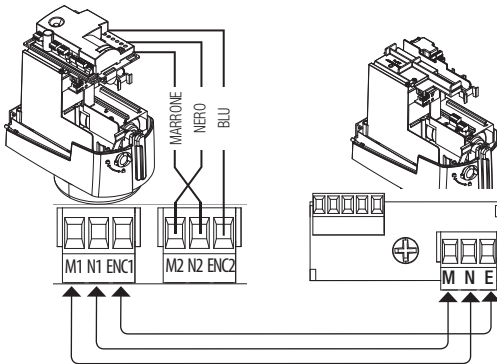
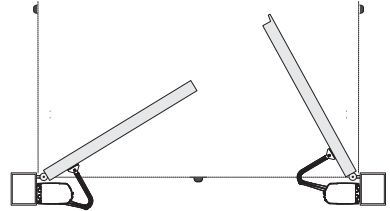

Automazione installata a sinistra e motoriduttore installato a destra (vista interna) con automazione ritardata in chiusura.

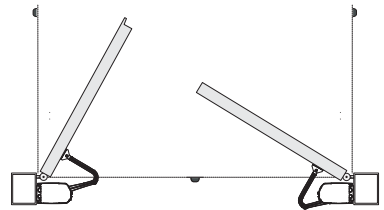

## COSA FARE SE ...

PROBLEMI	POSSIBILI CAUSE	POSSIBILI RIMEDI
L'automazione apre e non chiude	<ul style="list-style-type: none"><li>• Manca alimentazione</li><li>• Il motoriduttore è sbloccato</li><li>• Il trasmettitore emette un segnale debole o inesistente</li><li>• Sportello di ispezione aperto</li><li>• I Pulsante/i e/o selettori inceppato/i</li></ul>	<ul style="list-style-type: none"><li>• Verificare la presenza di rete</li><li>• Bloccare il motoriduttore</li><li>• Sostituire le batterie</li> <li>• Controllare che lo sportello di ispezione sia chiuso correttamente a chiave</li><li>• Controllare l'integrità del/dei dispositivi e dei cavi elettrici</li></ul>
L'automazione apre ma non chiude	<ul style="list-style-type: none"><li>• Le fotocellule sono attive</li></ul>	<ul style="list-style-type: none"><li>• Verificare che non ci siano ostruzioni nel raggio di azione delle fotocellule</li></ul>

**△ Nel caso in cui non sia possibile risolvere il problema seguendo le indicazioni riportate nella tabella o se si riscontrano anomalie, malfunzionamenti, rumorosità, vibrazioni sospette o comportamenti inattesi dell'impianto, rivolgersi al personale qualificato.**

## DISMISSIONE E SMALTIMENTO

☞ CAME S.p.A. implementa all'interno dei propri stabilimenti un Sistema di Gestione Ambientale certificato e conforme alla norma UNI EN ISO 14001 a garanzia del rispetto e della tutela dell'ambiente.

Vi chiediamo di continuare l'opera di tutela dell'ambiente, che CAME considera uno dei fondamenti di sviluppo delle proprie strategie operative e di mercato, semplicemente osservando brevi indicazioni in materia di smaltimento:

### SMALTIMENTO DELL'IMBALLO

I componenti dell'imballo (cartone, plastiche, etc.) sono assimilabili ai rifiuti solidi urbani e possono essere smaltiti senza alcuna difficoltà, semplicemente effettuando la raccolta differenziata per il riciclaggio.

Prima di procedere è sempre opportuno verificare le normative specifiche vigenti nel luogo d'installazione.

**NON DISPERDERE NELL'AMBIENTE!**

### SMALTIMENTO DEL PRODOTTO

I nostri prodotti sono realizzati con materiali diversi. La maggior parte di essi (alluminio, plastica, ferro, cavi elettrici) è assimilabile ai rifiuti solidi urbani. Possono essere riciclati attraverso la raccolta e lo smaltimento differenziato nei centri autorizzati.

Altri componenti (schede elettroniche, batterie dei trasmettitori, etc.) possono invece contenere sostanze inquinanti.

Vanno quindi rimossi e consegnati a ditte autorizzate al recupero e allo smaltimento degli stessi.

Prima di procedere è sempre opportuno verificare le normative specifiche vigenti nel luogo di smaltimento.

**NON DISPERDERE NELL'AMBIENTE!**

DICHIARAZIONE DI INCORPORAZIONE allegato / DECLARATION annex / ERKLÄRUNG FÜR DEN  
 EINBAU anhang / DECLARATION D'INCORPORATION annexe / DECLARACIÓN DE INCORPORACIÓN  
 DE INCORPORAÇÃO anexo / DEKLARACJA WŁĄCZANIA załącznik / INBOUWERKLARING bijlage IB - 2006/42/CE

Fabbricante / Manufacturer / Hersteller / Fabricant / Fabricante / Fabricante  
 / Wytwórca / Fabrikant

**Came S.p.a.**

Inirizzo / address / adresse / dirección / endereço / adres / adree  
 Via Martiri della Libertà 15 - 31030 Dossan di Casier, Treviso - Italy

**CAME** 

DICHIARA CHE L'AUTOMAZIONE PER CANCELLI A BATTENTE / DECLARES THAT THE DRIVE FOR SWING GATE /  
 ERKLÄRT DASS DIE AUTOMATISIERUNG FÜR FLÜGELTÖRE / DECLARE QUE LE AUTOMATISATION POUR PORTAILS A  
 BATTANTS / DECLARA QUE LAS AUTOMATIZACION PARA PUERTAS BATTIENTES / DECLARA QUE AS  
 AUTOMATIZACOES PARA PORTÕES A BATENTE / OŚWIADCZA ŻE AUTOMATYKA DO BRAM SKRZYDŁOWYCH /  
 VERKLAART DAT DE AUTOMATISERING VOOR DRAAI-HEKKEN

OPB001CB

E' CONFORME ALLE DISPOSIZIONI DELLE SEGUENTI DIRETTIVE / IT COMPLIES WITH THE PROVISIONS OF THE FOLLOWING  
 DIRECTIVES / DEN VORGABEN DER FOLGENDEN RICHTLINIEN ENTSPRECHEN / IL EST CONFORME AUX DISPOSITIONS  
 DES DIRECTIVES SUIVANTES / CUMPLEN CON LAS DISPOSICIONES DE LAS SIGUIENTES DIRECTIVAS / ESTÁ DE ACORDO  
 COM AS DISPOSIÇÕES DAS SEGUINTE DIRECTIVAS / SA ZODJONE Z PŮSTAVENIAMI NÁSTĚPLUJÍCÍCH DŘEKTIVYV  
 EUROPEJSKICH / VOLDOEN AAN DE VOORSCHRIFTEN VAN DE VOLGENDE RICHTLIJNEN:

- COMPATIBILITA' ELETTROMAGNETICA / ELECTROMAGNETIC COMPATIBILITY / ELEKTROMAGNETISCHE  
 VERTRÄGLICHKEIT / COMPATIBILIDAD ELECTROMAGNETIQUE / COMPATIBILIDAD ELECTROMAGNETICA / COMPATIBLI-  
 DADE ELECTROMAGNETICA / KOMPATYBILNOŚCI ELEKTROMAGNETYCZNEJ / ELEKTROMAGNETISCHE COMPATIBI-  
 LITEIT : 2014/53/UE.

Riferimento norme armonizzate ed altre norme tecniche / Refer to  
 European regulations and other technical regulations / Harmonisierte  
 Beispielen und andere technische Vorgaben / Référence aux normes  
 harmonisées et aux autres normes techniques / Referencia normas  
 armonizadas y otras normas técnicas / Referência de normas harmoni-  
 zadas e outras normas técnicas / Odnosne normy ujednoliczone i inne normy  
 techniczne / Geharmoniseerde en andere technische normen waarnaar is  
 verwezen

EN 61000-6-2:2006  
 EN 61000-6-3:2007+A1:2011  
 EN 62233:2008  
 EN 60335-1:2012+A11:2014  
 EN 60335-2-103:2015

RISPETTA I REQUISITI ESSENZIALI APPLICATI / MEET THE APPLICABLE ESSENTIAL REQUIREMENTS / DEN WESENTLIJCHEN  
 AANVORDERINGEN AANFORDERINGEN ENTSPRECHEN / RESPETITEN LES CONDITIONS REQUISES NECESSAIRES APPLIQUEES /  
 CUMPLLEN CON LOS REQUISITOS ESSENCIALES APLICADOS / RESPETAM O REQUISITOS ESSENCIALES APLICADOS /  
 SPŁEŁNIAJĄ PODSTAWOWE WYMAGANIA WYTLUKIŁKI / VOLDOEN AAN DE TOEPASSBARE MINIMUM EISEN:

1.1.3; 1.1.5; 1.2.1; 1.2.2; 1.3.2; 1.3.7; 1.3.8.1; 1.4.1; 1.4.2; 1.5.1; 1.5.6; 1.5.8; 1.5.9; 1.5.9; 1.5.9; 1.6.1; 1.6.3; 1.6.4;  
 1.7.1; 1.7.2; 1.7.4

PERSONA AUTORIZZATA A COSTITUIRE LA DOCUMENTAZIONE TECNICA PERTINENTE / PERSON AUTHORIZED TO COMPILE THE RELEVANT TECHNICAL DOCUMENTATION /  
 PERSONE DIE BEVOLLMÄCHTIGT IST, DIE RELEVANTEN TECHNISCHEN UNTERLAGEN ZUSAMMENZUSTELLEN / DOCUMENTAÇÃO TÉCNICA ESPECÍFICA: DIAFORMAÇÃO  
 A CONSTITUIRE DE / PERSONA FACULTADA PARA ELABORAR LA DOCUMENTACIÓN TÉCNICA PERTINENTE / PESSOA AUTORIZADA A CONSTITUIR A DOCUMENTAÇÃO TÉCNICA  
 PERTINENTE / OSOBA UPOMOZNIOWA DO ZREDAGOWANIA DOKUMENTACJI TECHNICZNEJ / DEGENE DIE GEWACHTIGT IS DE RELEVANTE TECHNISCHE DOCUMENTEN  
 SAMEN TE STELLEN.

**CAME S.p.a.**

La documentazione tecnica pertinente è stata compilata in conformità di allegato VIII. / The pertinent technical documentation has been drawn up in compliance with attached  
 document VIII. / Die relevante technische Dokumentation wurde entsprechend der Anlage VIII erstellt. / A documentação técnica pertinente foi preenchida de acordo com o anexo  
 VIII. / La documentación técnica pertinente ha sido redactada en cumplimiento de el anexo VIII. / A documentação técnica pertinente foi preenchida de acordo com o anexo  
 VIII. / Odnosna dokumentacja techniczna została zredagowana zgodnie z załącznikiem VIII. / Die technische documentatie functie is opgesteld in overeenstemming met de bijlage VIII.

CAME S.p.a. si impegna a trasmettere, in risposta a una richiesta adeguatamente motivata dello autorità nazionale, informazioni pertinenti alle quali macchine, e / Came S.p.a., following a  
 duly motivated request from the national authority, and details to provide information related to the said machines, and / Die Firma CAME S.p.A. verpflichtet sich auf eine angemessen  
 motivierte Anfrage der staatlichen Behörden Informationen über die unvollständigen Maschinen, zu übermitteln, und / Came S.p.A. s'engage à transmettre, en réponse à une demande  
 bien fondée de la part des autorités nationales, les renseignements relatifs auxdites machines / Came S.p.a. se compromette a transmitir, como respuesta a una solicitud adecuadamente  
 fundada por parte de las autoridades nacionales, información relacionada con las cuestionadas / Came S.p.a. compromete-se em transmitir, como resposta a uma solicitação motivada  
 e devidamente pelas autoridades nacionais, informações pertinentes às partes que compõem as máquinas / Came S.p.a. zobowiązuje się do udzielenia informacji dotyczących maszyn  
 niezakończonych na odpowiednio uświaryłowana prośbę, złożona przez kompetentne organy państwowe / Came S.p.a. verbindt sich erteilen auf ein mit relevanten Erklärung versehen von der  
 nationale authorities de relevanten Information vor der nationalen Behörde in Verbindung.

**VIETA / FORBIDS / VERBIJET / INTERDIT / PROHIBE / PROIBE / ZABRANIA SIE / VERBIJEDT**

Il messa in servizio finché la macchina finché in cui deve essere incorporata non è stata dichiarata conforme, se nel caso della 2006/42/CE / commencing of the above mentioned until such  
 moment when the final machine into which they must be incorporated, has been declared compliant, if pertinent, to 2006/42/CE / die Inbetriebnahme bevor die „Endmaschine“ in die die  
 unvollständige Maschine eingetaut wird, als weitere e/Andere, gegebenenfalls gemäß der Richtlinie 2006/42/CE. / the mise en service tant que la machine finché dans laquelle elle doit  
 être incorporée n'a pas été déclarée conforme, le cas échéant, à la norme 2006/42/CE. / la puesta en servicio hasta que la máquina final en la que será incorporada no haya sido declarada  
 de conformidad de acuerdo de la 2006/42/CE / a colocação em funcionamento, até que a máquina final, onde deve ser incorporada, não for declarada em conformidade, se de acordo  
 com a 2006/42/CE. / Umchomiená uvozováno do zariadení, ktoré musia byť nainštalované, nie zostalo oznámené jako zjedná z vyžadovanými kvalifikáciou 2006/42/CE, just kaku  
 proizvodnja bila končana, / data in werking te stellen zolang de eindmachine waarin de niet voltooide machine moet worden ingebouwd is overeenstemmig is verklaard, indien toegepast  
 met de richtlijn 2006/42/CE.

Dossan di Casier (TV)  
 31 Gennaio / January / Januar / Janvier / Enero  
 / Janeiro / Styczeń / Januari 2018

Legale Rappresentanti / Legal Representative / Gesetzlicher  
 Vertreter / Representant Legal / Representante Legal /  
 Reprezentante Legal / Prawny Przedstawiciel / Juridische  
 Vertegenwoordiger

Paolo Meruzzo

Fascicolo tecnico a supporto / Supporting technical dossier / Unterstützung technische Dossier / soutien dossier technique / apoyo expediente  
 técnico / apolier dossier técnico / wspieranie dokumentacji technicznej / ondersteunende technische dossier: 001OPB001CB

Came S.p.a.

Via Martiri della Libertà, 15 - 31030 Dossan di Casier - Treviso - Italy - Tel. (+39) 0422 4940 - Fax (+39) 0422 4941  
 info@came.it - www.came.com

Cap. Soc. 1.610.000,00 € - C.F. e P.I. 03481280265 - VAT IT 03481280265 - REA TV 275359 - Reg. Imp. TV 03481280265

*I contenuti del manuale sono da ritenersi suscettibili di modifica in qualsiasi momento senza obbligo di preavviso.*

**CAME** 

**CAME.COM**

**CAME S.P.A.**

Via Martiri Della Libertà, 15  
31030 Dosson di Casier - Treviso - Italy  
tel. (+39) 0422 4940 - fax. (+39) 0422 4941



## Swing-gate operator

FA01054-EN

CE



EAC

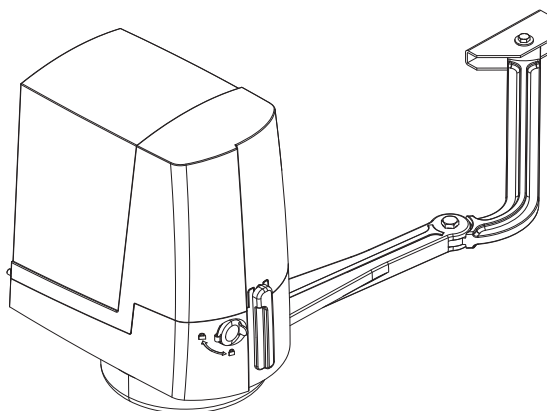

EN English

# OPB001CB

## INSTALLATION MANUAL

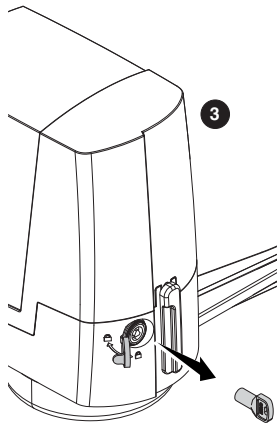
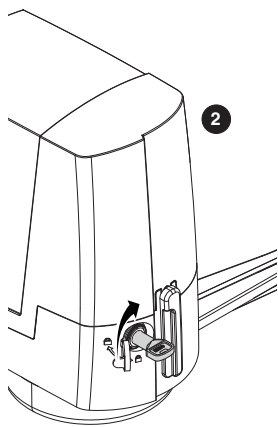
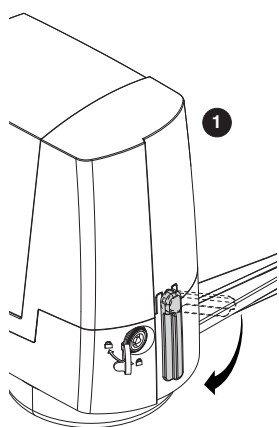
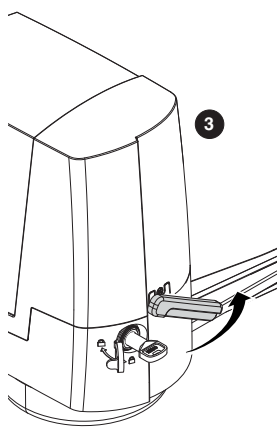
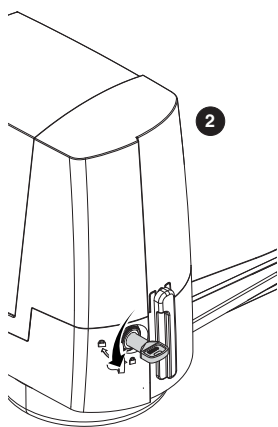
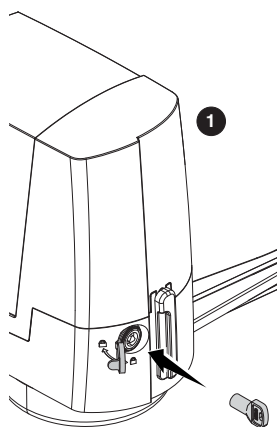

**⚠ CAUTION! Important safety instructions.**

***Follow all of these instructions. Improper installation can cause serious bodily harm.***

***Before continuing, also read the general precautions for users.***



This product must only be used for its specifically intended purpose. Any other use is dangerous. Came S.P.A. is not liable for any damage caused by improper, wrongful and unreasonable use. • This manual's product is defined by machinery directive 2006/42/CE as "partly-completed machinery". Partly-completed machinery is a set that almost constitutes a machine, but which, alone, cannot ensure a clearly defined application. Partly-completed machinery is only destined to be incorporated or assembled to other machinery or other partly-completed machinery or apparatuses to build machinery that is regulated by Directive 2006/42/CE. The final installation must be compliant with European directive 2006/42/CE and current European reference standards • Given these considerations, all procedures stated in this manual must be exclusively performed by expert, qualified staff. • Laying the cables, installation and testing must follow state-of-the-art procedures as dictated by regulations Before installing the operator, check that the gate is in proper mechanical condition, that it is properly balanced and that it properly closes: if any of these conditions are not met, do not continue before having met all safety requirements. • The operator cannot be used with gates fitted with pedestrian doors, unless its operation can be activated only when the pedestrian door is in safety position. • Make sure that people cannot be entrapped between the gate's moving and fixed parts due to the gate's movement. • Do not fit the operator upside down or onto elements that could yield to its weight. If necessary, add reinforcements to the fastening points • check that the temperature range appearing on the operator is suited to the place of installation • Do not install door or gate leaves on tilted surfaces • check that no lawn watering devices spray the operator with water from the bottom up • Suitably section off and demarcate the entire installation site to prevent unauthorized persons from entering the area, especially minors and children. • Use proper protections to prevent mechanical hazards when people are loitering around the machinery's range of action, for example avoid finger crushing hazards between the drive arm and the mechanical stops when the door is opening, and so on). • Any residual risks must be indicated clearly with proper signage affixed in visible areas. All of which must be explained to end users • Affix cautionary signs, such as the door plate, the gate plate, wherever needed and in plain sight. • All opening controls must be installed at least 1.85 m from the perimeter of the gate's working area, or where they cannot be reached from outside the gate. • If the operator is installed lower than 2.5 from the ground or from any other access level, fit any protections and signs to prevent hazardous situations. • Make sure that mechanical stops are already installed • Make sure the operator is installed onto a sturdy surface that is protected from any collisions • Unless the key-operation is functioning (for e.g. keypad selector, key-switch selector, transponder selector, and so on), any maintained-action control devices must be installed at least 1.5 m from the ground and out of reach from unauthorized users. • The manufacturer declines any liability for using non-original products; which would result in warranty loss • All switches in maintained

action mode must be positioned so that the moving gates leaves, the transit areas and vehicle thru-ways are completely visible, and yet the switches must be also away from any moving parts • Affix a permanent tag, that describes how to use the manual release mechanism, close to the mechanism. • Before handing over to users, check that the system is compliant with the 2006/42/CE uniformed Machinery Directive. Make sure the settings on the operator are all suitable and that any safety and protection devices, and also the manual release, work properly. • If the power-supply cable is damaged, it must be immediately replaced by the manufacturer or by an authorized technical assistance center, or in any case, by qualified staff, to prevent any risk • During all phases of the installation make sure you have cut off the mains power source. • The electrical cables must run through the cable glands and must not touch any heated parts, such as the motor, transformer, and so on). • Make sure you have set up a suitable dual pole cut off device along the power supply that is compliant with the installation rules. It should completely cut off the power supply according to category III surcharge conditions. • Keep the section of this manual inside the technical folder along with the manuals of all the other devices used for your automation system. Remember to hand over to the end users all the operating manuals of the products that make up the final machinery.

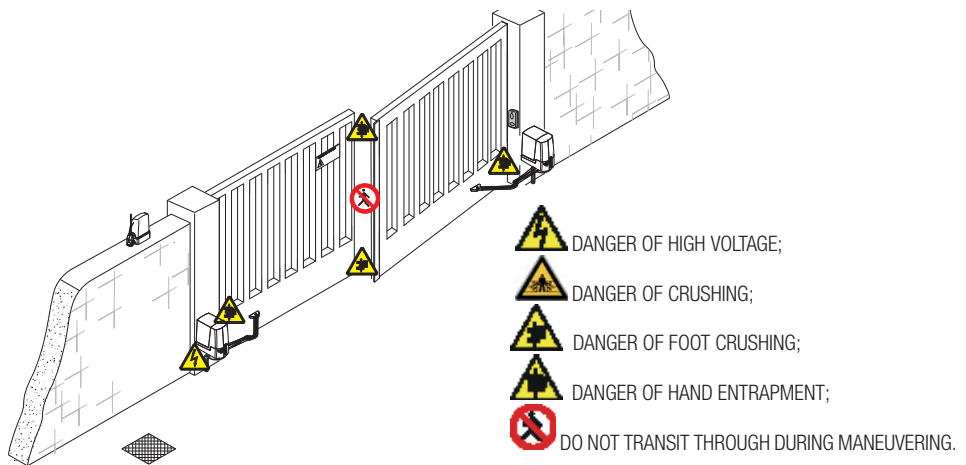
The next figure shows the main hazard points for people.



## KEY

-  This symbol shows which parts to read carefully.
-  This symbol shows which parts describe safety issues
-  This symbol shows which parts to tell users about.

The measurements, unless otherwise stated, are in millimeters.

## DESCRIPTION

Operator complete with control board, movement control and obstruction detecting device plus mechanical endstops for swing gates with leaves up to 2 m.

### Intended use

The OPB001CB operator is designed to power swing gates for residential and apartment block use.

 Any installation other than what is detailed in this manual is prohibited.

### Limits to use

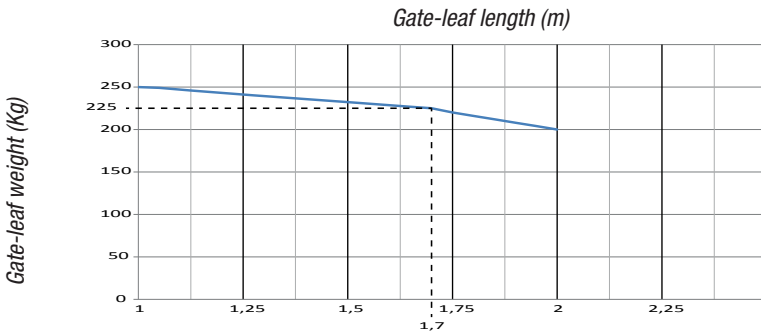

 We suggest you always fit an electrolock onto swing gates for a more reliable closure.

### Technical data

Type	OPB001CB
Protection rating (IP)	44
Power supply (V - 50/60 Hz)	230 AC
Input voltage motor (V)	24 DC
Max draw (A)	4
Stand-by consumption (W)	7
Consumption with RGP1 (W)	1.15
Maximum power (W)	140
Cycles/hour	40
Acoustic pressure (dBA)	≤70
Operating temperature (°C)	-20 to +55
Opening time at 90° (s)	19 ÷ 25
Apparatus class	I
Reduction ratio (i)	1 / 1680
Torque (Nm)	180
Weight (Kg)	10.5

## Dimensions

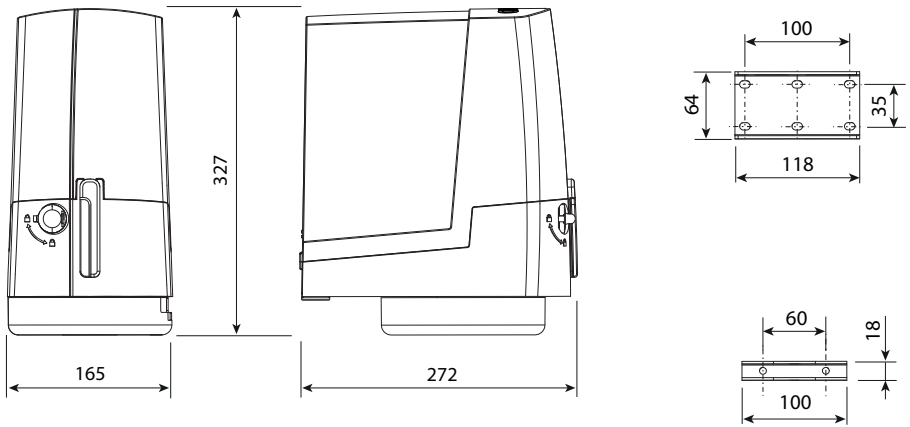

## Description of parts

1. Cover
2. Board protecting cover
3. EMC02 card
4. Post brace
5. Gear motor
6. Mechanical stop
7. Release lever
8. Lock
9. Board-fitting support
10. Board-housing
11. Control board
12. Transmission arm protection
13. Transmission arm
14. Joint arm
15. Gate brace
16. Release keys

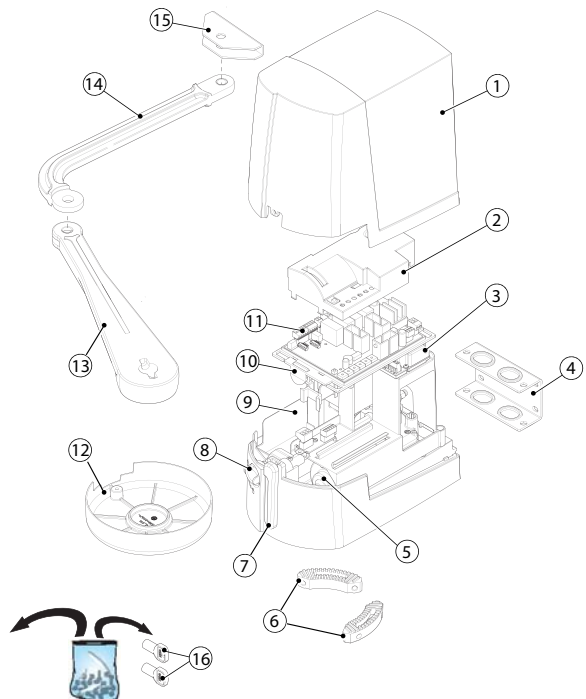

## Standard installation

1. Operator
2. Gear motor
3. Flashing light
4. Key-switch selector
5. Photocells
6. Photocells post
7. Mechanical gate stop
8. Junction pit
9. Transmitter

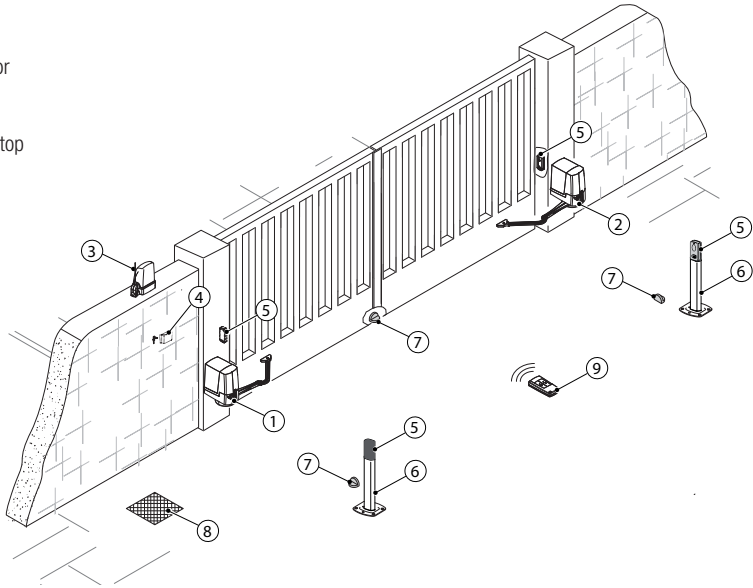

## GENERAL INSTALLATION INDICATIONS

### Cable type and minimum thicknesses

Connection	cable length	
	< 20 m	20 < 30 m
Control panel power-supply	3G x 1.5 mm <sup>2</sup>	3G x 2.5 mm <sup>2</sup>
24 V DC gearmotor	3 x 1.5 mm <sup>2</sup>	3 x 2.5 mm <sup>2</sup>
Flashing light	2 x 0.5 mm <sup>2</sup>	
Command and control devices	2 x 0.5 mm <sup>2</sup>	
TX Photocells	2 x 0.5 mm <sup>2</sup>	
RX photocells	4 x 0.5 mm <sup>2</sup>	

ⓘ When operating at 230 V and outdoors, use H05RN-F-type cables that are 60245 IEC 57 (IEC) compliant; whereas indoors, use H05VV-F-type cables that are 60227 IEC 53 (IEC) compliant. For power supplies up to 48 V, you can use FROR 20-22 II-type cables that comply with EN 50267-2-1 (CEI).

ⓘ To connect the antenna, use the RG58 (we suggest up to 5 m).

ⓘ If cable lengths differ from those specified in the table, establish the cable sections depending on the actual power draw of the connected devices and according to the provisions of regulation CEI EN 60204-1.

ⓘ For multiple, sequential loads along the same line, the dimensions on the table need to be recalculated according to the actual power draw and distances. For connecting products that are not contemplated in this manual, see the literature accompanying said products

## INSTALLATION

△ Only skilled, qualified staff must install this product.

△ The following illustrations are mere examples in that the space for fastening the operator and accessories varies depending on the installation area. It is up to the fitter, therefore, to choose the most suitable solution.

📖 The following drawings refer to a standard installation with the operator and drive arms on the left of an inward-opening gate. Installing the gear motor with right-hand drive arms, is symmetrical.

△ For outward opening gate leaves, follow the chapter titled "INSTALLING AND CONNECTING FOR OUTWARD OPENING".

### Preliminary operations

Fit junction boxes and corrugated tubing needed for the incoming connections from the distribution pit.

📖 The number of tubes depends on the type of system and the accessories you are going to fit. You need to set up at least two corrugated tubes where the operator will be installed (★ on the gate leaf that opens first).

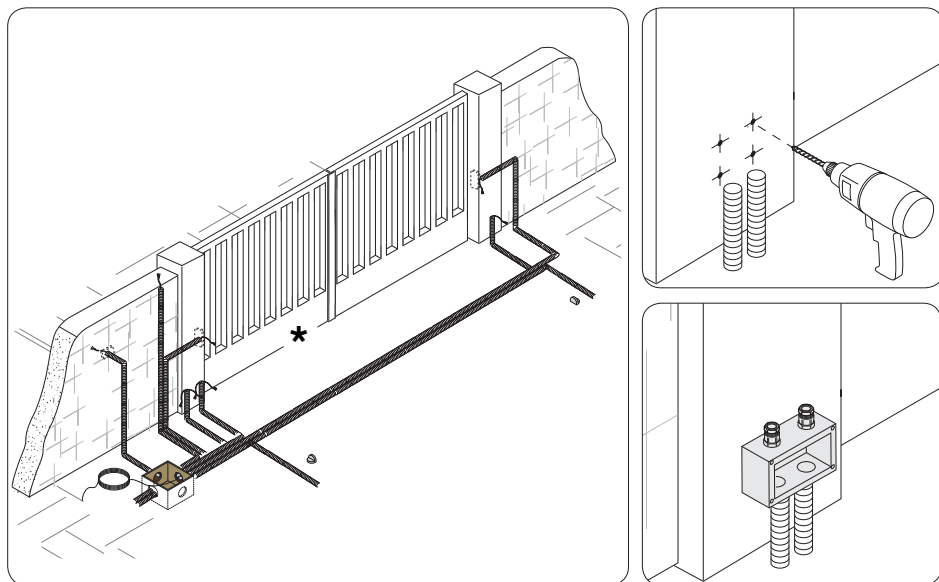



## Checking measurements and applicative dimensions

Establish where you will fit the gate brace and measure where the gate-post brace will fit. Make sure to respect the quotas shown in the drawing and table.

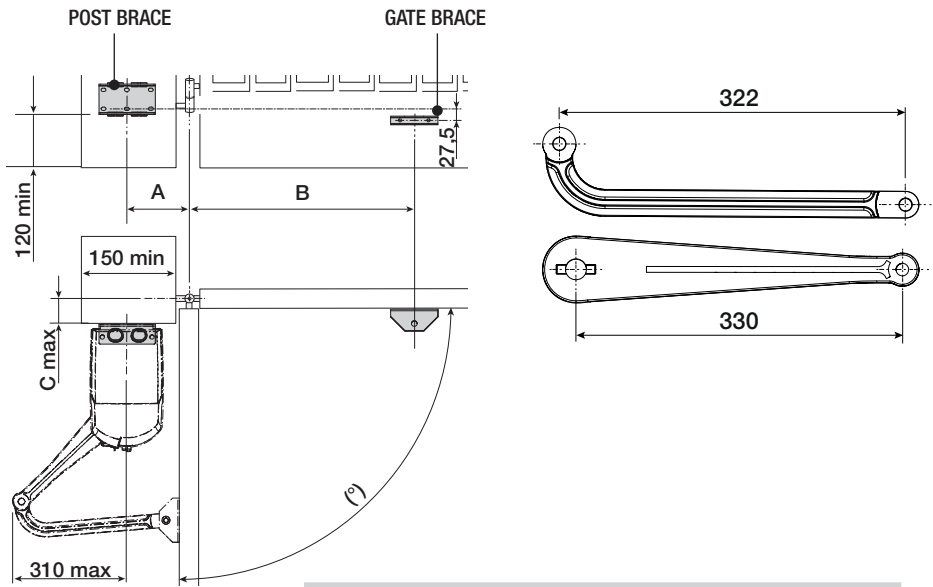

Leaf opening arc (°)	A	B	C max
90	140	420	150
90	160 ÷ 180	380	150
110	200 ÷ 220	400	50

## Fastening the braces

Marked the spots where the gate-post brace and gate brace will be fitted.

 The fastening measurements are listed in the paragraph titled CHECKING MEASUREMENTS AND APPLICATIVE DIMENSIONS. Drill the anchoring points, fit the dowels or use plugs that will hold fast the screws.

 The drawings are mere examples. Installers should carefully choose the most suitable set up according to the type and thickness of the gate leaf.

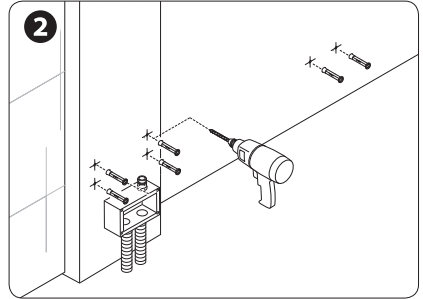
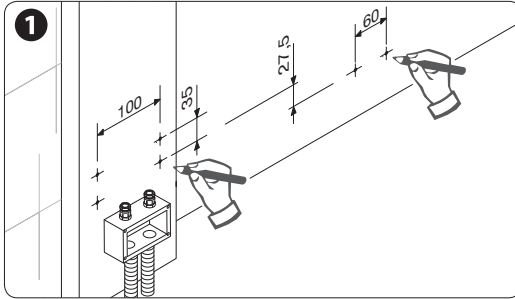

Use suitable screws to fasten the brackets.

Set up the required electrical cables and run them through the cable glands.

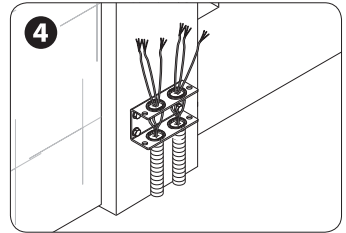
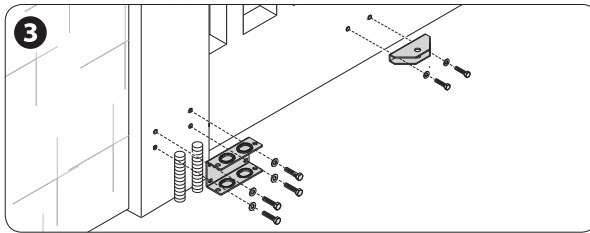

## Preparing the operator

Remove the cover of the operator in the following way: - open the protection cap on the lock, fit the trilobe key into the lock and turn it counter-clockwise;

- turn the release lever and loosen the screw that fastens the cover to the gearmotor;

- lifting the cover by lightly pulling on the sides.

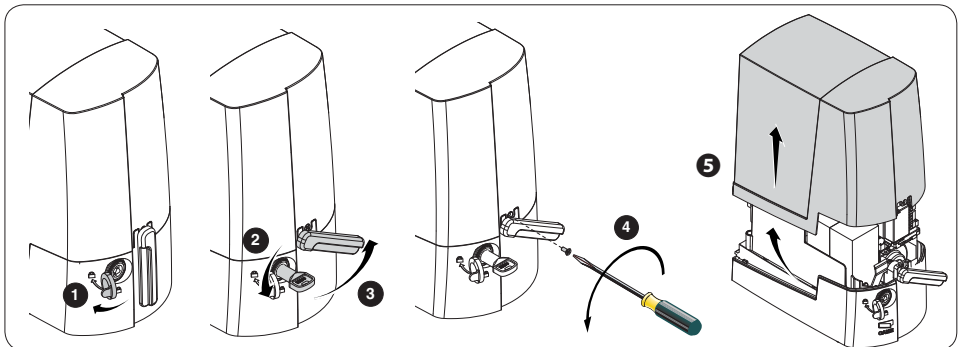

Fit the gearmotor into the gate-post brace and tighten the nuts and bolts.  
Fit the plug into the gearmotor's drive-shaft hole.

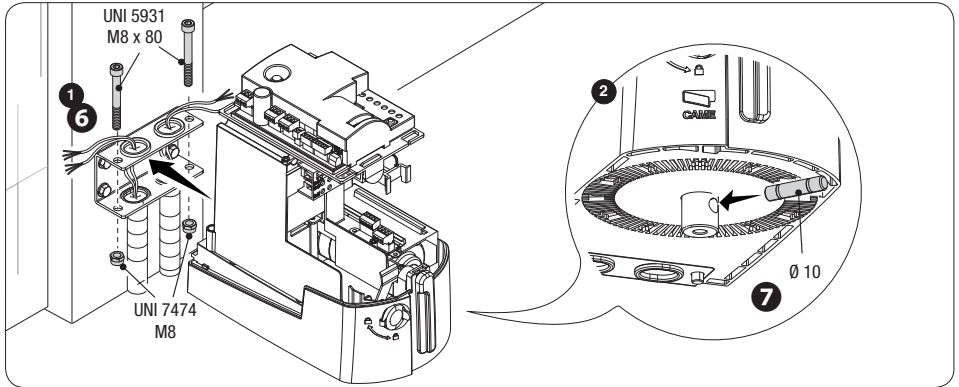

Fasten the transmission arm to the shaft using the slow shaft washer and the screw.

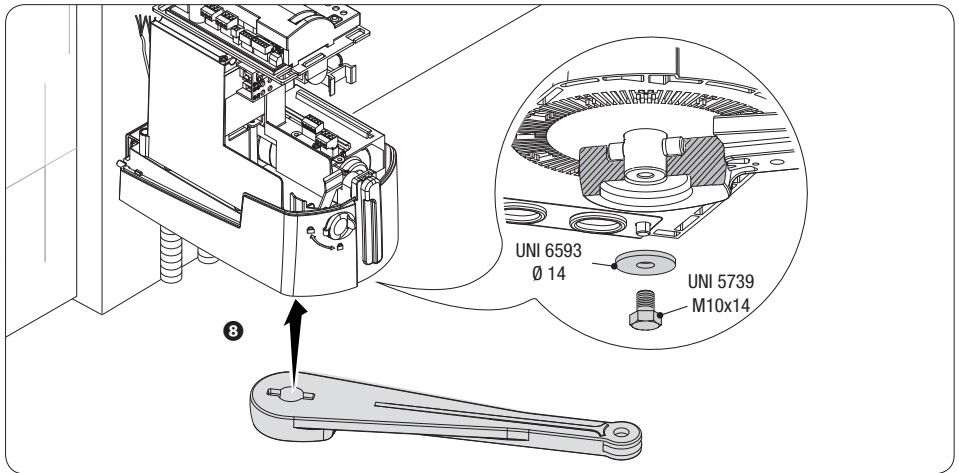

Fasten the driven-arm to the transmission arm by using the pin, the bolt and the washer.

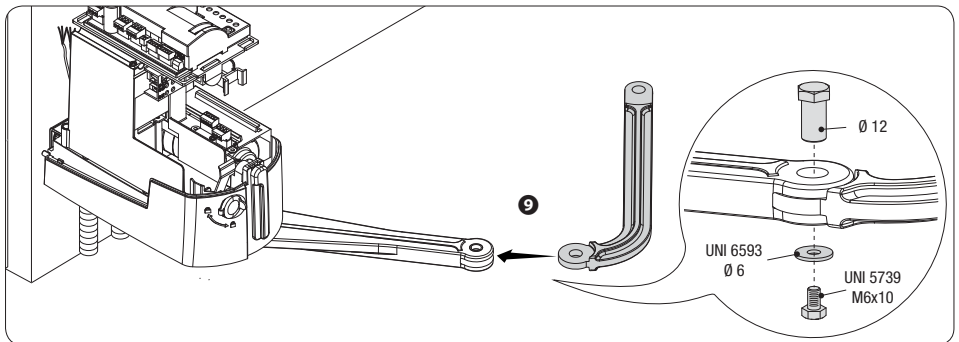

Release the gear motor and fasten the driven-arm to the gate-post brace as shown in the drawing.

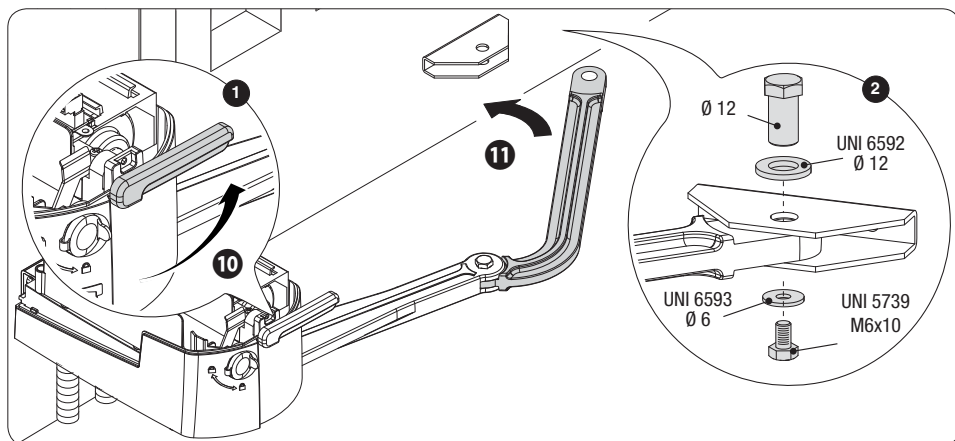

△ If there are no ground stops, you must fit mechanical stops.

### Fastening the mechanical stops

Release the gearmotor.

#### When opening.

Entirely open the gate leaf. Fit the stop under the casing, against the transmission arm and fasten it with the bolt.

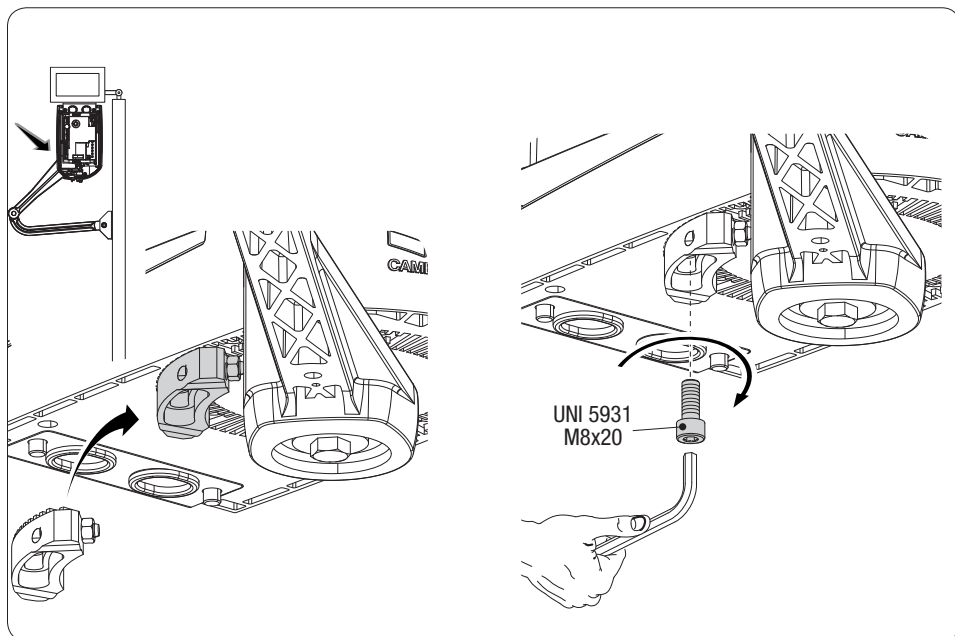

### When closing.

Close the leaf. Fit the second stop against the opposite side of the arm and fasten it with the bolt.

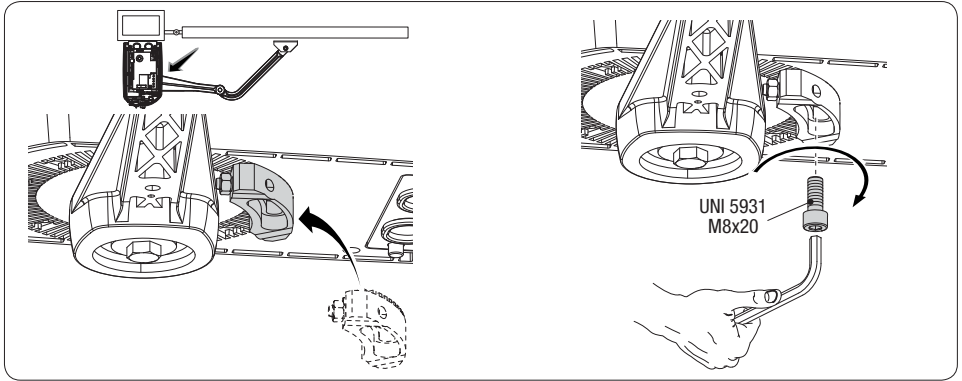

### Establishing the limit-switch points

With the gearmotor released and the gate-leaf closed, adjust the closing limit-switch grub screw by turning it clockwise or counterclockwise. Tighten the nut to fasten the grub-screw.

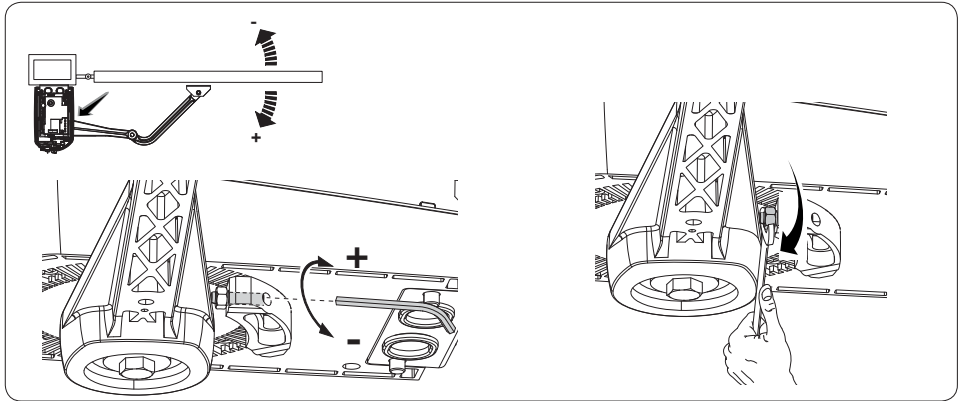

Likewise, adjust the endstop by turning the endless screw on the other endstop.

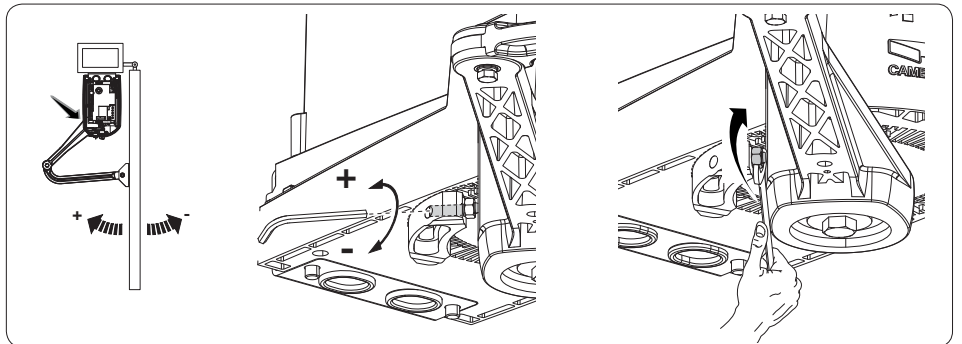

## CONTROL CARD

△ **Before working on the control panel, cut off the mains power supply and remove any batteries.**

All wiring connections are quick-fuse protected.

### Fuses

ZL60

HD Analog

2 A-F = 230 V

Accessories / control board

2 A-F

### Description of parts

1. Transformer terminals
2. RGP1 module terminal
3. Trimmer
4. Programming button
5. DIP-SWITCH
6. Alert LED
7. R800 card connector
8. AF card connector
9. Safety-device terminals
10. Control devices terminals
11. Keypad selector terminal
12. Terminal boards gearmotors
13. Accessories / board fuse
14. Warning device terminals
15. Line fuse
16. Power supply terminal board
17. Housing for the RGP1 module

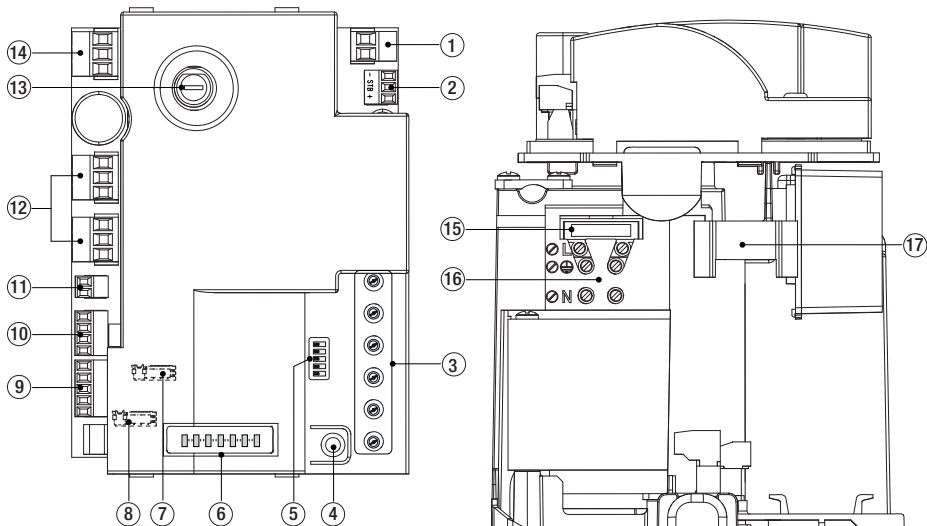

## ELECTRICAL CONNECTIONS

⚠ The electrical cables must not touch any heated parts such as the motor, transformer, and so on.

### Input voltage

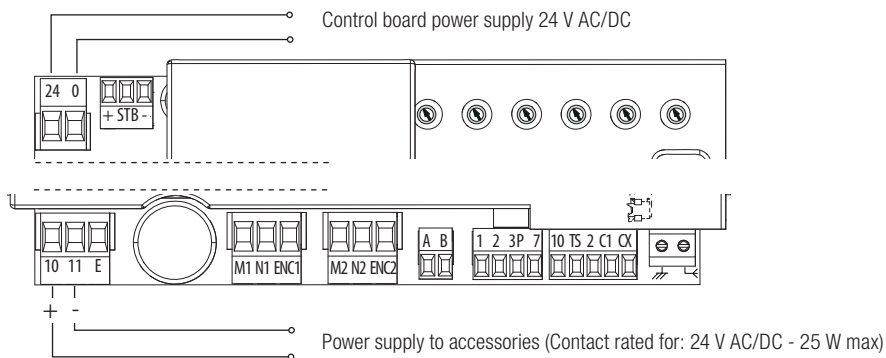
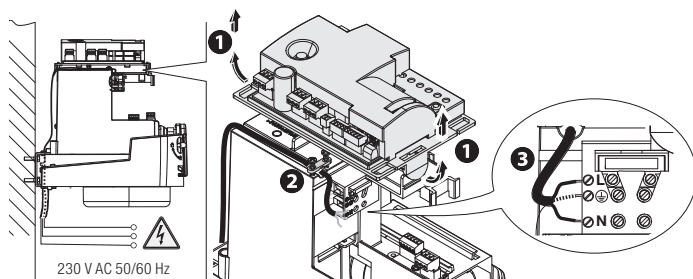

## Command and control devices

⚠ For the system to work properly, before fitting any snap-in card (e.g. the AF R800), you MUST CUT OFF THE MAIN POWER SUPPLY and remove any batteries.

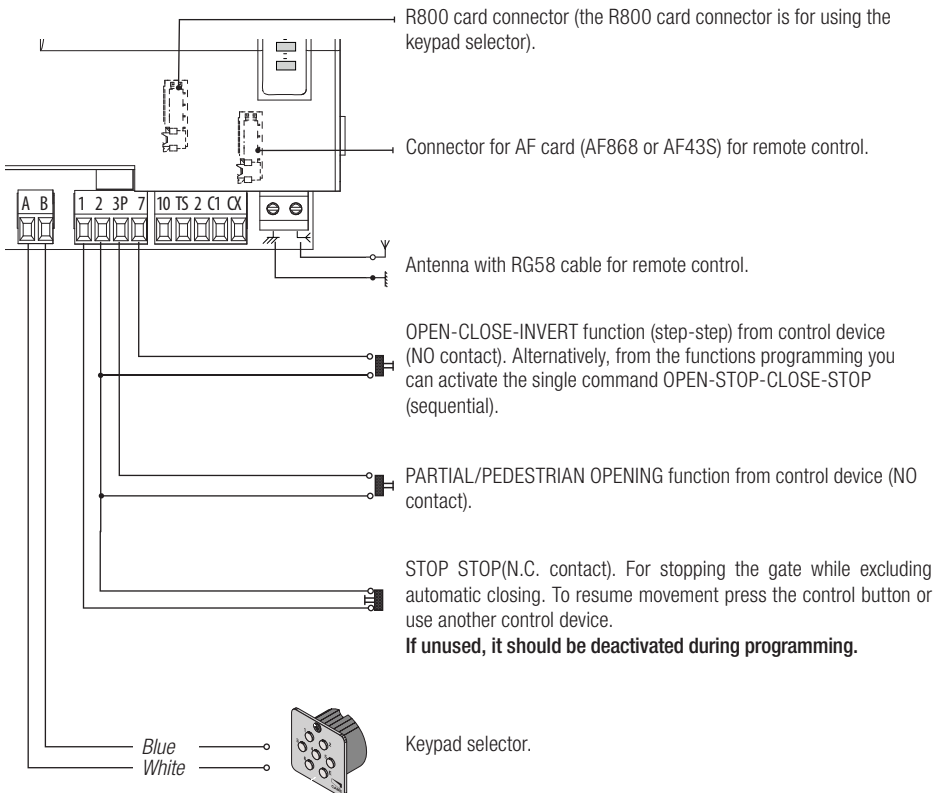
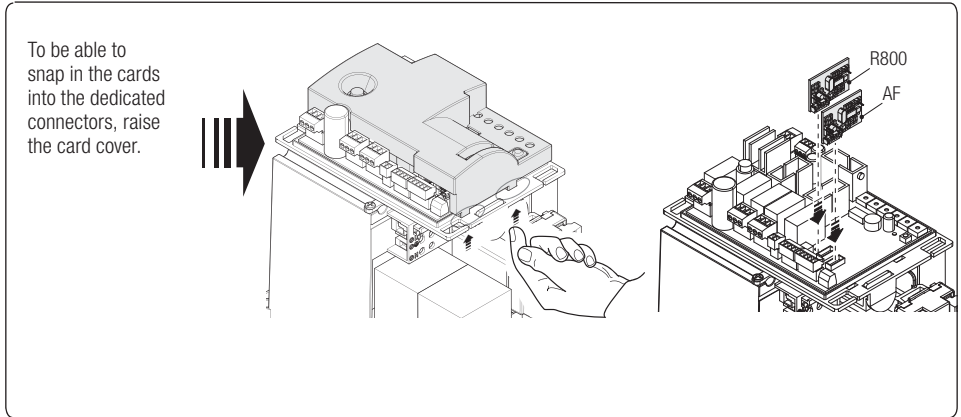



## Operator

For one-leaf swing gates.

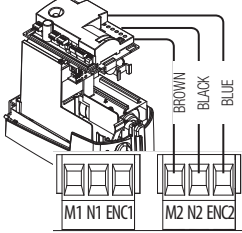

Operator installed on the left (outer view).  
(Default setting)

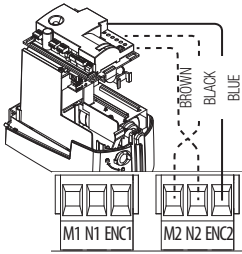
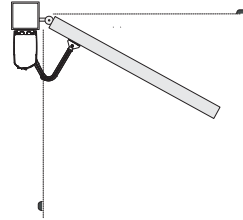

Operator installed on the right (inner view).

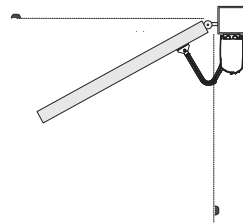

## Operator with gear motor

For two-leaf swing gates.

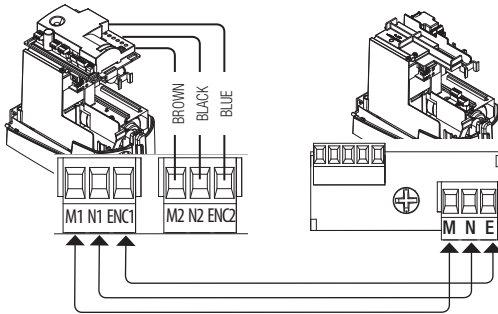

Operator installed on the left and gearmotor installed on the right (inner view) with operator delayed when closing.  
(Default setting)

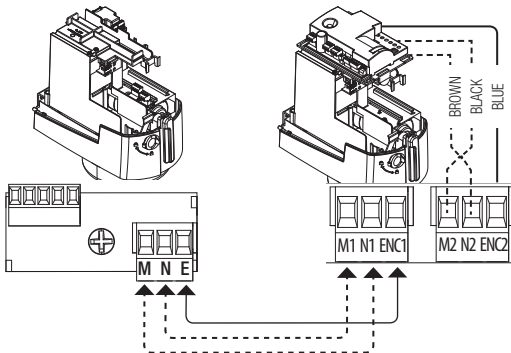
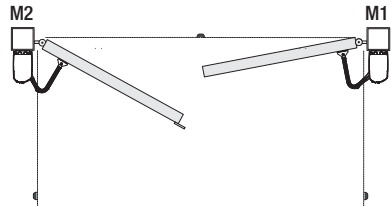

Gearmotor installed on the left and operator installed on the right (inner view) with operator delayed when closing.

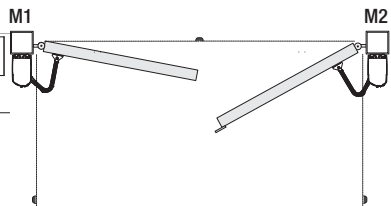

## Signaling devices

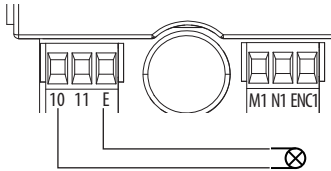

Flashing light connection (contact rated for: 24 V AC/DC - 25 W max)

## Safety devices

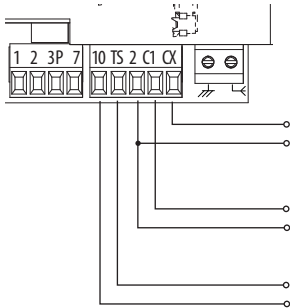

Photocells connection (NC contact), see the functions programming section.

Reopening during closing photocells connection (NC contact) see functions programming.

Photocells safety connection (services test)

### Photocells

Configure contact CX (NC), input for safety devices such as photocell, that are EN 12978 compliant.

During the features programming phase the CX input can be set to:

- C3 partial stop. Gate leaves stop if moving with ensuing automatic closing (if the automatic closing feature has been inserted);
- C4 obstruction wait, leaves stop if they are moving and start moving again once the obstruction is removed.

**If unused, the CX contact should be deactivated during programming.**

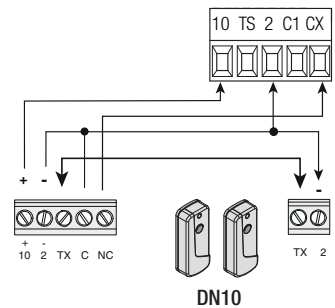

### Photocells safety connection (services test)

At each opening and closing, the card checks whether the photocells are working. Any anomalies will inhibit all commands. Enable this function when programming.

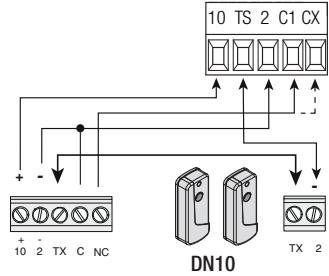

## FUNCTIONS PROGRAMMING

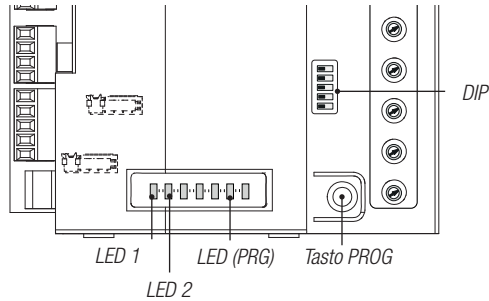

Only program functions when the operator is stopped.

When programming is finished, set all Dip-switches to OFF.

You can save up to 25 users.

To check whether a function is enabled or disabled, set the DIP switches in the position that corresponds to the function and check which of the two LEDs is blinking.

LED 1 - the function is disabled.

LED 2 - the function is enabled.

## Functions menu

 **First of all, program the following functions first: Type of motor, Number of motors, TOTAL STOP and Self-learning.**

### DIP-SWITCH Description of functions

#### Motor type



By default, the control panel controls OPP001 and FTL20DGC-series gear motors.

For controlling OPS001, BXL04AGS-series gear motors.

select the DIP switches as shown and press the PROG key on the control board. The LED stays on and the buzzer sounds off for 1 second.

To return to the default setting, press PROG again. The LED blinks and the buzzer sounds off 2 times

#### Number of motors



By default, two motors are configured.

To configure a single motor:

select the DIP switches as shown and press the PROG key on the control board. The LED stays on and the buzzer sounds off for 1 second.

To return to the default setting, press PROG again. The LED blinks and the buzzer sounds off 2 times

#### TOTAL STOP from button (contact 1-2)



By default, the feature is enabled.

To disable it:

select the DIP switches as shown and press the PROG key on the control board. The LED blinks and the buzzer sounds off 2 times.

To return to the default setting, press PROG again. The PRG LED stays on and the buzzer sounds off for 1 second.

#### Self-learning of the gate travel (see the Self-learning paragraph)



Select the DIP-switches as shown and press the PROG key on the control board.

The operator will perform a series of maneuvers to establish the limit-switch points. To establish the slow-down starting points - when opening and closing - press PROG when the gate leaves reach the desired position.

When calibrating, the PRG LED blinks. When the calibration is complete, the buzzer sounds off for 1 second.

If the calibration is not successful, the LED blinks quickly and the buzzer sounds off 7 times.

You can interrupt the gate travel's self-learning operation by pressing the STOP button (if enabled).

#### Reopening during closing (contact 2-C1)



By default, the feature is disabled.

To enable it:

select the DIP-switches as shown and press the PROG key on the control board. The LED stays on and the buzzer sounds for 1 second.

To return to the default setting, press PROG again. The LED blinks and the buzzer sounds off 2 times

#### Input on contact 2-CX



By default, the feature is disabled.

To enable it:

select the DIP-switches as shown and press the PROG key on the control board. The LED stays on and the buzzer sounds for 1 second.

To return to the default setting, press PROG again. The LED blinks and the buzzer sounds off 2 times

### Partial stop or obstruction wait (contact 2-CX)

This function is default-set to partial stop.

To enable the OBSTRUCTIONWAIT:

Select the DIP-switches as shown and press the PROG key on the control board. The LED stays on and the buzzer sounds off for 1 second. To return to the default setting, press PROG again. The LED blinks and the buzzer sounds off 2 times



### OPEN-CLOSE-INVERT or OPEN-STOP-CLOSE-STOP with button (contact 2-7)

By default, the feature is OPEN-CLOSE-INVERT.

To enable it to OPEN-STOP-CLOSE-STOP:

select the DIP-switches as shown and press the PROG key on the control board. The LED stays on and the buzzer sounds for 1 second. To return to the default setting, press PROG again. The LED blinks and the buzzer sounds off 2 times



### Partial opening or pedestrian opening (contact 2-3P)

By default, the opening is set to pedestrian mode.

To enable in partial opening:

select the DIP-switches as shown and press the PROG key on the control board. The LED stays on and the buzzer sounds for 1 second. To return to the default setting, press PROG again. The LED blinks and the buzzer sounds off 2 times



### Obstruction detection with motor stopped

By default, this function is enabled.

To disable it:

select the DIP switches as shown and press the PROG key on the control board. The LED blinks and the buzzer sounds off 2 times.

To return to the default setting, press PROG again. The LED stays on and the buzzer sounds off for 1 second.



### Excluding the Encoder

By default, the Encoder is enabled.

To enable the exclusion:

select the DIP switches as shown and press the PROG key on the control board. The LED blinks and the buzzer sounds off 1 time.

To return to the default setting, press PROG again. The LED stays lit and the buzzer sounds off 2 times.



### Timed slow-downs (with Encoder disabled)

By default, the feature is disabled.

To enable it:

select the DIP switches as shown and press the PROG key on the control board. The LED stays on and the buzzer sounds off for 1 second.

To return to the default setting, press PROG again. The LED blinks and the buzzer sounds off 2 times.

☞ Set the OP TIME trimmer to its maximum setting, the SENS trimmer to half, and save the trimmer value.



### Automatic closing

By default, the feature is disabled.

To enable it:

select the DIP switches as shown and press the PROG key on the control board. The LED stays on and the buzzer sounds off for 1 second.

To return to the default setting, press PROG again. The LED blinks and the buzzer sounds off 2 times. The wait before the automatic closing starts when the opening limit-switch point is reached - for a time that is settable on the A.C.T. trimmer.

⚠ The automatic closing does not activate if the safety devices are triggered due to obstacle detection, after a total stop or if the power supply is missing.



### Automatic closing after either partial or pedestrian opening

By default, the feature is disabled.

To enable it:

Select the DIP-switches as shown and press the PROG key on the control board. The PRG LED stays lit and the buzzer sounds off for 1 second.

To return to the default setting, press the PROG key again. The LED blinks and the buzzer sounds off 2 times.

△ The automatic closing time is permanently set to 10 seconds.



### Pre-flashing (pre-flashing duration: 5 s)

By default, the feature is disabled.

To enable it:

select the DIP switches as shown and press the PROG key on the control board. The PRG LED stays on and the buzzer sounds off for 1 second.

To return to the default setting, press PROG again. The LED blinks and the buzzer sounds off 2 times



### Closing thrust

By default, the feature is disabled.

To enable it:

select the DIP switches as shown and press the PROG key on the control board. The PRG LED stays on and the buzzer sounds off for 1 second.

To return to the default setting, press PROG again. The LED blinks and the buzzer sounds off 2 times



### Saving the trimmer value

Use the trimmers to set the automatic closing time (A.C.T.), the opening and closing latching points, the second motor's closing-delay speed, the slow-down speed (SDS) and the sensitivity (SENS.).

To save the values:

select the DIP switches as shown and press the PROG button on the control board. The PRG LED stays on and the buzzer sounds off for 1 second.



### Services test

By default, the feature is disabled.

To enable it:

Select the DIP switches as shown and press the PROG key on the control board. The LED stays on and the buzzer sounds for 1 second.

To return to the default setting, press PROG again. The LED blinks and the buzzer sounds off 2 times



### Button-activated maintained action

By default, the feature is disabled.

To enable it:

select the DIP-switches as shown and press the PROG key on the control board. The LED stays on and the buzzer sounds for 1 second.

To return to the default setting, press PROG again. The LED blinks and the buzzer sounds off 2 times

△ The gate opens and closes when the button is kept pressed.

Opening button connected on 2-3P (contact NO) and closing button connected on 2-7 (contact NO)

All other control devices, even radio-based ones, are excluded.



### Partial opening



Select the DIP-switches as shown and press the PROG button for one second. The PRG LED blinks. Within 20 seconds, enter a code form the keypad selector or press any button on the transmitter that you want to save.

Once saving is finished the PROG LED turns on and the buzzer sounds off for one second. If the transmitter has been previously saved or the maximum number of registered users is exceeded the LED blinks quickly and the buzzer sounds off 7 times.

### Open only



Select the DIP switches as shown and press the PROG button for 1 second. The PROG blinks. Within 20 seconds, enter the code on the keypad selector or press a button on the transmitter you want saved.

Once saving is complete, the PRG LED stays on and the buzzer sounds off for 1 second. If the transmitter has been previously saved or the maximum number of registered users is exceeded the LED blinks quickly and the buzzer sounds off 7 times.

### OPEN-CLOSE-INVERT



Select the DIP switches as shown and press the PROG key for 1 second. The PROG blinks. Within 20 seconds, enter the code on the keypad selector or press a button on the transmitter you want saved. Once saving is finished the PROG LED stays lit and the buzzer sounds off for one second.

If the code has been previously saved or the maximum number of registered users exceeded, the LED blinks quickly and the buzzer sounds off 7 times.

### OPEN-STOP-CLOSE-STOP



Select the DIP switches as shown and press the PROG key for 1 second. The PROG LED blinks. Within 20 seconds, enter the code on the keypad selector or press a button on the transmitter you want saved.

Once saving is complete, the PRG LED stays on and the buzzer sounds off for 1 second. If the code has been previously saved or the maximum number of registered users exceeded, the LED blinks quickly and the buzzer sounds off 7 times.

### Deleting all users



Select the DIP switches as shown and press the PROG key on the control board, for 5 seconds. Once deletion is complete, the PRG LED stays lit and the buzzer sounds off for 1 second.

### Resetting parameters



Select the DIP switches as shown and press the PROG key on the control board, for 5 seconds. Once deletion is complete, the PRG LED stays lit and the buzzer sounds off for 1 second. This function does not delete any users.

## Self-learning of the gate-leaf travel

### With the Encoder enabled (the default setting)

- Select the Dip-switch and press the PROG button on the control board as explained in the functions programming section.

The operator will perform a series of maneuvers to establish the starting slow-down and limit-switch points.

**A** = 25% of the movement area at slowed down speed when opening.

**B** = 25% of the movement area at slowed down speed when closing.

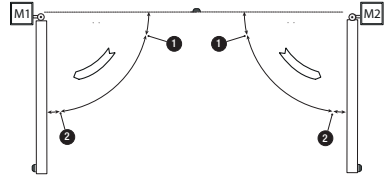

### Resetting the opening and closing slow-down starting points

- Close the gate leaves.

- Perform a self-learning run of the leaf travel. When M2 reaches the closing slow-down starting point, during an opening maneuver **B** (10/45 %), press the PROG button.

- Again press the PROG button when M2 reaches the opening slow-down starting point, during the same maneuver **A** (55/90 %).

Repeat the procedure for M1.

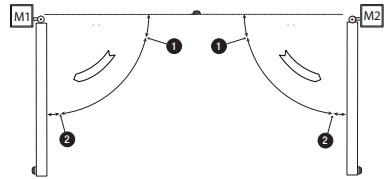

### Timed slow-downs with Encoder disabled

 Set the OP TIME trimmer to maximum, set the SENS trimmer to half, save the trimmers' values, disable the Encoder, enable the timed slow-down function.

- Perform a self-learning run of the leaf travel.

The operator will perform a series of maneuvers to establish the starting slow-down and limit-switch points.

**A** = 25% of the operating time at slowed down speed when opening.

**B** = 25% of the operating time at slowed down speed when closing.

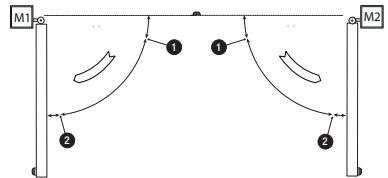

### With Encoders and timed slow-downs disabled

 If the Encoder and timed Slow down features are both disabled, the gate leaves will perform a complete travel at a constant speed of 50% of the maximum speed.

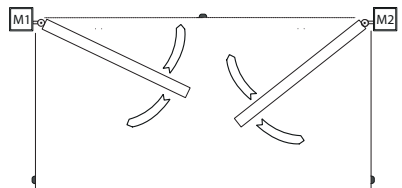



## Adjusting the trimmers

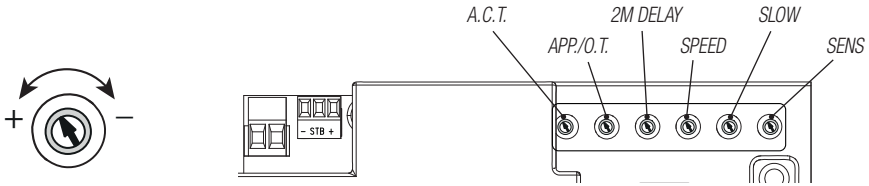

Trimmer	Description of functions
<b>A.C.T.</b>	<p><b>Automatic Closing Time</b></p> <p>It sets the open gate's waiting time. Once this time elapses, the shutter automatically closes. The waiting time can be set to between 1 and 180 seconds.</p>
<b>APP./O.T.</b>	<p><b>The final resting point (encoder enabled) or working time (encoder disabled)</b></p> <p>It adjusts the motors final resting point before the opening and closing endstops. The starting final resting point is calculated as a percentage of the gate leave's complete travel, from 1% to 10%. With the encoder disabled, use the trimmer to adjust the working time is between 5 and 120 seconds.</p>
<b>2M DELAY</b>	<p><b>M2 closing delay time</b></p> <p>After a closing command or after an automatic closing, the leaf of gearmotor (M2) starts with a delay compared to gearmotor (M1) for an adjustable time of between 3 and 25 seconds.</p>
<b>SPEED</b>	<p><b>Travel speed</b></p> <p>It adjusts the speed of the gearmotors during the travel. The speed may be adjusted from 30% (-) to 100% (+). With disabled encoder and timed slow downs, the maximum speed is limited to 50%.</p>
<b>SLOW</b>	<p><b>Slow-down speed</b></p> <p>It adjusts the gearmotors' speed when slowing down. The speed may be adjusted from 30% (-) to 60% (+) of the maximum speed. If the slow down speed is greater than the travel speed, the travel speed is automatically limited.</p>
<b>SENS.</b>	<p><b>Sensibility</b></p> <p>It adjusts the obstruction detection sensitivity during the gate movement. Minimum sensitivity (-) or maximum sensitivity (+).</p>



After adjusting the trimmers, select the DIPs and press the PROG key on the board as shown in functions programming section.

## Alert LED

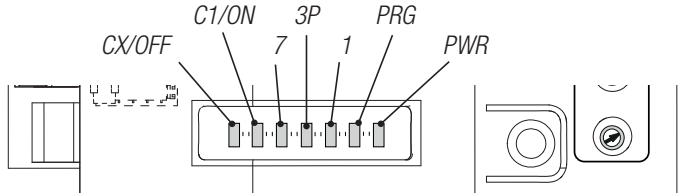

LEDs	Description
<b>PWR</b> (Green)	It warns about the voltage present in the control board
<b>PROG</b> (Red)	It warns about the features' programming phases, the automatic closing waiting time and of any errors/malfunions
<b>1</b> (Yellow)	It warns that contact 1-2 (NC) is open (STOP button)
<b>3P</b> (Yellow)	It warns that contact 2-3P (NO) is closed (partial opening button)
<b>7</b> (Yellow)	It warns that contact 2-7 (NO) is closed (command button)
<b>C1/ON</b> (Yellow)	C1 - Signals that NC contact 2-C1 is open (photocells) / ON - Function enabled
<b>CX/OFF</b> (Yellow)	C - Signals that NC contact 2-C is open (photocells) / OFF - Function disabled

## FINAL OPERATIONS

### Fastening the cover

Once the electrical connections and set up are done, fit the cover and fasten it using the supplied screws, then reposition the release tab.

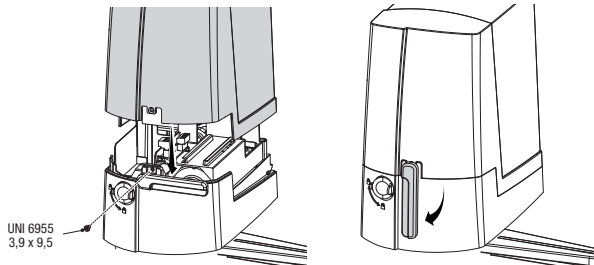

### Fastening the transmission arm protection

Fit the protection under the operator and fasten it to the transmission arm using the screw.

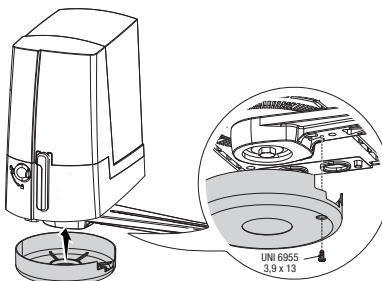

## INSTALLING AND CONNECTIONS FOR OUTER OPENING

Following, are the only things that change compared to a standard installation:

### Fastening the braces and applicative dimensions

Establish where you will fit the gate brace and measure where the gate-post brace will fit. Make sure to respect the quotas shown in the drawing and table.

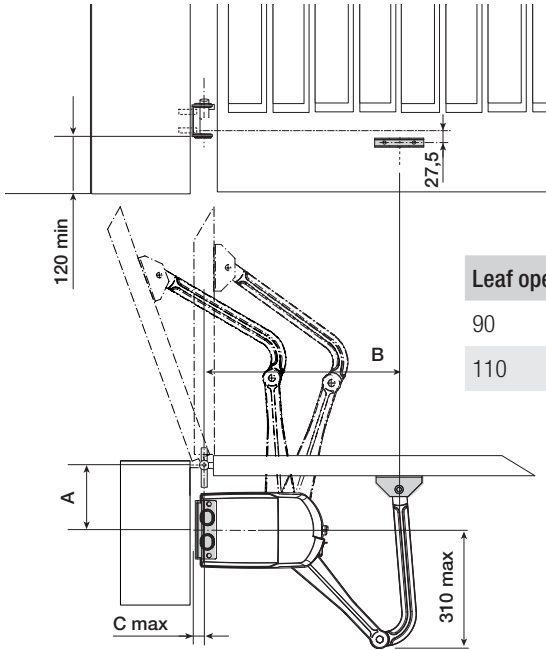

Leaf opening arc (°)	A	B	C max
90	140	420	60
110	140	420	60

⚠ Warning! If no end stops are fitted, you must fasten the stops.

### Fastening the mechanical stops

Release the gearmotor.

#### When opening.

Entirely open the gate leaf. Fit the stop under the casing, against the transmission arm and fasten it with the bolt.

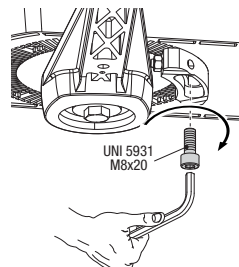
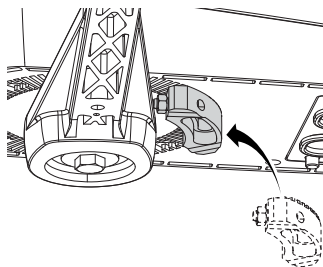
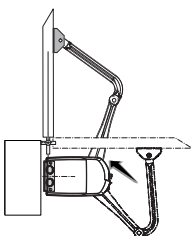

### When closing.

Close the leaf. Fit the second stop against the opposite side of the arm and fasten it with the bolt.

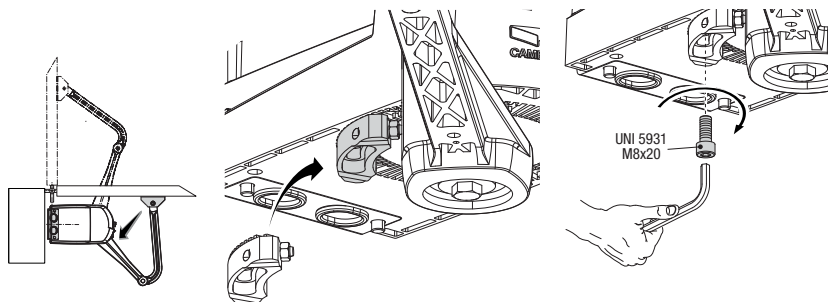

### Establishing the limit-switch points

Please refer to the chapter on opening inwards.

### Operator connection

For one-leaf swing gates.

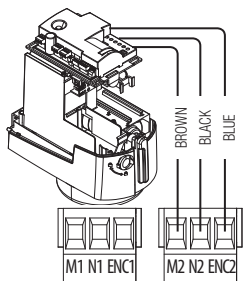

Operator installed on the right (inner view).

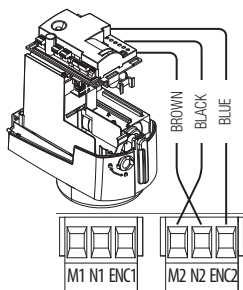
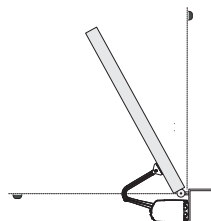

Operator installed on the left (outer view).

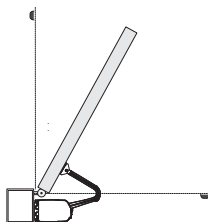

## Operator and gearmotor connection

For two-leaf swing gates.

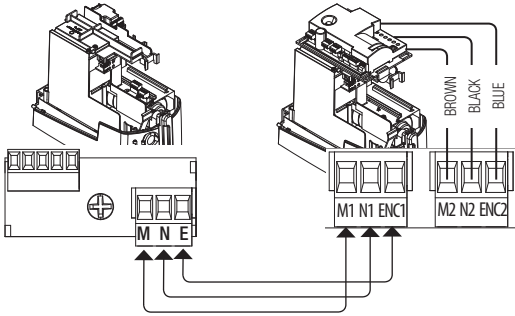

Gearmotor installed on the left and operator installed on the right (inner view) with operator delayed when closing.

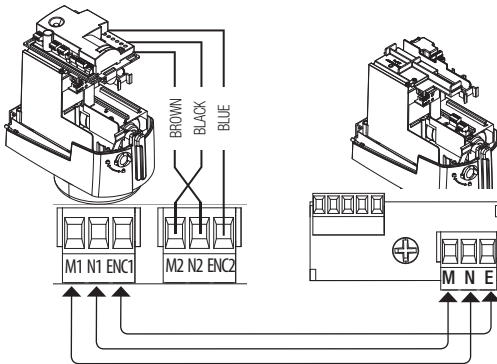
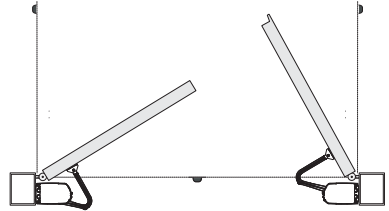

Operator installed on the left and gearmotor installed on the right (inner view) with operator delayed when closing.

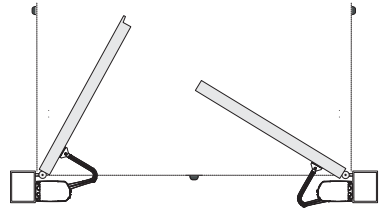

## WHAT TO DO IF ...

ISSUES	POSSIBLE CAUSES	POSSIBLE FIXES
The operator opens but will not close	<ul style="list-style-type: none"><li>• Power supply is missing</li><li>• The gear motor is stuck</li><li>• The transmitter emits a weak signal or no signal</li><li>• Inspection hatch is open</li><li>• Button/s and/or selectors stuck</li></ul>	<ul style="list-style-type: none"><li>• Check main power supply</li><li>• Lock the gear motor</li><li>• Replace the batteries</li> <li>• Check that the inspection hatch is closed and locked</li><li>• Check that the devices and the electric cables are in proper working conditions</li></ul>
The operator opens but will not close.	<ul style="list-style-type: none"><li>• The photocells are working</li></ul>	<ul style="list-style-type: none"><li>• Check that there are no obstructions in the range of operation of the photocells</li></ul>

**△ If the problem cannot be solved by following the fixes in the table or if any malfunctions, anomalies, noises, vibrations or suspicious and unexpected behavior is experienced on the system, call for qualified assistance.**

## DISMANTLING AND DISPOSAL

☞ CAME S.p.A. applies a certified Environmental Management System at its premises, which is compliant with the UNI EN ISO 14001 standard to ensure the environment is safeguarded.

Please continue safeguarding the environment. At CAME we consider it one of the fundamentals of our operating and market strategies. Simply follow these brief disposal guidelines:

### DISPOSING OF THE PACKAGING

The packaging materials (cardboard, plastic, and so on) should be disposed of as solid household waste, and simply separated from other waste for recycling.

Always make sure you comply with local laws before dismantling and disposing of the product.

DISPOSE OF RESPONSIBLY!

### DISMANTLING AND DISPOSAL

Our products are made of various materials. Most of these (aluminum, plastic, iron, electrical cables) are classified as solid household waste. They can be recycled by separating them before dumping at authorized city plants.

Whereas other components (control boards, batteries, transmitters, and so on) may contain hazardous pollutants.

These must therefore be disposed of by authorized, certified professional services.

Before disposing, it is always advisable to check with the specific laws that apply in your area.

DISPOSE OF RESPONSIBLY!

DICHIARAZIONE DI INCORPORAZIONE allegato / DECLARATION OF INCORPORATION annex / ERKLÄRUNG FÜR DEN  
 EINBAU anhang / DECLARATION D'INCORPORATION annexe / DECLARACIÓN DE INCORPORACIÓN anexo / DECLARAÇÃO  
 DE INCORPORAÇÃO anexo / DEKLARACJA WŁĄCZANIA załącznik / INBOUWERKLARING bijlage IB - 2006/42/CE

Fabbricante / Manufacturer / Hersteller / Fabricant / Fabricante / Fabricante  
 / Wytwórca / Fabrikant

**Came S.p.a.**

Inirizzo / address / adresse / dirección / endereço / adres / adree  
 Via Martiri della Libertà 15 - 31030 Dossan di Casier, Treviso - Italy

**CAME** 

DICHIARA CHE L'AUTOMAZIONE PER CANCELLI A BATTENTE / DECLARES THAT THE DRIVE FOR SWING GATE /  
 ERKLÄRT DASS DIE AUTOMATISIERUNG FÜR FLÜGELTÖRE / DECLARE QUE LE AUTOMATISATION POUR PORTAILS A  
 BATTANTS / DECLARA QUE LAS AUTOMATIZACION PARA PUERTAS BATTIENTES / DECLARA QUE AS  
 AUTOMATIZACOES PARA PORTOES A BATENTE / OŚWIADCZA ŻE AUTOMATYKA DO BRAM SKRZYDLOWYCH /  
 VERKLAART DAT DE AUTOMATISERING VOOR DRAAI-HEKLEN

OPB001CB

E' CONFORME ALLE DISPOSIZIONI DELLE SEGUENTI DIRETTIVE / IT COMPLIES WITH THE PROVISIONS OF THE FOLLOWING  
 DIRECTIVES / DEN VORGABEN DER FOLGENDEN RICHTLINIEN ENTSPRECHEN / IL EST CONFORME AUX DISPOSITIONS  
 DES DIRECTIVES SUIVANTES / CUMPLEN CON LAS DISPOSICIONES DE LAS SIGUIENTES DIRECTIVAS / ESTÁ DE ACORDO  
 COM AS DISPOSICÕES DAS SEGUINTE DIRECTIVAS / SA ZODJONE Z PÓSTANOVENIAMÍ NÁSTĚPLUJÍCÍCH DÍREKTÍVYV  
 EUROPEJSKICH / VOLDOEN AAN DE VOORSCHRIFTEN VAN DE VOLGENDE RICHTLIJNEN:

- COMPATIBILITA' ELETTROMAGNETICA / ELECTROMAGNETIC COMPATIBILITY / ELEKTROMAGNETISCHE  
 VERTRÄGLICHKEIT / COMPATIBILITÉE ÉLECTROMAGNETIQUE / COMPATIBILIDAD ELECTROMAGNETICA / COMPATIBILI-  
 DADE ELEKTROMAGNETICA / KOMPATYBILNOŚCI ELEKTROMAGNETYCZNEJ / ELEKTROMAGNETISCHE COMPATIBI-  
 LITEIT : 2014/53/EU.

Riferimento norme armonizzate ed altre norme tecniche / Refer to  
 European regulations and other technical regulations / Harmonisierte  
 Bezugsnormen und andere technische Vorgaben / Référence aux normes  
 harmonisées et aux autres normes techniques / Referencias normas  
 armonizadas y otras normas técnicas / Referência das normas harmoni-  
 zadas e outras normas técnicas / Odnosno normy ujednoliczone i inne normy  
 techniczne / Geharmoniseerde en andere technische normen waarnaar is  
 verwezen

EN 61000-6-2:2006  
 EN 61000-6-3:2007+A1:2011  
 EN 62233:2008  
 EN 60335-1:2012+A11:2014  
 EN 60335-2-103:2015

RISPETTA I REQUISITI ESSENZIALI APPLICATI / MEET THE APPLICABLE ESSENTIAL REQUIREMENTS / DEN WESENTLIJCHEN  
 AANBEWANDTEN AANVOERENDE EISEN ENTSPRECHEN / RESPÉTEN LAS CONDICIONES REQUISITOS NECESARIOS APLICADOS /  
 CUMPLIM CON LOS REQUISITOS ESSENCIALES APLICADOS / RESPÉTAMOS O REQUISITOS ESSENCIAIS APLICADOS /  
 SPŁYNIAJA PODSTAWOWE WYMAGANIA WYTLUMKI / VOLDOEN AAN DE TOEPASSBARE MINIMUM EISEN:

1.1.3; 1.1.5; 1.2.1; 1.2.2; 1.3.2; 1.3.7; 1.3.8.1; 1.4.1; 1.4.2; 1.5.1; 1.5.6; 1.5.8; 1.5.9; 1.5.9; 1.5.9; 1.6.1; 1.6.3; 1.6.4;  
 1.7.1; 1.7.2; 1.7.4

PERSONA AUTORIZZATA A COSTITUIRE LA DOCUMENTAZIONE TECNICA PERTINENTE / PERSON AUTHORIZED TO COMPILE THE RELEVANT TECHNICAL DOCUMENTATION /  
 PERSONE DIE BEVOLLMÄCHTIGT IST, DIE RELEVANTEN TECHNISCHEN UNTERLAGEN ZUSAMMENZUSTELLEN / DOCUMENTAÇÃO TÉCNICA ESPECÍFICA: DIAFORMAÇÃO  
 A CONSTITUIRE DE / PERSONA FACULTADA PARA ELABORAR LA DOCUMENTACIÓN TÉCNICA PERTINENTE / PESSOA AUTORIZADA A CONSTITUIR A DOCUMENTAÇÃO TÉCNICA  
 PERTINENTE / OSOBA UPOMOZNAWA DO ZREDAGOWANIA DOKUMENTACJI TECHNICZNEJ / DEGENE DIE GEWACHTIGT IS DE RELEVANTE TECHNISCHE DOCUMENTEN  
 SAMEN TE STELLEN

**CAME S.p.a.**

La documentazione tecnica pertinente è stata compilata in conformità di allegato VIIb. / The pertinent technical documentation has been drawn up in compliance with attached  
 document VIIb. / Die relevanten technische Dokumentation wurde entsprechend der Anlage VIIb zusammengestellt. / A documentação técnica pertinente foi preenchida de acordo com o anexo  
 VIIb. / La documentación técnica pertinente ha sido redactada en cumplimiento con el anexo VIIb. / A documentação técnica pertinente foi preenchida de acordo com o anexo  
 VIIb. / Odnosno dokumentacja techniczna została zredagowana zgodnie z załącznikiem VIIb. / Die technische documentatie tabelle is opgesteld in overeenstemming met de bijlage VIIb.

CAME S.p.a. si impegna a trasmettere, in risposta a una richiesta adeguatamente motivata dello autorità nazionale, informazioni pertinenti alle quali macchine, e / Came S.p.A., following a  
 duly motivated request from the national authority, and details the provide information related to the said machines, and / Die Firma CAME S.p.A. verpflichtet sich auf eine angemessen  
 motivierte Anfrage der staatlichen Behörden Informationen über die unvollständigen Maschinen, zu übermitteln, und / Came S.p.A. s'engage à transmettre, en réponse à une demande  
 bien fondée de la part des autorités nationales, les renseignements relatifs aux quel machines / Came S.p.a. se compromette a transmitir, como respuesta a una solicitud adecuadamente  
 fundada por parte de las autoridades nacionales, informaciones relacionadas con las cuestionadas / Came S.p.a. compromete-se em transmitir, em resposta a uma solicitação motivada  
 e devidamente pelas autoridades nacionais, informações pertinentes às partes que compõem as máquinas / Came S.p.a. zobowiązuje do udzielenia informacji dotyczących maszyn  
 niezamierzonych na odpowiednio uświaryłowana prośbę, złożona przez kompetentne organy państwowe / Came S.p.a. verbindt sich erteilen auf so mit relevanten emittiert wessak von de  
 nationale autoritäten de relevanten informale vor de rikt, volvoende machine te verstrekken.

**VIETA / FORBIDS / VERBIJET / INTERDIT / PROHIBE / PROIBE / ZABRANIA SIE / VERBIJEDT**

Il messa in servizio delle macchine frida in cui sono essere incorporate non è stata dichiarata conforme, se nel caso alla 2006/42/CE / commissioning of the above mentioned unit such  
 moment when the final machine into which they must be incorporated, has been declared compliant, if pertinent, to 2006/42/CE / die Inbetriebnahme bzw. die „Erdausschiv“ in die die  
 unvollständige Maschine eingetaut wird, als keine eMitt wurde, gegebenenfalls gemäß der Richtlinie 2006/42/CE. / the mise en service tant que la machine frida dans laquelle elle doit  
 être incorporée n'a pas été déclarée conforme, le cas échéant, à la norme 2006/42/CE. / la puesta en servicio hasta que la máquina final en la que será incorporada no haya sido declarada  
 de conformidad de acuerdo a la 2006/42/CE / a colocação em funcionamento, até que a máquina final, onde deve ser incorporada, não for declarada em conformidade, se de acordo  
 com a 2006/42/CE. / Umchomiená usadenia do zariadení, ktoré má byť nainštalované, nie zostalo oznámené jako zpořá a výmogni direktivy 2006/42/CE, jak byla  
 prozhlána byla končena. / data in werking te stellen zolang de eindmachine waarin de niet volvoende machine moet worden ingebouwd is overeenstemmig te verklard, indien toegepast  
 met de richtlijn 2006/42/CE.

Dossan di Casier (TV)  
 31 Gennaio / January / Januar / Janvier / Enero  
 / Janeiro / Styczeń / Januari 2018

Legale Rappresentanti / Legal Representative / Gesetzlicher  
 Vertreter / Representant Legal / Representante Legal /  
 Reprezentante Legal / Prawny Przedstawiciel / Juridische  
 Vertegenwoordiger

Paolo Meruzzo

Fascicolo tecnico a supporto / Supporting technical dossier / Unterstützung technische Dossier / soutien dossier technique / apoyo expediente  
 técnico / apolar dossier técnico / wspieranie dokumentacji technicznej / ondersteunende technische dossier: 001P0001CB

Came S.p.a.

Via Martiri della Libertà, 15 - 31030 Dossan di Casier - Treviso - Italy - Tel. (+39) 0422 4940 - Fax (+39) 0422 4941  
 info@came.it - www.came.com

Cap. Soc. 1.610.000,00 € - C.F. e P.I. 03481280265 - VAT IT 03481280265 - REA TV 275359 - Reg. Imp. TV 03481280265

*The contents of this manual may change, at any time, and without notice.*



**CAME.COM**

**CAME S.P.A.**

Via Martiri Della Libertà, 15  
31030 Dosson di Casier - Treviso - Italy  
tel. (+39) 0422 4940 - fax. (+39) 0422 4941



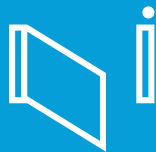

## Automatisme pour portails battants

FA01054-FR

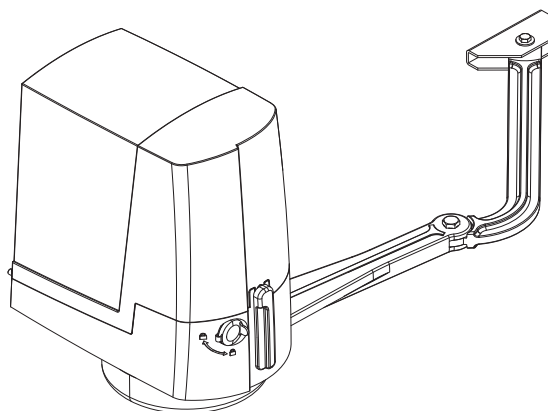

### OPB001CB

MANUEL D'INSTALLATION

FR Français

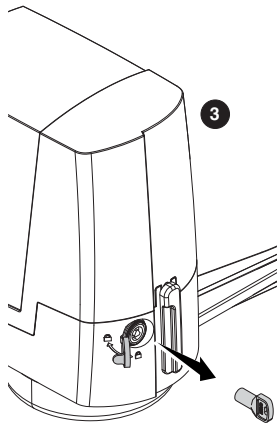
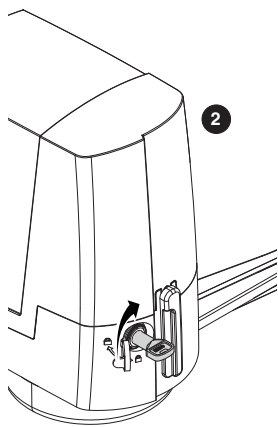
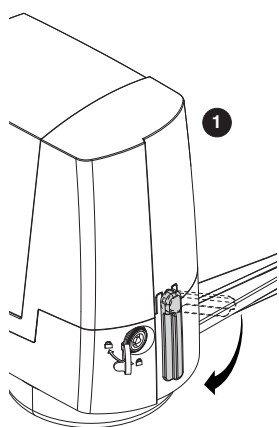
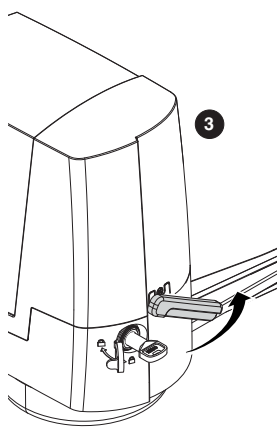
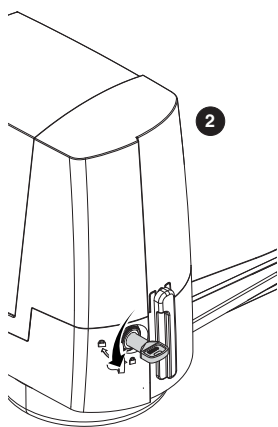
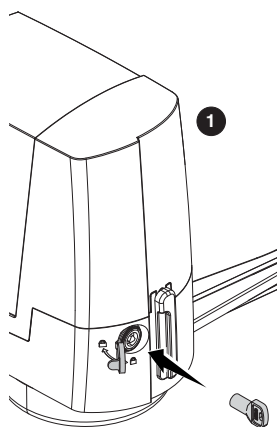

**⚠ ATTENTION ! Consignes de sécurité importantes.**

***Suivre toutes les instructions étant donné qu'une installation incorrecte peut provoquer de graves lésions.***

***Avant toute opération, lire également les instructions générales réservées à l'utilisateur.***



Ce produit ne devra être destiné qu'à l'utilisation pour laquelle il a été expressément conçu. Toute autre utilisation est à considérer comme dangereuse. Came S.P.A. décline toute responsabilité en cas de dommages provoqués par des utilisations impropres, incorrectes ou déraisonnables. • Le produit dont il est question dans ce manuel est défini, conformément à la Directive Machines 2006/42/CE, comme une « quasi-machine ». Une « quasi-machine » est, par définition, un ensemble qui constitue presque une machine, mais qui ne peut assurer à lui seul une application définie. Les quasi-machines sont uniquement destinées à être incorporées ou assemblées à d'autres machines ou à d'autres quasi-machines ou équipements en vue de constituer une machine à laquelle s'applique la Directive 2006/42/CE. L'installation finale doit être conforme à la Directive européenne 2006/42/CE et aux normes européennes de référence • Pour ces motifs, toutes les opérations indiquées dans ce manuel ne doivent être exécutées que par du personnel qualifié • La position des câbles, la pose, la connexion et l'essai doivent être réalisés selon les règles de l'art et conformément aux normes et lois en vigueur • Avant d'installer l'automatisme, s'assurer des bonnes conditions mécaniques du portail, contrôler qu'il est bien équilibré et qu'il se ferme correctement : en cas d'évaluation négative, ne procéder à l'installation qu'après avoir effectué la mise en sécurité conforme • L'automatisme peut être utilisé sur un portail intégrant un portillon uniquement s'il peut être actionné avec le portillon en position de sécurité • S'assurer que l'actionnement du portail ne provoque aucun coincement avec les parties fixes présentes tout autour • Ne pas installer l'automatisme dans le sens inverse ou sur des éléments qui pourraient se plier sous son poids. Si nécessaire, renforcer les points de fixation • S'assurer que la température du lieu d'installation correspond à celle indiquée sur l'automatisme • Ne pas installer l'automatisme sur des vantaux non positionnés sur une surface plane • S'assurer que les éventuels dispositifs d'arrosage de la pelouse ne peuvent pas mouiller l'automatisme de bas en haut • Délimiter soigneusement la zone afin d'en éviter l'accès aux personnes non autorisées, notamment aux mineurs et aux enfants • Adopter des mesures de protection contre tout danger mécanique lié à la présence de personnes dans le rayon d'action de l'appareil (ex. : éviter l'écrasement des doigts entre le bras de transmission et les butées mécaniques, éviter l'écrasement durant la phase d'ouverture du portail, etc.) • Les éventuels risques résiduels doivent être signalés à l'utilisateur final par le biais de pictogrammes spécifiques bien en vue qu'il faudra lui expliquer • Les signaux d'avertissement (ex. : plaquette du portail) doivent être appliqués dans des endroits spécifiques et bien en vue • Tous les dispositifs de commande et de contrôle doivent être installés à au moins 1,85 m du périmètre de la zone d'actionnement du portail piétons, ou bien en des points inaccessibles de l'extérieur à travers le portail • En cas d'installation de l'automatisme à une hauteur inférieure à 2,5 m par rapport au sol ou par rapport à un autre niveau d'accès, évaluer la nécessité d'éventuels dispositifs

de protection et/ou d'avertissement • S'assurer en outre de la présence de butées mécaniques appropriées • Installer l'automatisme sur une surface résistante et à l'abri des chocs • À défaut d'actionnement par badge (ex. : sélecteur à clé ou clavier à code), les dispositifs de commande doivent en outre être installés à une hauteur minimum de 1,5 m et être inaccessibles au public • Le producteur décline toute responsabilité en cas d'utilisation de produits non originaux, ce qui implique en outre l'annulation de la garantie • Tous les interrupteurs en modalité « action maintenue » doivent être positionnés à l'écart des parties en mouvement mais dans des endroits permettant de bien voir les vantaux en mouvement ainsi que les zones de passage et les sorties de véhicules • Appliquer une étiquette durable, près de l'élément d'actionnement, indiquant le mode d'emploi du mécanisme de débrayage manuel • Avant de livrer l'installation à l'utilisateur, en contrôler la conformité à la Directive Machines 2006/42/CE. S'assurer que l'automatisme a bien été réglé comme il faut et que les dispositifs de sécurité, de protection et de débrayage manuel fonctionnent correctement • Si le câble d'alimentation est endommagé, son remplacement doit être effectué par le fabricant, ou par son service d'assistance technique agréé, ou par une personne dûment qualifiée afin de prévenir tout risque • S'assurer, durant toutes les phases d'installation, que l'automatisme est bien hors tension • Les câbles électriques doivent passer à travers les passe-câbles et ne doivent pas entrer en contact avec des parties pouvant devenir chaudes durant l'utilisation (moteur, transformateur, etc.) • Prévoir sur le réseau d'alimentation, conformément aux règles d'installation, un dispositif de déconnexion omnipolaire spécifique pour le sectionnement total en cas de surtension catégorie III • Conserver ce manuel dans le dossier technique avec les manuels des autres dispositifs utilisés pour la réalisation du système d'automatisme. Il est recommandé de remettre à l'utilisateur final tous les manuels d'utilisation des produits composant la machine.

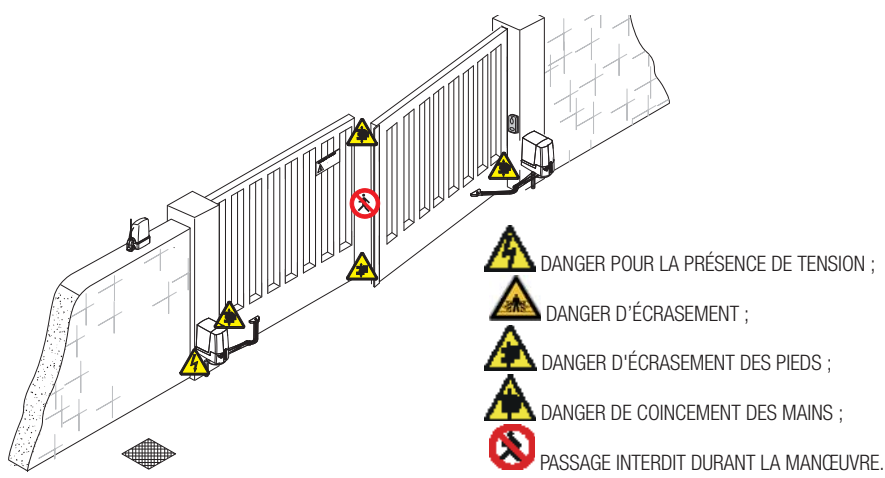
La figure suivante indique les principaux points potentiellement dangereux pour les personnes.



## LÉGENDE

-  Ce symbole indique des parties à lire attentivement.
-  Ce symbole indique des parties concernant la sécurité.
-  Ce symbole indique ce qui doit être communiqué à l'utilisateur.

Les dimensions sont exprimées en millimètres, sauf indication contraire.

## DESCRIPTION

Automatisme avec carte électronique, dispositif de contrôle du mouvement et détection de l'obstacle et butées de fin de course mécaniques, pour portails battants jusqu'à 2 m par vantail.

### Utilisation prévue

L'automatisme OPB001CB a été conçu pour motoriser des portails battants à usage résidentiel ou collectif.

 Toute installation et toute utilisation autres que celles qui sont indiquées dans ce manuel sont interdites.

### Limites d'utilisation

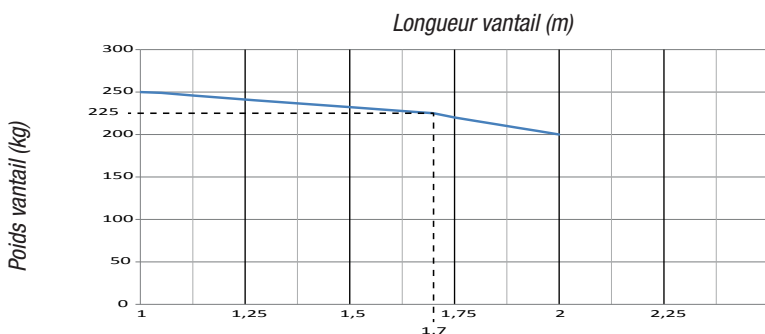

 Il convient toujours d'appliquer une serrure de verrouillage électrique sur les portails battants afin d'assurer une fermeture fiable.

### Données techniques

Type	OPB001CB
Degré de protection (IP)	44
Alimentation (V - 50/60 Hz)	230 AC
Alimentation moteur (V)	24 DC
Absorption max. (A)	4
Consommation en mode veille (W)	7
Consommation avec RGP1 (W)	1,15
Puissance max. (W)	140
Cycles/heure	40
Pression acoustique (dBA)	≤70
Température de fonctionnement (°C)	-20 ÷ +55
Temps d'ouverture à 90° (s)	19 ÷ 25
Classe de l'appareil	I
Rapport de transmission (i)	1 / 1680
Couple (Nm)	180
Poids (Kg)	10,5

## Dimensions

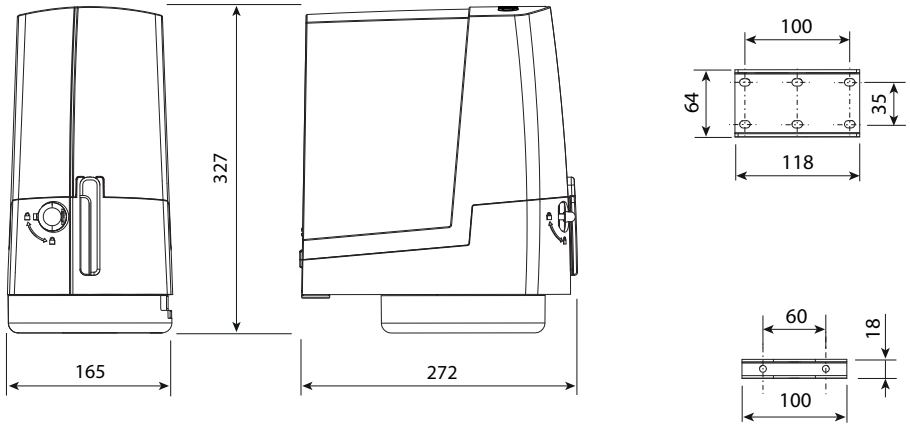

## Description des parties

1. Couvercle
2. Couvercle de protection de la carte
3. Carte EMC02
4. Étrier pilier
5. Motoréducteur
6. Butée mécanique
7. Levier de déblocage
8. Serrure
9. Support pour cartes
10. Porte-cartes
11. Carte électronique
12. Protection bras de transmission
13. Bras de transmission
14. Bras courbé
15. Étrier portail
16. Clés de déblocage

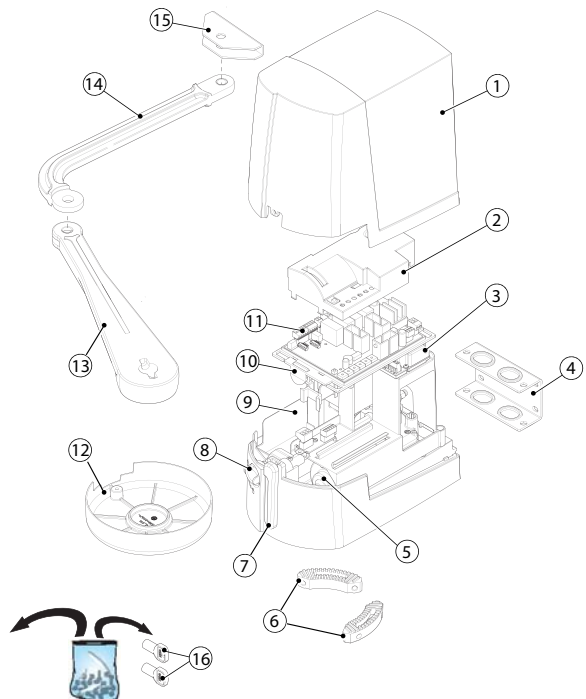

## Installation standard

1. Automatisme
2. Motoréducteur
3. Clignotant
4. Sélecteur à clé
5. Photocellules
6. Colonne pour photocellules
7. Butée d'arrêt
8. Boîtier de dérivation
9. Émetteur

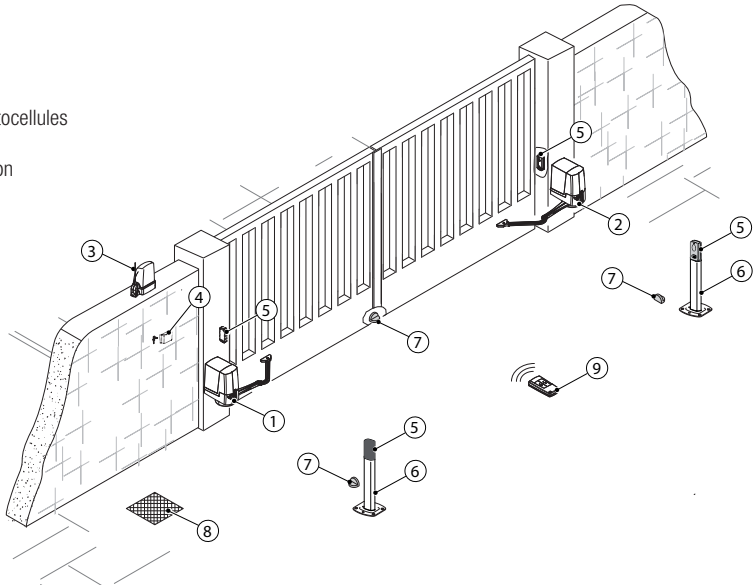

## INSTRUCTIONS GÉNÉRALES POUR L'INSTALLATION

### Types de câbles et épaisseurs minimum

Connexion	longueur câble	
	< 20 m	20 < 30 m
Alimentation armoire	3G x 1,5 mm <sup>2</sup>	3G x 2,5 mm <sup>2</sup>
Motoréducteur 24 VDC	3 x 1,5 mm <sup>2</sup>	3 x 2,5 mm <sup>2</sup>
Clignotant	2 x 0,5 mm <sup>2</sup>	
Dispositifs de commande	2 x 0,5 mm <sup>2</sup>	
Photocellules TX	2 x 0,5 mm <sup>2</sup>	
Photocellules RX	4 x 0,5 mm <sup>2</sup>	

☞ En cas d'alimentation en 230 V et d'une utilisation en extérieur, adopter des câbles H05RN-F conformes à la norme 60245 IEC 57 (IEC) ; en intérieur, utiliser par contre des câbles H05VV-F conformes à la norme 60227 IEC 53 (IEC). Pour les alimentations jusqu'à 48 V, il est possible d'utiliser des câbles FROR 20-22 II conformes à la norme EN 50267-2-1 (CEI).

☞ Pour la connexion de l'antenne, utiliser un câble RG58 (jusqu'à 5 m).

☞ Si la longueur des câbles ne correspond pas aux valeurs indiquées dans le tableau, déterminer la section des câbles en fonction de l'absorption effective des dispositifs connectés et selon les prescriptions de la norme CEI EN 60204-1.

☞ Pour les connexions prévoyant plusieurs charges sur la même ligne (séquentielles), les dimensions indiquées dans le tableau doivent être réévaluées en fonction des absorptions et des distances effectives. Pour les connexions de produits non indiqués dans ce manuel, considérer comme valable la documentation jointe à ces derniers.

## INSTALLATION

- △ L'installation doit être effectuée par du personnel qualifié et dans le plein respect des normes en vigueur.
- △ Les illustrations suivantes ne sont que des exemples étant donné que l'espace pour la fixation de l'automatisme et des accessoires varie en fonction des encombrements. C'est donc l'installateur qui doit choisir la solution la plus indiquée.

Les figures suivantes se réfèrent à l'installation standard d'un portail s'ouvrant vers l'intérieur, avec automatisme et bras de transmission à gauche. L'installation du motoréducteur avec bras de transmission à droite est symétrique.  
△ Pour des ouvertures vers l'extérieur, suivre le chapitre « INSTALLATION ET CONNEXIONS POUR UNE OUVERTURE VERS L'EXTÉRIEUR ».

### Opérations préliminaires

Prévoir les boîtiers de dérivation et les gaines annelées nécessaires pour les raccordements issus du boîtier de dérivation.

- 📖 Le nombre de gaines dépend du type d'installation et des accessoires prévus. Il faut prévoir au moins 2 gaines annelées dans la zone d'installation de l'automatisme (★ sur le vantail s'ouvrant en premier).

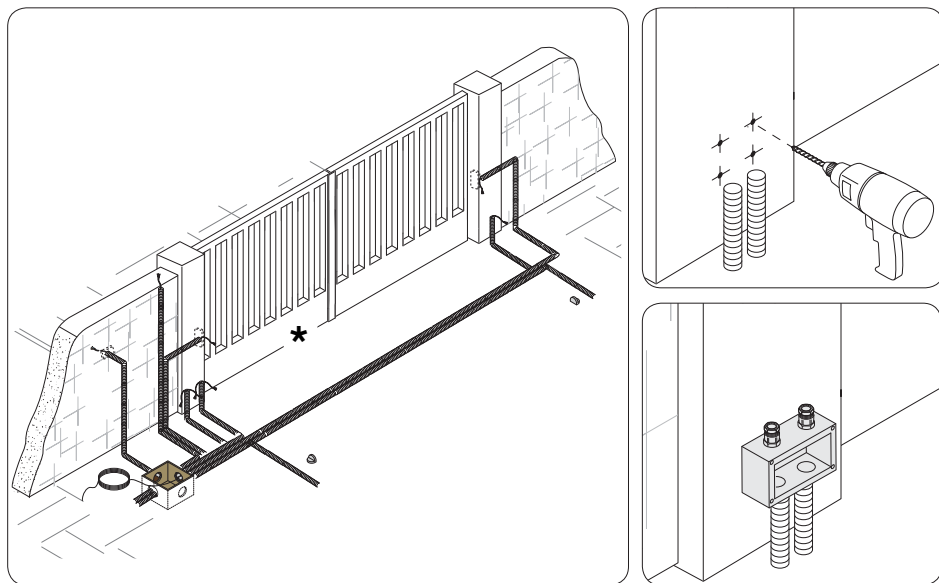



## Contrôles des cotes et des dimensions d'application

Identifier le point de fixation de l'étrier portail et établir celui de l'étrier pilier en respectant les dimensions indiquées sur le dessin et dans le tableau.

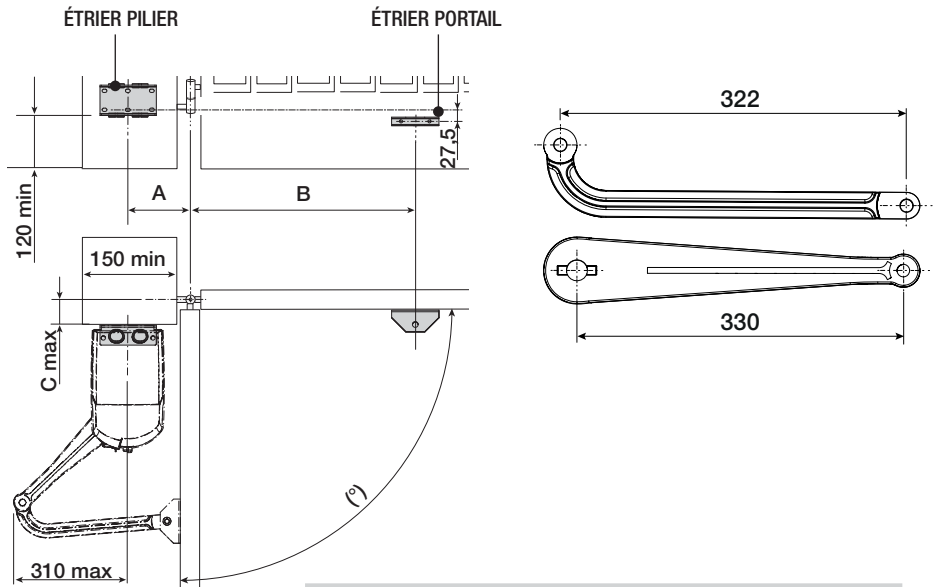

Ouverture vantail (°)	A	B	C max.
90	140	420	150
90	160 ÷ 180	380	150
110	200 ÷ 220	400	50

## Fixation des étriers

Noter les points de fixation de l'étrier pilier et de l'étrier portail.

Les cotes de fixation sont indiquées au paragraphe CONTRÔLES COTES ET DIMENSIONS D'APPLICATION.

Percer les points de fixation, introduire les chevilles ou utiliser des éléments adéquats pour la fixation des étriers.

Les illustrations ne sont fournies qu'à titre indicatif et c'est l'installateur qui doit choisir la solution la plus appropriée selon le type et l'épaisseur du vantail.

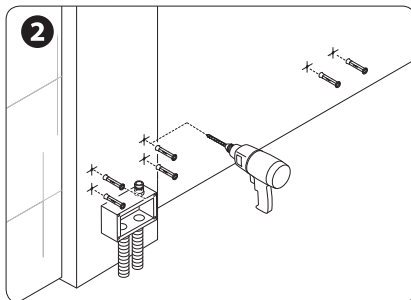
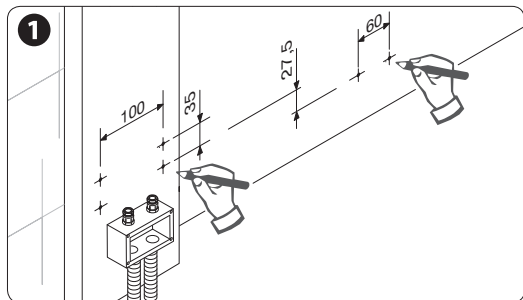

Fixer les étriers à l'aide de vis adéquates.

Prévoir les câbles électriques pour les branchements en les faisant passer à travers les passe-câbles.

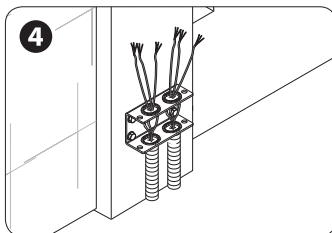
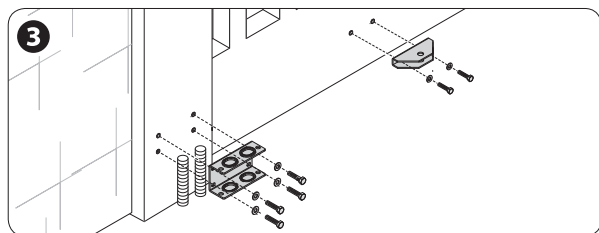

## Préparation de l'automatisme

Enlever le couvercle de l'automatisme comme suit :

- ouvrir le capuchon de protection de la serrure, introduire le triangle dans la serrure et le tourner dans le sens anti-horaire ;
- tourner le levier de déblocage et dévisser la vis de fixation du couvercle au motoréducteur ;
- Soulever le couvercle en tirant légèrement sur les côtés.

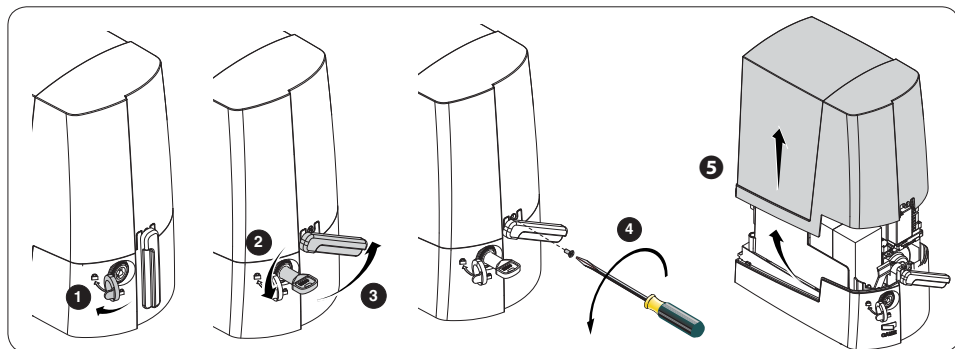

Introduire le motoréducteur dans l'étrier pilier et le fixer à l'aide des vis et des écrous.

Introduire la cheville dans le trou de l'arbre du motoréducteur.

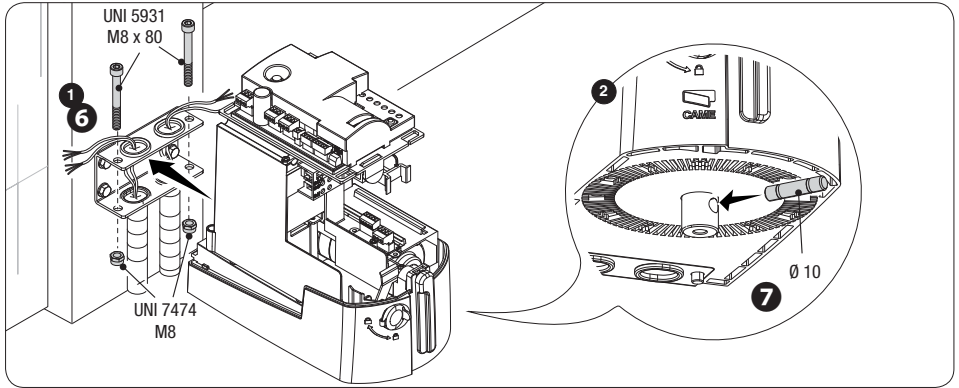

Fixer le bras de transmission à l'arbre à l'aide de la rondelle pour arbre lent et de la vis.

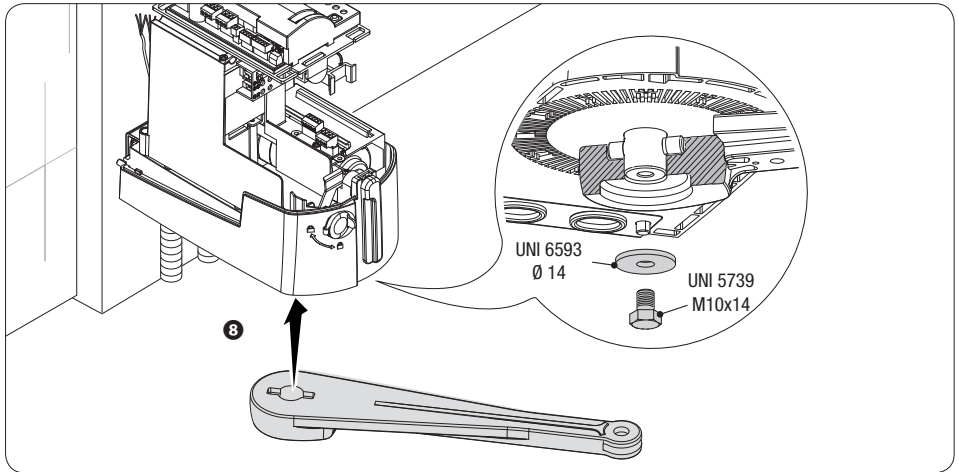

Fixer le bras courbé au bras de transmission à l'aide du goujon, de la vis et de la rondelle.

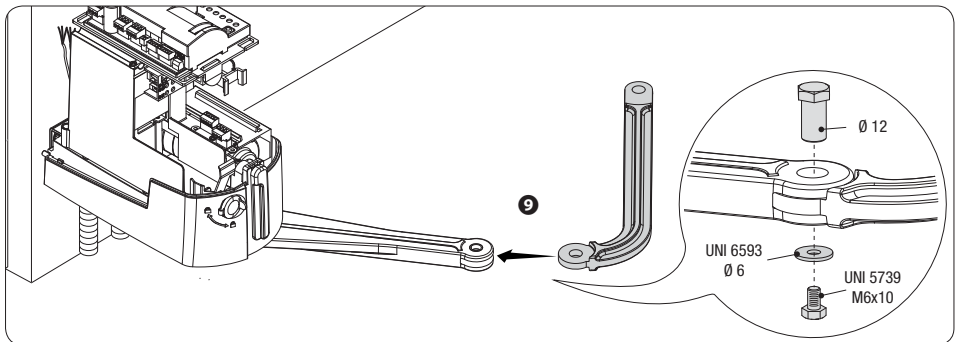

Débloquer le motoréducteur et fixer le bras courbé à l'étrier de fixation au portail comme indiqué sur le dessin.

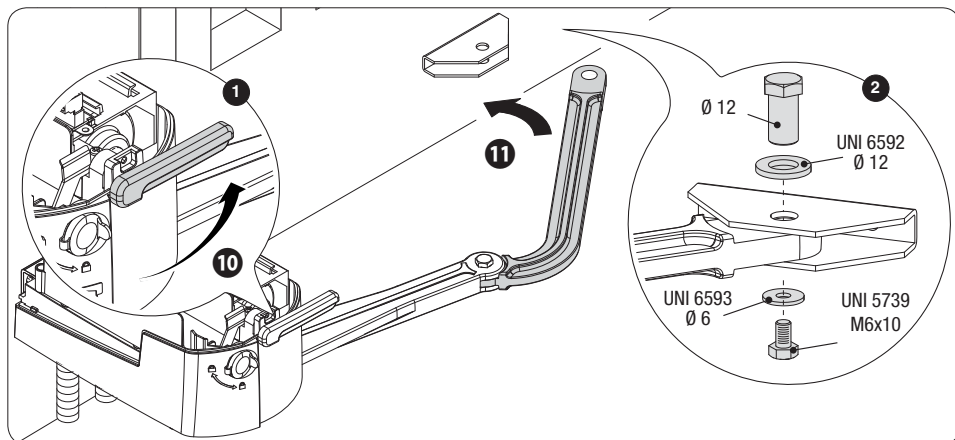

⚠ La fixation des fins de course est obligatoire en cas d'absence des butées d'arrêt.

### Fixation des butées mécaniques

Débloquer le motoréducteur.

#### En phase d'ouverture.

Ouvrir complètement le vantail. Positionner la butée sous le carter en l'approchant du bras de transmission et la fixer à l'aide de la vis.

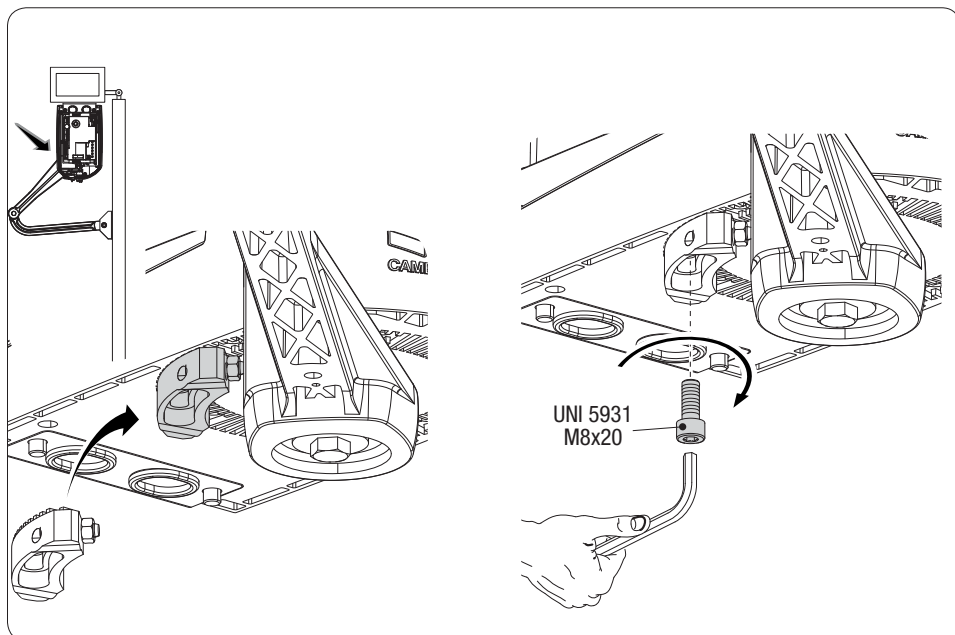

### En phase de fermeture.

Fermer le vantail. Positionner la deuxième butée en l'approchant de l'autre côté du bras et la fixer à l'aide de la vis.

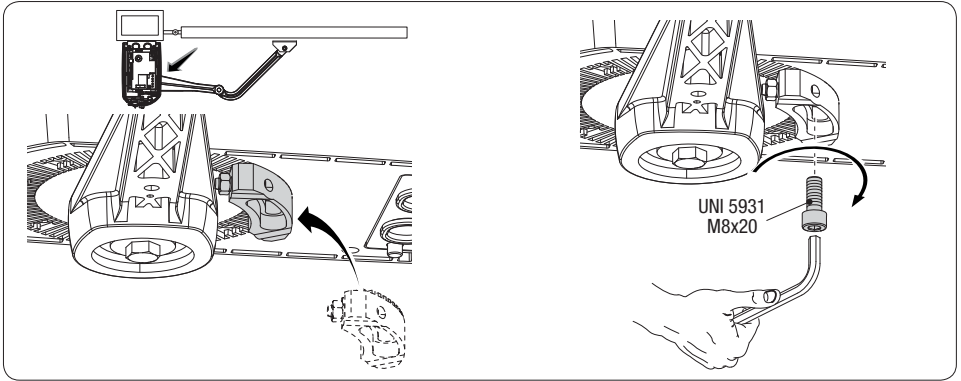

### Détermination des points de fin de course

Avec motoréducteur débloqué et vantail fermé, régler le goujon de la butée de fin de course de fermeture en le tournant dans le sens horaire ou anti-horaire. Fixer le goujon à l'aide de l'écrou.

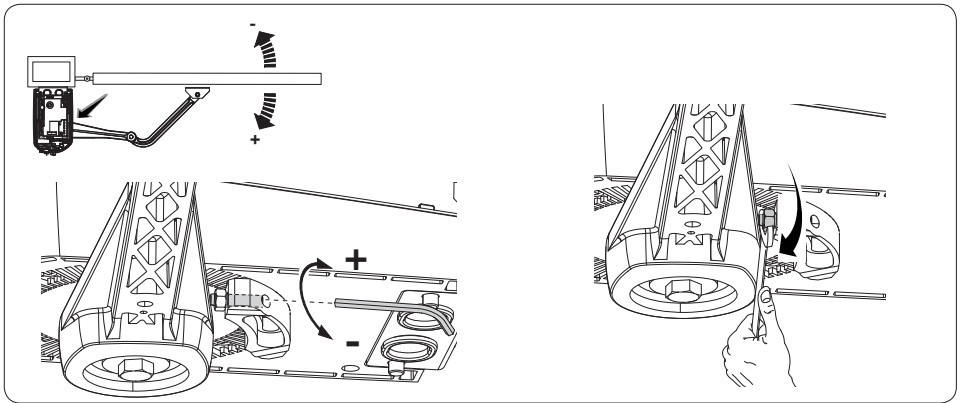

Régler de la même manière la butée de fin de course d'ouverture en intervenant sur le goujon de l'autre butée.

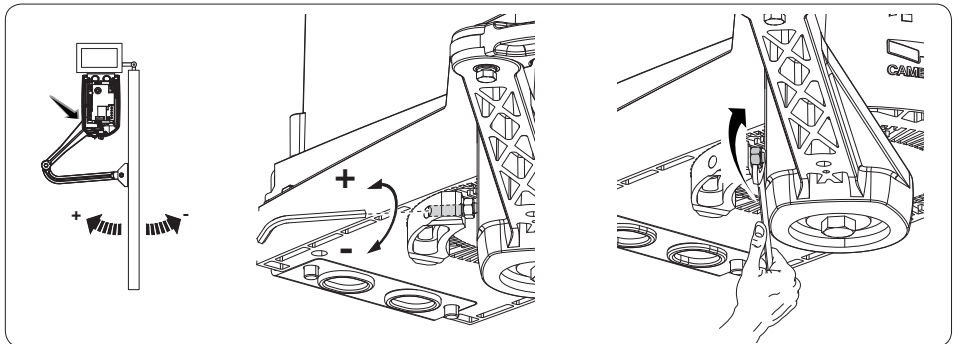

⚠ Avant d'intervenir sur l'armoire de commande, mettre hors tension et déconnecter les éventuelles batteries. Toutes les connexions sont protégées par des fusibles rapides.

Fusibles	ZL60
Ligne	2 A-F = 230 V
Accessoires / carte	2 A-F

### Description des parties

- |                                    |   |
|------------------------------------|---|
| 1. Bornier transformateur          | 10. Bornier dispositifs de commande     |
| 2. Bornier module RGP1             | 11. Bornier clavier à code              |
| 3. Trimmers                        | 12. Borniers motoréducteurs             |
| 4. Touche de programmation         | 13. Fusible accessoires / carte         |
| 5. Micro-interrupteurs DIP         | 14. Bornier dispositif de signalisation |
| 6. Voyant de signalisation         | 15. Fusible de ligne                    |
| 7. Connecteur carte R800           | 16. Bornier                             |
| 8. Connecteur carte AF             | 17. Logement module RGP1                |
| 9. Bornier dispositifs de sécurité |   |

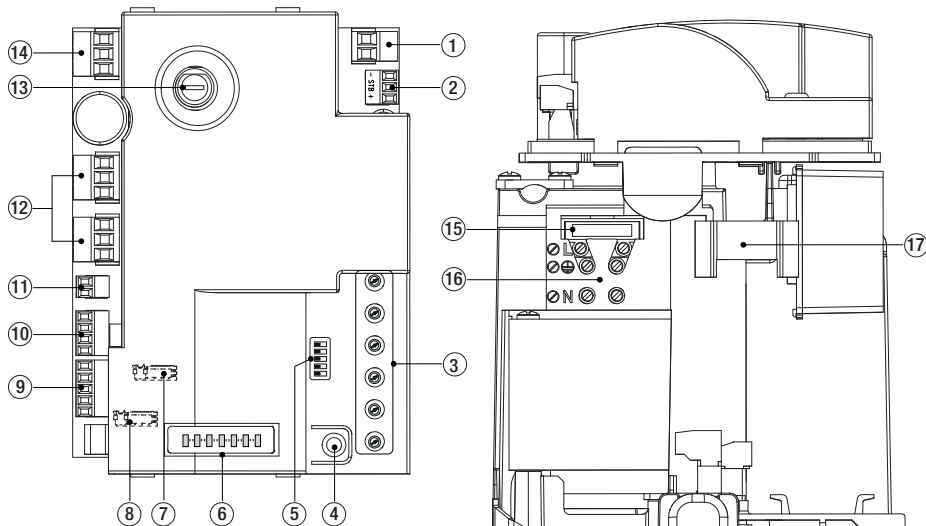

## BRANCHEMENTS ÉLECTRIQUES

⚠ Les câbles électriques ne doivent pas entrer en contact avec des parties pouvant devenir chaudes durant l'utilisation (ex. : moteur, transformateur, etc.).

### Alimentation

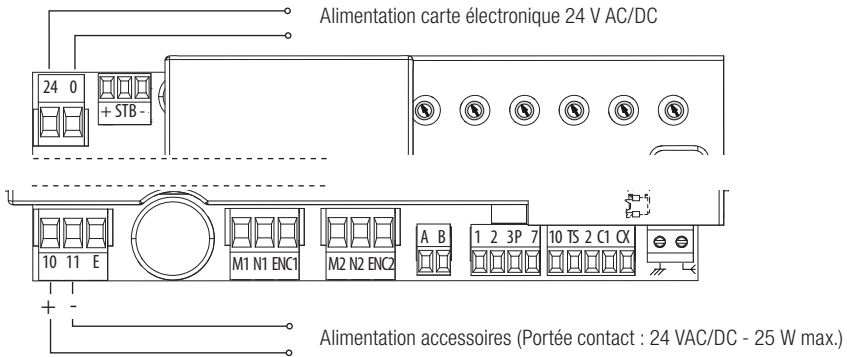
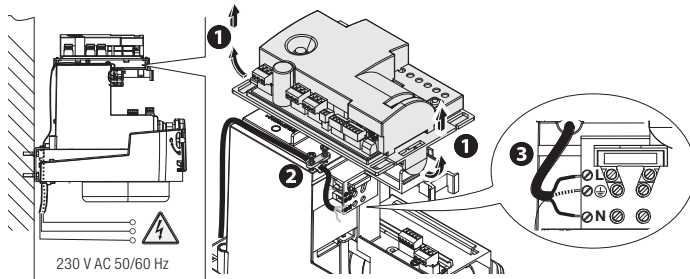

## Dispositifs de commande

⚠ Pour un fonctionnement correct, avant d'insérer une carte enfichable quelconque (ex. : AF, R800), il est OBLIGATOIRE DE METTRE HORS TENSION et de déconnecter les éventuelles batteries.

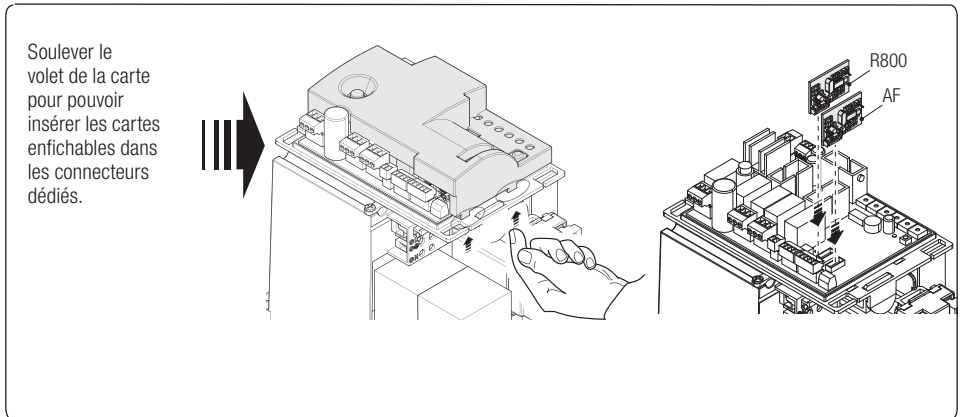

Soulever le volet de la carte pour pouvoir insérer les cartes enfichables dans les connecteurs dédiés.

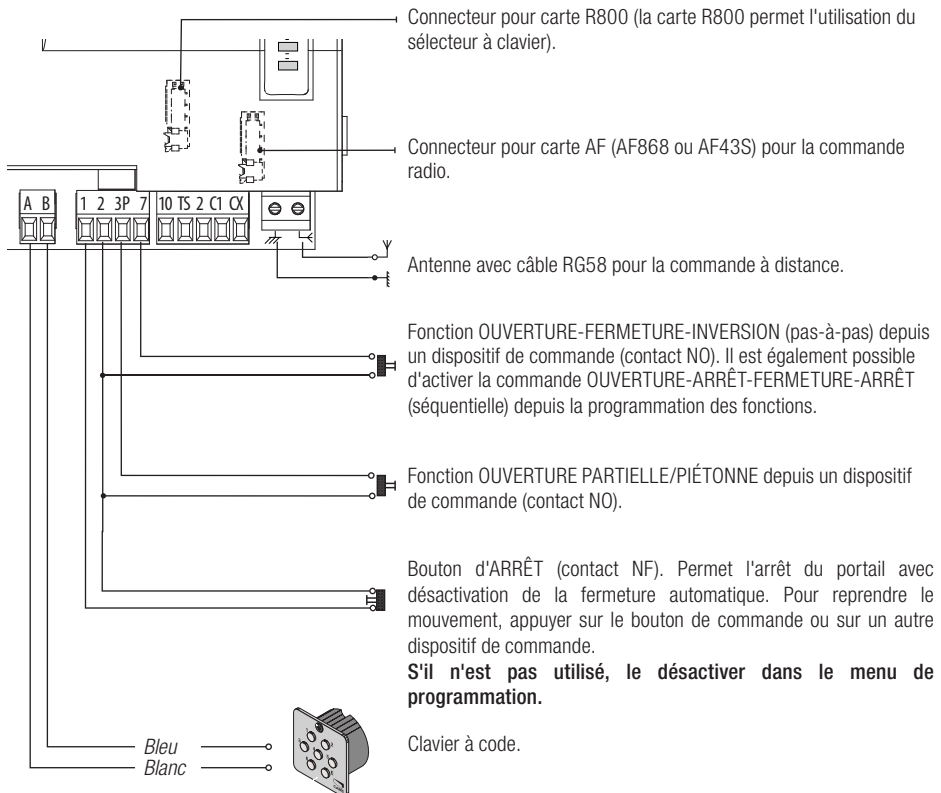



## Automatisme

Pour portails à un battant.

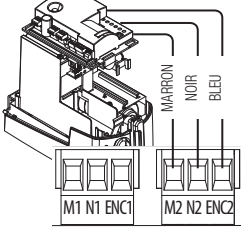

Automatisme installé à gauche (vue interne).  
**(Installation par défaut)**

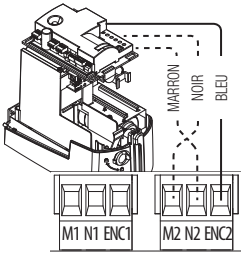
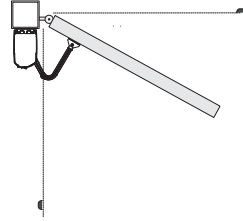

Automatisme installé à droite (vue interne).

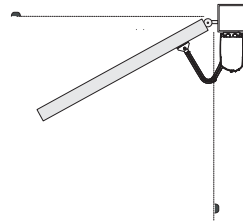

## Automatisme avec motoréducteur

Pour portails à deux battants.

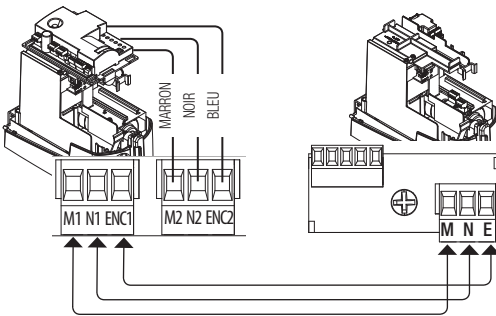

Automatisme installé à gauche et motoréducteur  
installé à droite (vue interne) avec système  
d'automatisme retardé durant la fermeture.  
**(Installation par défaut)**

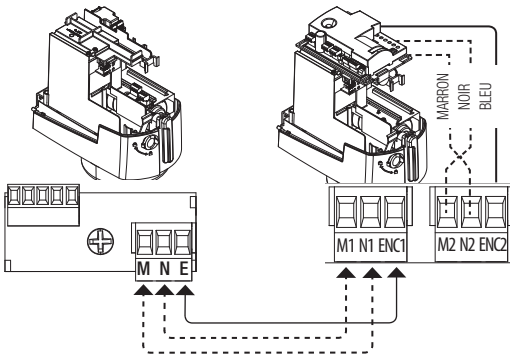
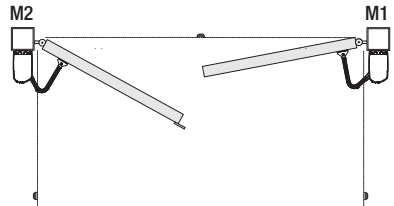

Motoréducteur installé à gauche et automatisme  
installé à droite (vue interne) avec système  
d'automatisme retardé durant la fermeture.

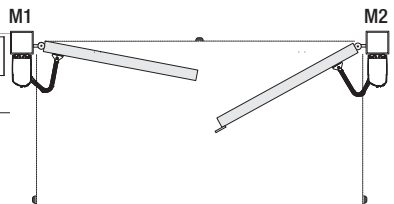

## Dispositifs de signalisation

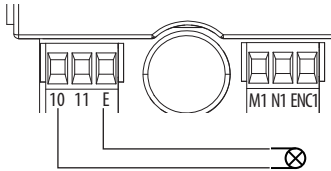

Connexion feu clignotant (Portée contact : 24 VAC/DC - 25 W max.)

## Dispositifs de sécurité

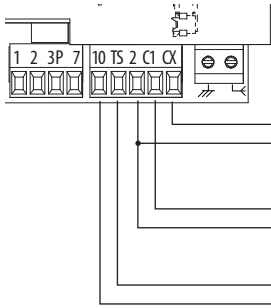

Connexion des photocellules (contact NF), voir programmation des fonctions.

Connexion des photocellules en modalité réouverture durant la fermeture (contact NF), voir programmation des fonctions.

Connexion de sécurité des photocellules (test services)

### Photocellules

Configurer le contact CX (NF), entrée pour dispositifs de sécurité type photocellules, conformes aux normes EN 12978.

En phase de programmation des fonctions, l'entrée CX peut être configurée en :

- C3 arrêt partiel, arrêt des vantaux en mouvement avec fermeture automatique (si la fonction de fermeture automatique a été activée) ;
- C4 attente obstacle, arrêt des vantaux en mouvement avec reprise du mouvement après élimination de l'obstacle.

**Si le contact CX n'est pas utilisé, le désactiver en phase de programmation.**

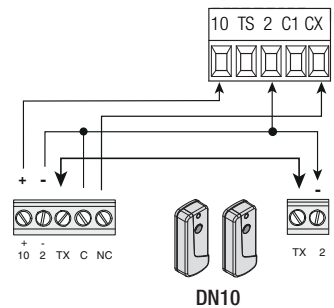

### Connexion de sécurité des photocellules (test services)

La carte contrôle le bon fonctionnement des photocellules à chaque commande d'ouverture ou de fermeture. Les anomalies, quelles qu'elles soient, désactivent les commandes.  
Activer la fonction depuis la programmation.

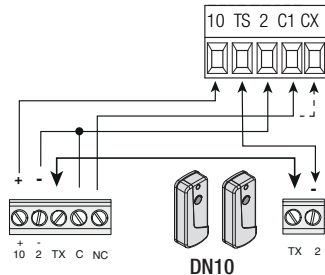

## PROGRAMMATION DES FONCTIONS

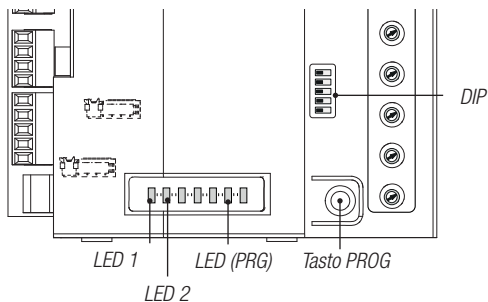

⚠ Pour effectuer la programmation des fonctions, l'automatisme doit être à l'arrêt.  
Au terme de la programmation, positionner tous les commutateurs DIP sur OFF.

📖 Il est possible de mémoriser au maximum 25 utilisateurs.

📖 Pour savoir si une fonction est activée ou désactivée, positionner les commutateurs DIP sur la position correspondant à la fonction et contrôler lequel des deux voyants clignote.

LED 1 - la fonction est désactivée.

LED 2 - la fonction est activée.

## Menu fonctions

 Commencer la programmation par les fonctions suivantes : Type moteur, Nombre moteurs, ARRÊT TOTAL et Autoapprentissage.

DIP	Description des fonctions
-----	---------------------------

### Type moteur

L'armoire gère par défaut les motoréducteurs de la série OPP001 et FTL20DGC.

Pour gérer les motoréducteurs de la série OPS001, BXL04AGS.

sélectionner les commutateurs DIP comme indiqué et appuyer sur la touche PROG sur la carte. Le voyant reste allumé et le buzzer sonne pendant 1 s.

Pour revenir à la configuration par défaut, appuyer de nouveau sur PROG. Le voyant clignote et le buzzer sonne 2 fois.



### Nombre moteurs

Par défaut, la carte gère 2 moteurs.

Pour gérer un seul moteur :

sélectionner les commutateurs DIP comme indiqué et appuyer sur la touche PROG sur la carte. Le voyant reste allumé et le buzzer sonne pendant 1 s.

Pour revenir à la configuration par défaut, appuyer de nouveau sur PROG. Le voyant clignote et le buzzer sonne 2 fois.



### ARRÊT TOTAL par bouton (contact 1-2)

La fonction est, par défaut, activée.

Pour la désactiver :

sélectionner les commutateurs DIP comme indiqué et appuyer sur la touche PROG sur la carte. Le voyant clignote et le buzzer sonne 2 fois.

Pour revenir à la configuration par défaut, appuyer de nouveau sur la touche PROG. Le voyant reste allumé et le buzzer sonne pendant 1 s.



### Autoapprentissage de la course (voir paragraphe Autoapprentissage)

Sélectionner les commutateurs DIP comme indiqué et appuyer sur la touche PROG sur la carte.

L'automatisme effectuera une série de manœuvres pour permettre l'identification des points de fin de course. Pour déterminer les points de ralentissement initial (en phase d'ouverture et de fermeture), appuyer sur la touche PROG lorsque les vantaux atteignent les points souhaités.

La LED PRG clignote durant le réglage. Au terme du réglage, le buzzer sonne pendant 1 s.

En cas de réglage incorrect, le voyant clignote rapidement et le buzzer sonne 7 fois.

Il est possible d'interrompre l'auto-apprentissage de la course en appuyant sur l'éventuel bouton d'ARRÊT.



### Réouverture durant la fermeture (contact 2-C1)

La fonction est, par défaut, désactivée.

Son activation requiert l'exécution des opérations suivantes :

sélectionner les commutateurs DIP comme indiqué et appuyer sur la touche PROG sur la carte. Le voyant reste allumé et le buzzer sonne 1 s.

Pour revenir à la configuration par défaut, appuyer de nouveau sur PROG. Le voyant clignote et le buzzer sonne 2 fois.



### Entrée sur contact 2-CX

La fonction est, par défaut, désactivée.

Son activation requiert l'exécution des opérations suivantes :

sélectionner les commutateurs DIP comme indiqué et appuyer sur la touche PROG sur la carte. Le voyant reste allumé et le buzzer sonne 1 s.

Pour revenir à la configuration par défaut, appuyer de nouveau sur PROG. Le voyant clignote et le buzzer sonne 2 fois.



**Arrêt partiel ou attente obstacle (contact 2-CX)**

La fonction est, par défaut, en mode d'arrêt partiel.

Pour activer l'ATTENTE OBSTACLE :

Sélectionner les commutateurs DIP comme indiqué et appuyer sur la touche PROG sur la carte. Le voyant reste allumé et le buzzer sonne pendant 1 s.

Pour revenir à la configuration par défaut, appuyer de nouveau sur PROG. Le voyant clignote et le buzzer sonne 2 fois.

**OUVERTURE-FERMETURE-INVERSION ou OUVERTURE-ARRÊT-FERMETURE-ARRÊT par bouton (contact 2-7)**

La fonction par défaut est OUVERTURE-FERMETURE-INVERSION.

Pour l'activer en mode OUVERTURE-ARRÊT-FERMETURE-ARRÊT :

sélectionner les commutateurs DIP comme indiqué et appuyer sur la touche PROG sur la carte. Le voyant reste allumé et le buzzer sonne 1 s.

Pour revenir à la configuration par défaut, appuyer de nouveau sur la touche PROG. Le voyant clignote et le buzzer sonne 2 fois.

**Ouverture partielle ou piétonne par bouton (contact 2-3P)**

La fonction est, par défaut, en mode ouverture piétonne.

Pour activer le mode ouverture partielle :

sélectionner les commutateurs DIP comme indiqué et appuyer sur la touche PROG sur la carte. Le voyant reste allumé et le buzzer sonne 1 s.

Pour revenir à la configuration par défaut, appuyer de nouveau sur la touche PROG. Le voyant clignote et le buzzer sonne 2 fois.

**Détection obstacle avec moteur éteint**

La fonction est, par défaut, activée.

Pour la désactiver :

sélectionner les micro-interrupteurs DIP comme indiqué et appuyer sur la touche PROG sur la carte. Le voyant clignote et le buzzer sonne 2 fois.

Pour revenir à la configuration par défaut, appuyer de nouveau sur la touche PROG. Le voyant reste allumé et le buzzer sonne 1 s.

**Désactivation Encodeur**

L'encodeur est, par défaut, activé.

Pour activer cette fonction :

sélectionner les micro-interrupteurs DIP comme indiqué et appuyer sur la touche PROG sur la carte. Le voyant clignote et le buzzer sonne 1 fois.

Pour revenir à la configuration par défaut, appuyer de nouveau sur la touche PROG. Le voyant reste allumé et le buzzer sonne 2 fois.

**Ralentissements temporisés (avec Encodeur désactivé)**

La fonction est, par défaut, désactivée.

Son activation requiert l'exécution des opérations suivantes :

sélectionner les micro-interrupteurs DIP comme indiqué et appuyer sur la touche PROG sur la carte. Le voyant reste allumé et le buzzer sonne 1 s.

Pour revenir à la configuration par défaut, appuyer de nouveau sur la touche PROG. Le voyant clignote et le buzzer sonne 2 fois.



☞ Configurer le trimmer OP TIME au maximum, le trimmer SENS à moitié, mémoriser la valeur des trimmers.

**Fermeture automatique**

La fonction est, par défaut, désactivée.

Son activation requiert l'exécution des opérations suivantes :

sélectionner les micro-interrupteurs DIP comme indiqué et appuyer sur la touche PROG sur la carte. Le voyant reste allumé et le buzzer sonne 1 s.

Pour revenir à la configuration par défaut, appuyer de nouveau sur la touche PROG. Le voyant clignote et le buzzer sonne 2 fois.



L'attente avant la fermeture automatique démarre au moment où le portail atteint le point de fin de course en phase d'ouverture pendant un délai réglable au moyen du trimmer TFA.

△ L'intervention des dispositifs de sécurité pour détection d'obstacle, après un arrêt total ou à défaut de tension, empêche l'activation de la fermeture automatique.

### Fermeture automatique après une ouverture partielle ou piétonne

La fonction est, par défaut, désactivée.

Son activation requiert l'exécution des opérations suivantes :

Sélectionner les micro-interrupteurs DIP comme indiqué et appuyer sur la touche PROG sur la carte. La LED PRG reste allumée et le buzzer sonne 1 s.

Pour revenir à la configuration par défaut, appuyer de nouveau sur la touche PROG. Le voyant clignote et le buzzer sonne 2 fois.

△ Le temps de fermeture automatique est fixé à 10 secondes.



### Préclignotement (durée du préclignotement : 5 s)

La fonction est, par défaut, désactivée.

Son activation requiert l'exécution des opérations suivantes :

sélectionner les commutateurs DIP comme indiqué et appuyer sur la touche PROG sur la carte. La LED PRG reste allumée et le buzzer sonne pendant 1 s.

Pour revenir à la configuration par défaut, appuyer de nouveau sur PROG. Le voyant clignote et le buzzer sonne 2 fois.



### Poussée en fermeture

La fonction est, par défaut, désactivée.

Son activation requiert l'exécution des opérations suivantes :

sélectionner les commutateurs DIP comme indiqué et appuyer sur la touche PROG sur la carte. La LED PRG reste allumée et le buzzer sonne pendant 1 s.

Pour revenir à la configuration par défaut, appuyer de nouveau sur PROG. La LED clignote et le buzzer sonne 2 fois.



### Mémorisation valeur trimmer

Régler, à l'aide des trimmers, le temps de fermeture automatique (A.C.T.), le point de rapprochement de l'ouverture et de la fermeture, le temps de retard du deuxième moteur en phase de fermeture, la vitesse de marche, la vitesse de ralentissement (SP.RAL.) et la sensibilité (SENS.).

Pour mémoriser les valeurs :

sélectionner les commutateurs DIP comme indiqué et appuyer sur la touche PROG sur la carte. La LED PRG reste allumée et le buzzer sonne pendant 1 s.



### Test Services

La fonction est, par défaut, désactivée.

Son activation requiert l'exécution des opérations suivantes :

Sélectionner les commutateurs DIP comme indiqué et appuyer sur la touche PROG sur la carte. Le voyant reste allumé et le buzzer sonne 1 s.

Pour revenir à la configuration par défaut, appuyer de nouveau sur PROG. Le voyant clignote et le buzzer sonne 2 fois.



### Action maintenue par bouton

La fonction est, par défaut, désactivée.

Son activation requiert l'exécution des opérations suivantes :

sélectionner les commutateurs DIP comme indiqué et appuyer sur la touche PROG sur la carte. Le voyant reste allumé et le buzzer sonne 1 s.

Pour revenir à la configuration par défaut, appuyer de nouveau sur PROG. Le voyant clignote et le buzzer sonne 2 fois.

△ Le portail s'ouvre et se ferme lorsque le bouton reste enfoncé.

Bouton d'ouverture connecté sur 2-3P (contact N.O.) et bouton de fermeture connecté sur 2-7 (contact N.O.)

Tous les autres dispositifs de commande, même radio, sont désactivés.



### Ouverture partielle

Sélectionner les commutateurs DIP comme indiqué et enfoncer la touche PROG pendant 1 s. La LED PRG clignote. Dans les 20 s qui suivent, entrer un code par le biais du sélecteur à clavier ou bien enfoncer une touche de l'émetteur à mémoriser.

Après mémorisation, la LED PRG s'allume et le buzzer sonne pendant 1 s.

En cas d'émetteur déjà mémorisé ou de dépassement du nombre maximum d'utilisateurs enregistrés, la LED clignote rapidement et le buzzer sonne 7 fois.



### Ouverture uniquement

Sélectionner les commutateurs DIP comme indiqué et appuyer sur la touche PROG pendant 1 s. La LED PRG clignote. Dans les 20 s qui suivent, entrer un code par le biais du sélecteur à clavier ou bien enfoncer une touche de l'émetteur à mémoriser.

Après mémorisation, la LED PRG reste allumée et le buzzer sonne pendant 1 s.

En cas d'émetteur déjà mémorisé ou de dépassement du nombre maximum d'utilisateurs enregistrés, la LED clignote rapidement et le buzzer sonne 7 fois.



### OUVERTURE-FERMETURE-INVERSION

Sélectionner les commutateurs DIP comme indiqué et appuyer sur la touche PROG pendant 1 s. La LED PRG clignote. Dans les 20 s qui suivent, entrer un code par le biais du sélecteur à clavier ou bien enfoncer une touche de l'émetteur à mémoriser.

Après mémorisation, la LED PRG reste allumée et le buzzer sonne pendant 1 s.

En cas de code déjà mémorisé ou de dépassement du nombre maximum d'utilisateurs enregistrés, la LED clignote rapidement et le buzzer sonne 7 fois.



### OUVERTURE-ARRÊT-FERMETURE-ARRÊT

Sélectionner les commutateurs DIP comme indiqué et appuyer sur la touche PROG pendant 1 s. La LED PRG clignote. Dans les 20 s qui suivent, entrer un code par le biais du sélecteur à clavier ou bien enfoncer une touche de l'émetteur à mémoriser.

Après mémorisation, la LED PRG reste allumée et le buzzer sonne pendant 1 s.

En cas de code déjà mémorisé ou de dépassement du nombre maximum d'utilisateurs enregistrés, la LED clignote rapidement et le buzzer sonne 7 fois.



### Suppression de tous les utilisateurs

Sélectionner les commutateurs DIP comme indiqué et enfoncer la touche PROG sur la carte pendant 5 s. Après élimination, la LED PRG reste allumée et le buzzer sonne pendant 1 s.



### RàZ paramètres

Sélectionner les commutateurs DIP comme indiqué et enfoncer la touche PROG sur la carte pendant 5 s. Après élimination, la LED PRG reste allumée et le buzzer sonne pendant 1 s.

Avec cette fonction, les utilisateurs ne sont pas supprimés.



## Auto-apprentissage de la course

### Avec encodeur activé (configuration par défaut)

- Sélectionner les micro-interrupteurs DIP et appuyer sur la touche PROG sur la carte comme indiqué sur la programmation des fonctions.

L'automatisme effectuera une série de manœuvres pour permettre l'identification des points de ralentissement initial et de fin de course :

**A** = 25% de la zone de mouvement au ralenti en phase d'ouverture.

**B** = 25% de la zone de mouvement au ralenti en phase de fermeture.

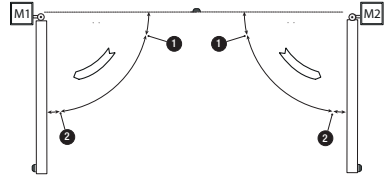

### Modification des points de ralentissement initial en ouverture et en fermeture

- Fermer complètement les vantaux.
- Effectuer l'auto-apprentissage de la course. Quand M2 atteint, durant la manœuvre d'ouverture, le point de ralentissement initial en fermeture souhaité **B** (10/45 %), appuyer sur la touche PROG.
- Appuyer de nouveau sur la touche PROG quand M2 atteint, durant cette même manœuvre, le point de ralentissement initial en ouverture souhaité **A** (55/90 %).
- Répéter la procédure pour M1.

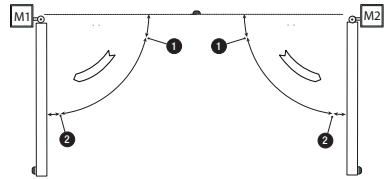

### Ralentissements temporisés avec encodeur désactivé

☞ Configurer le trimmer OP TIME au maximum, le trimmer SENS à moitié, mémoriser la valeur des trimmers, désactiver la fonction encodeur, activer celle du ralentissement temporisé.

- Effectuer l'auto-apprentissage de la course.

L'automatisme effectuera une série de manœuvres pour permettre l'identification des points de ralentissement initial et de fin de course :

**A** = 25% du temps de fonctionnement au ralenti en phase d'ouverture.

**B** = 25% du temps de fonctionnement au ralenti en phase de fermeture.

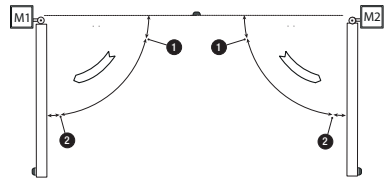

### Avec encodeur et ralentissements temporisés désactivés

☞ Si les fonctions **Encodeur** et **Ralentissements temporisés** sont toutes deux désactivées, les vantaux effectueront la course complète à une vitesse constante réduite de 50% par rapport à la vitesse maximale prévue.

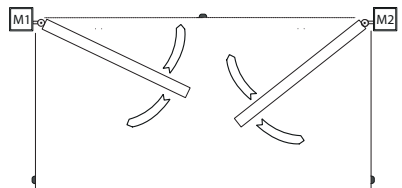



## Réglage des trimmers

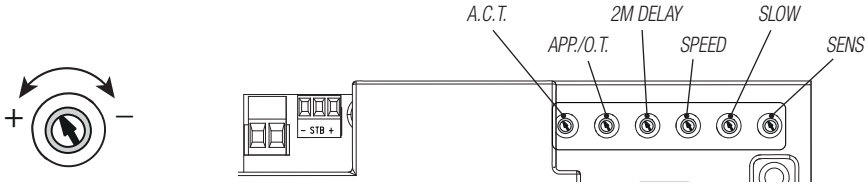

Trimmers	Description des fonctions
<b>TFA</b>	<p><b>Temps de fermeture automatique</b> Permet de régler le délai d'attente du portail en position d'ouverture. Après écoulement de ce délai, une manœuvre de fermeture est automatiquement effectuée. Le délai d'attente peut être réglé entre 1 et 180 s.</p>
<b>APP./O.T.</b>	<p><b>Point de rapprochement (encodeur activé) ou temps de fonctionnement (encodeur désactivé)</b> Permet de régler le point de départ du rapprochement des moteurs avant la butée de fin de course d'ouverture et de fermeture. Le point de départ du rapprochement est calculé en pourcentage sur la course complète du vantail de 1% à 10%. Avec encodeur désactivé, le trimmer est utilisé pour régler le temps de fonctionnement de 5 à 120 secondes.</p>
<b>2M DELAY</b>	<p><b>Temps de retard M2 en phase de fermeture</b> Après une commande de fermeture ou après une fermeture automatique, M2 part en retard par rapport à M1 selon un temps réglable entre 3 et 25 secondes.</p>
<b>SPEED</b>	<p><b>Vitesse de marche</b> Permet de régler la vitesse des motoréducteurs durant la course. La vitesse peut être réglée de 30% (-) à 100% (+) Avec encodeurs et ralentissements temporisés désactivés, la vitesse maximum est limitée à 50%.</p>
<b>SLOW</b>	<p><b>Vitesse de ralentissement</b> Permet de régler la vitesse des motoréducteurs durant les phases de ralentissement. La vitesse peut être réglée de 30% (-) à 60%(+) par rapport à la vitesse maximale. La vitesse de ralentissement est automatiquement réduite et réglée sur la vitesse de marche quand elle dépasse cette dernière.</p>
<b>SENS.</b>	<p><b>Sensibilité</b> Permet de régler la sensibilité de détection des obstacles durant les mouvements du portail. Sensibilité minimale (-) ou maximale (+).</p>

📖 Après le réglage des trimmers, sélectionner les micro-interrupteurs DIP et appuyer sur la touche PROG sur la carte comme indiqué sur la programmation des fonctions.

## Voyant de signalisation led

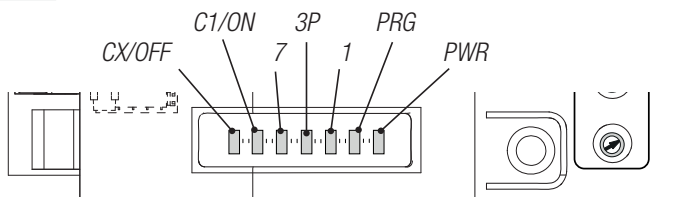

Voyant LED	Description
<b>PWR</b> (Vert)	Indique la présence de tension dans la carte électronique
<b>PRG</b> (Rouge)	Indique les phases de programmation des fonctions, le délai d'attente de la fermeture automatique et les éventuelles erreurs/anomalies
<b>1</b> (Jaune)	Indique que le contact 1-2 (NF) est ouvert (bouton d'ARRÊT)
<b>3P</b> (Jaune)	Indique que le contact 2-3P (NO) est fermé (bouton d'ouverture partielle)
<b>7</b> (Jaune)	Indique que le contact 2-7 (NO) est fermé (bouton de commande)
<b>C1/ON</b> (Jaune)	C1 - Indique que le contact 2-C1 (NF) est ouvert (photocellules) / ON - Fonction activée
<b>CX/OFF</b> (Jaune)	CX - Indique que le contact 2-CX (NF) est ouvert (photocellules) / OFF - Fonction désactivée

## OPÉRATIONS FINALES

### Fixation du couvercle

Après avoir effectué les branchements électriques et la mise en fonction, mettre le couvercle sur l'automatisme, le fixer à l'aide de la vis et remettre le levier de déblocage.

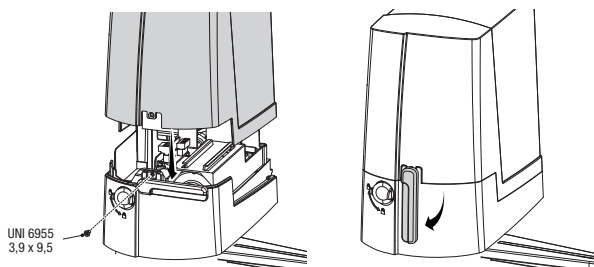

### Fixation de la protection du bras de transmission

Positionner la protection sous l'automatisme et la fixer au bras de transmission à l'aide de la vis.

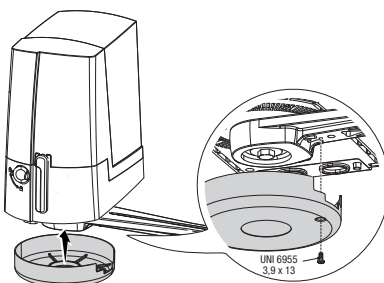

## INSTALLATION ET CONNEXION POUR L'OUVERTURE VERS L'EXTÉRIEUR

Les opérations décrites ci-après sont les seules qui varient par rapport à l'installation standard :

### Fixation des étriers et dimensions application

Identifier le point de fixation de l'étrier portail et établir celui de l'étrier pilier en respectant les dimensions indiquées sur le dessin et dans le tableau.

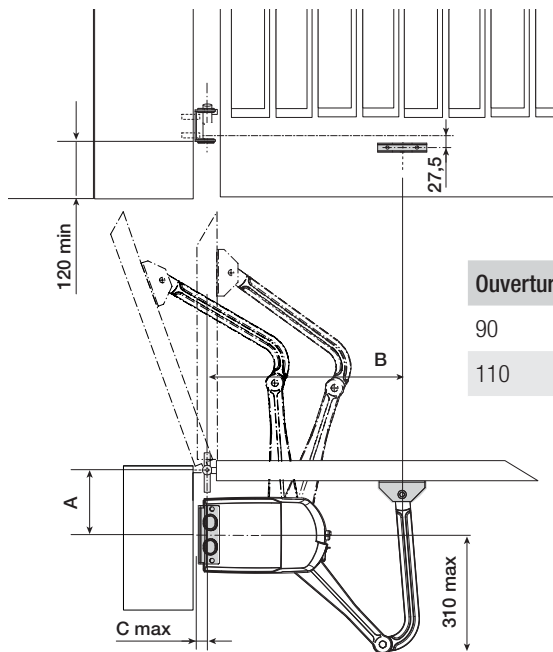

Ouverture vantail (°)	A	B	C max.
90	140	420	60
110	140	420	60

⚠ Attention ! La fixation des fins de course est obligatoire en cas d'absence des butées d'arrêt.

### Fixation des butées mécaniques

Débloquer le motoréducteur.

#### En phase d'ouverture.

Ouvrir complètement le vantail. Positionner la butée sous le carter en l'approchant du bras de transmission et la fixer à l'aide de la vis.

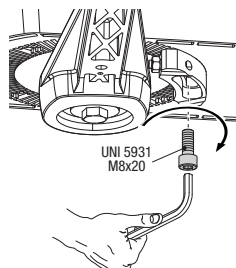
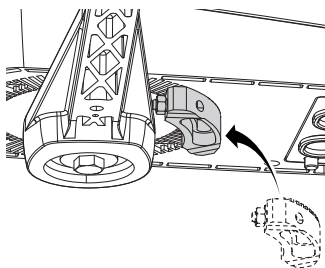
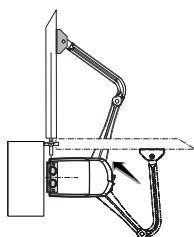

### En phase de fermeture.

Fermer le vantail. Positionner la deuxième butée en l'approchant de l'autre côté du bras et la fixer à l'aide de la vis.

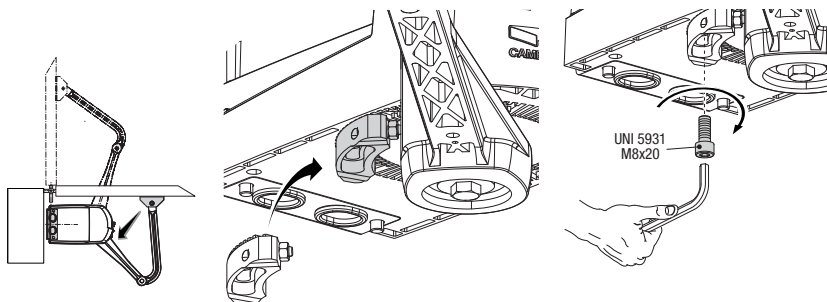

### Détermination des points de fin de course

Consulter le chapitre concernant l'ouverture vers l'intérieur.

### Connexion de l'automatisme

Pour portails à un battant.

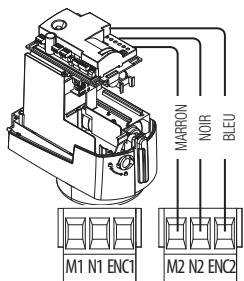

Automatisme installé à droite (vue interne).

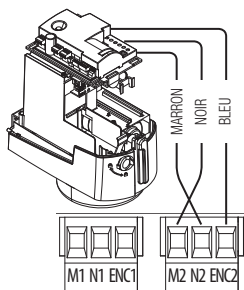
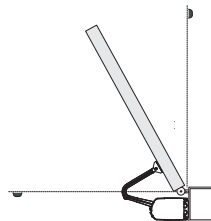

Automatisme installé à gauche (vue interne).

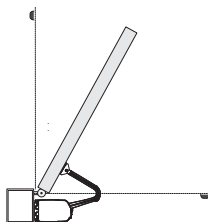

## Connexion de l'automatisme et du motoréducteur

Pour portails à deux battants.

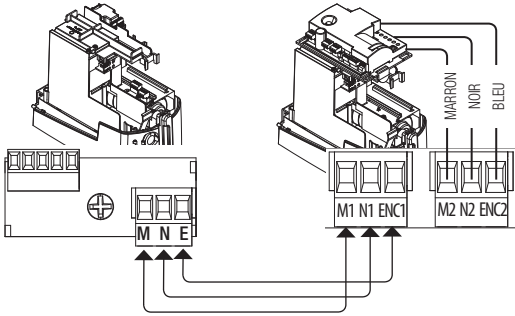

Motoréducteur installé à gauche et automatisme installé à droite (vue interne) avec système d'automatisme retardé durant la fermeture.

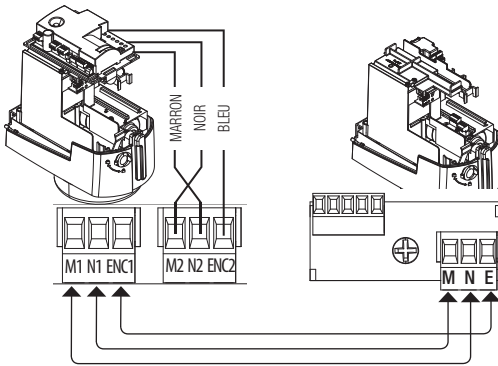
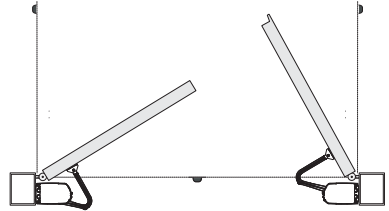

Automatisme installé à gauche et motoréducteur installé à droite (vue interne) avec système d'automatisme retardé durant la fermeture.

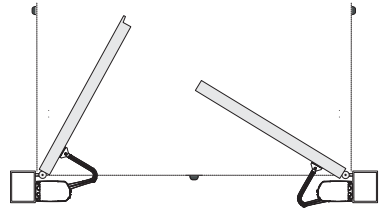

## CE QU'IL FAUT FAIRE

PROBLÈMES	CAUSES POSSIBLES	REMÈDES POSSIBLES
L'automatisme s'ouvre et ne se ferme pas	<ul style="list-style-type: none"> <li>• Absence d'alimentation</li> <li>• Le motoréducteur est débloqué</li> <li>• L'émetteur émet un signal faible ou inexistant</li> <li>• Porte de visite ouverte</li> <li>• 1 Bouton/s et/ou sélecteurs bloqué/s</li> </ul>	<ul style="list-style-type: none"> <li>• Contrôler l'alimentation secteur</li> <li>• Bloquer le motoréducteur</li> <li>• Remplacer les piles</li> <li>• Contrôler que la porte de visite est correctement verrouillée</li> <li>• Contrôler le bon état du/des dispositif/s et/ou des câbles électriques</li> </ul>
L'automatisme s'ouvre mais ne se ferme pas	<ul style="list-style-type: none"> <li>• Les photocellules sont activées</li> </ul>	<ul style="list-style-type: none"> <li>• S'assurer de l'absence de tout obstacle dans le rayon d'action des photocellules</li> </ul>

△ *S'il est impossible de résoudre le problème en suivant les indications fournies dans le tableau ou en cas d'anomalies, mauvais fonctionnements, bruit, vibrations suspectes ou comportements imprévus de l'installation, s'adresser au personnel qualifié.*

## MISE AU REBUT ET ÉLIMINATION

☞ CAME S.p.A. adopte dans ses établissements un Système de Gestion Environnementale certifié et conforme à la norme UNI EN ISO 14001 qui garantit le respect et la sauvegarde de l'environnement.

Nous vous demandons de poursuivre ces efforts de sauvegarde de l'environnement, que CAME considère comme l'un des fondements du développement de ses propres stratégies opérationnelles et de marché, en observant tout simplement de brèves indications en matière d'élimination :

### ♻️ ÉLIMINATION DE L'EMBALLAGE

Les composants de l'emballage (carton, plastiques, etc.) sont assimilables aux déchets urbains solides et peuvent être éliminés sans aucune difficulté, en procédant tout simplement à la collecte différenciée pour le recyclage.

Avant d'effectuer ces opérations, il est toujours recommandé de vérifier les normes spécifiques en vigueur sur le lieu d'installation.

NE PAS JETER DANS LA NATURE !

### ♻️ ÉLIMINATION DU PRODUIT

Nos produits sont réalisés à partir de différents matériaux. La plupart de ces matériaux (aluminium, plastique, fer, câbles électriques) sont assimilables aux déchets urbains solides. Ils peuvent être recyclés au moyen de la collecte et de l'élimination différenciées auprès des centres autorisés.

D'autres composants (cartes électroniques, piles des émetteurs, etc.) peuvent par contre contenir des substances polluantes.

Il faut donc les désinstaller et les remettre aux entreprises autorisées à les récupérer et à les éliminer.

Avant d'effectuer ces opérations, il est toujours recommandé de vérifier les normes spécifiques en vigueur sur le lieu d'élimination.

NE PAS JETER DANS LA NATURE !

DICHIARAZIONE DI INCORPORAZIONE allegato / DECLARATION OF INCORPORATION annex / ERKLÄRUNG FÜR DEN  
 EINBAU anhang / DECLARATION D'INCORPORATION annexe / DECLARACIÓN DE INCORPORACIÓN anexo / DECLARAÇÃO  
 DE INCORPORAÇÃO anexo / DEKLARACJA WŁĄCZANIA załącznik / INBOUWERKLARING bijlage IB - 2006/42/CE

Fabbricante / Manufacturer / Hersteller / Fabricant / Fabricante / Fabricante  
 / Wytwórca / Fabrikant

**Came S.p.a.**

Indirizzo / address / adresse / dirección / endereço / adres / adree  
 Via Martiri della Libertà 15 - 31030 Dossan di Casier, Treviso - Italy

**CAME** 

DICHIARA CHE L'AUTOMAZIONE PER CANCELLI A BATTENTE / DECLARES THAT THE DRIVE FOR SWING GATE /  
 ERKLÄRT DASS DIE AUTOMATISIERUNG FÜR FLÜGELTÖRE / DECLARE QUE LE AUTOMATISATION POUR PORTAILS A  
 BATTANTS / DECLARA QUE LAS AUTOMATIZACION PARA PUERTAS BATTIENTES / DECLARA QUE AS  
 AUTOMATIZAÇÕES PARA PORTÕES A BATENTE / OŚWIADCZA ŻE AUTOMATYKA DO BRAM SKRZYDŁOWYCH /  
 VERKLAART DAT DE AUTOMATISERING VOOR DRAAI-HEKKEN

OPB001CB

E' CONFORME ALLE DISPOSIZIONI DELLE SEGUENTI DIRETTIVE / IT COMPLIES WITH THE PROVISIONS OF THE FOLLOWING  
 DIRECTIVES / DEN VORGABEN DER FOLGENDEN RICHTLINIEN ENTSPRECHEN / IL EST CONFORME AUX DISPOSITIONS  
 DES DIRECTIVES SUIVANTES / CUMPLIEN CON LAS DISPOSICIONES DE LAS SIGUIENTES DIRECTIVAS / ESTÁ DE ACORDO  
 COM AS DISPOSIÇÕES DAS SEGUINTE DIRECTIVAS / SA ZODNOJE Z PŮSTAVENÍMI NÁSTĚPŮJÍCÍCH DÍREKTIVYV  
 EUROPEJSKICH / VOLDOEN AAN DE VOORSCHRIFTEN VAN DE VOLGENDE RICHTLIJNEN:

- COMPATIBILITA' ELETTROMAGNETICA / ELECTROMAGNETIC COMPATIBILITY / ELEKTROMAGNETISCHE  
 VERTRÄGLICHKEIT / COMPATIBILITÉELECTROMAGNETIQUE / COMPATIBILIDAD ELECTROMAGNETICA / COMPATIBLI-  
 DADE ELECTROMAGNETICA / KOMPATYBILNOŚCI ELEKTROMAGNETYCZNEJ / ELEKTROMAGNETISCHE COMPATIB-  
 LITET : 2014/30/UE.

Riferimento norme armonizzate ed altre norme tecniche / Refer to  
 European regulations and other technical regulations / Harmonisierte  
 Bezugsnormen und andere technische Vorgaben / Referência aos normas  
 harmonizadas de que outras normas técnicas / Referencia a normas  
 armonizadas y otras normas técnicas / Referência de normas harmoniza-  
 das e outras normas técnicas / Odnose na normy ujednoliczone i inne normy  
 techniczne / Geharmoniseerde en andere technische normen waarnaar is  
 verwezen

EN 61000-6-2:2006  
 EN 61000-6-3:2007+A1:2011  
 EN 62233:2008  
 EN 60335-1:2012+A11:2014  
 EN 60335-2-103:2015

RISPETTA I REQUISITI ESSENZIALI APPLICATI / MEET THE APPLICABLE ESSENTIAL REQUIREMENTS / DEN WESENTLIJCHEN  
 AANVORDERINGEN AANSPREKENDEN ENTSPRECHEN / RESPECTENT LES CONDITIONS REQUISES NECESSAIRES APPLIQUEES /  
 CUMPLIEN CON LOS REQUISITOS ESSENCIALES APLICADOS / RESPETAM O REQUISITOS ESSENCIALES APLICADOS /  
 SPŁYNIAJA PODSTAWOWE WYMAGANIA WYTLUMKI / VOLDOEN AAN DE TOEPASSBARE MINIMUM EISEN:

1.1.3; 1.1.5; 1.2.1; 1.2.2; 1.3.2; 1.3.7; 1.3.8.1; 1.4.1; 1.4.2; 1.5.1; 1.5.6; 1.5.8; 1.5.9; 1.5.9; 1.5.9; 1.6.1; 1.6.3; 1.6.4;  
 1.7.1; 1.7.2; 1.7.4

PERSONA AUTORIZZATA A COSTITUIRE LA DOCUMENTAZIONE TECNICA PERTINENTE / PERSON AUTHORIZED TO COMPILE THE RELEVANT TECHNICAL DOCUMENTATION /  
 PERSON DIE BEVOLLMÄCHTIGT IST, DIE RELEVANTEN TECHNISCHEN UNTERLAGEN ZUSAMMENZUSTELLEN / DOCUMENTATION TECHNIQUE SPECIFIQUE D'UNFORMATION  
 A CONSTITUIRE DE / PERSONA FACULTADA PARA ELABORAR LA DOCUMENTACIÓN TÉCNICA PERTINENTE / PESSOA AUTORIZADA A CONSTITUIR A DOCUMENTAÇÃO TÉCNICA  
 PERTINENTE / OSOBA UPOMOZNAWA DO ZREDAGOWANIA DOKUMENTACJI TECHNICZNEJ / DEGENE DIE GEWACHTIGT IS DE RELEVANTE TECHNISCHE DOCUMENTEN  
 SAMEN TE STELLEN

**CAME S.p.a.**

La documentazione tecnica pertinente è stata compilata in conformità di allegato VIII. / The pertinent technical documentation has been drawn up in compliance with attached  
 document VIII. / Die relevante technische Dokumentation wurde entsprechend der Anlage VIII erstellt. / La documentación técnica pertinente se presentó de acuerdo con el anexo  
 VIII. / A documentação técnica pertinente foi apresentada em conformidade com o anexo VIII. / A documentacja techniczna pertinente foi apresentada em conformidade com o anexo  
 VIII. / Odnosa dokumentacja techniczna zostala zredagowana zgodnie z załącznikiem VIII. / Die technische documentatie terecht is opgesteld in overeenstemming met de bijlage VIII.

CAME S.p.a. si impegna a trasmettere, in risposta a una richiesta adeguatamente motivata dello autorità nazionale, informazioni pertinenti alle quasi macchine, e / Came S.p.a., following a  
 duly motivated request from the national authorities, and unless it provides information related to the quasi machines, and / Die Firma Came S.p.a. verpflichtet sich auf eine angemessen  
 motivierte Anfrage der staatlichen Behörden Informationen über die unvollständigen Maschinen, zu übermitteln, und / Came S.p.a. s'engage à transmettre, en réponse à une demande  
 bien fondée de la part des autorités nationales, les renseignements relatifs aux quasi machines / Came S.p.a. se compromette a transmitir, como respuesta a una solicitud adecuadamente  
 fundada por parte de las autoridades nacionales, información relacionada con las cuasimáquinas / Came S.p.a. compromete-se em transmitir, em resposta a uma solicitação devidamente  
 apoiada pelas autoridades nacionais, informações pertinentes às partes que compoem as quase-máquinas / Came S.p.a. zobowiązuje się do udzielenia informacji dotyczących części  
 niekompletnych na odpowiednio uzasadnioną prośbę, z wyjątkiem przypadków, w których kompetentne organy państwa / Came S.p.a. verbindt sich erteilen auf ein mit relevanten Gründen versehen von  
 der nationalen authorities de relevanten Information vor der nationalen Behörde in Verbindung.

**VIETA / FORBIDS / VERBIJET / INTERDIT / PROHIBE / PROIBE / ZABRANIA SIE / VERBIJEDT**

Il messa in servizio delle macchine frida in cui sono essere incorporate non è stata dichiarata conforme, se nel caso della 2006/42/CE / Commissioning of the above mentioned unit such  
 moment when the final machine into which they must be incorporated, has been declared compliant, if pertinent, to 2006/42/CE / die Inbetriebnahme bzw. die „Erdausschreibung“ in die die  
 unvollständige Maschine eingetaucht wird, als keine erfüllt wurde, gegebenenfalls gemäß der Richtlinie 2006/42/EG. / The mise en service tant que la machine frida dans laquelle elle doit  
 être incorporée n'a pas été déclarée conforme, le cas échéant, à la norme 2006/42/CE. / The puesta en servicio hasta que la máquina final en la que será incorporada no haya sido declarada  
 de conformidad de acuerdo a la 2006/42/CE / A colocação em funcionamento, até que a máquina final, onde deverá ser incorporada, não for declarada em conformidade, se do acordo  
 com a 2006/42/CE. / Umchomiená sa vstavba do zariadení, ktoré musia byť nainštalované, nie zostalo oznámené ako zpočiatku z vyhovujúci kvalifikácii 2006/42/CE, just káso  
 výrobná byla končena, / data in werking te stellen zolang de eindmachine waarin de niet voltooide machine moet worden ingebouwd is overstemming is verboden, indien toegepast  
 met de richtlijn 2006/42/EG.

Dossan di Casier (TV)  
 31 Gennaio / January / Januar / Janvier / Enero  
 / Janeiro / Styczeń / Januari 2018

Legale Rappresentanti / Legal Representative / Gesetzlicher  
 Vertreter / Representant Legal / Representante Legal /  
 Reprezentante Legal / Prawny Przedstawiciel / Juridische  
 Vertegenwoordiger

Paolo Meruzzo

Fascicolo tecnico a supporto / Supporting technical dossier / Unterstützung technische Dossier / soutien dossier technique / apoyo expediente  
 técnico / apolar dossier técnico / wspieranie dokumentacji technicznej / ondersteunende technische dossier: 0010P0001CB

Came S.p.a.

Via Martiri della Libertà, 15 - 31030 Dossan di Casier - Treviso - Italy - Tel. (+39) 0422 4940 - Fax (+39) 0422 4941  
 info@came.it - www.came.com

Cap. Soc. 1.610.000,00 € - C.F. e P.I. 03481280265 - VAT IT 03481280265 - REA TV 275359 - Reg. Imp. TV 03481280265

*Le contenu de ce manuel est susceptible de subir des modifications à tout moment et sans aucun préavis.*

**CAME** 

**CAME.COM**

**CAME S.P.A.**

Via Martiri Della Libertà, 15  
31030 Dosson di Casier - Treviso - Italy  
tel. (+39) 0422 4940 - fax. (+39) 0422 4941



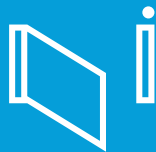

## Автоматика для распашных ворот

FA01054-RU

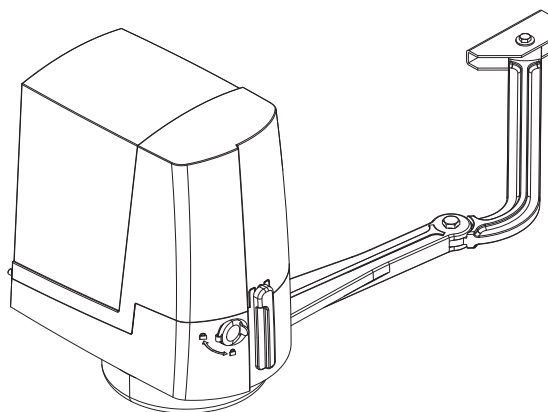

# OPB001CB

РУКОВОДСТВО ПО УСТАНОВКЕ

RU Русский

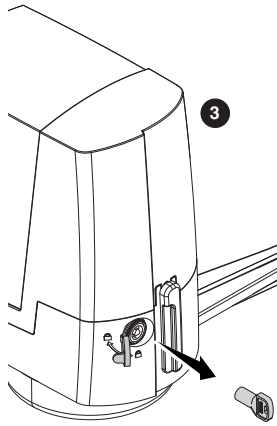
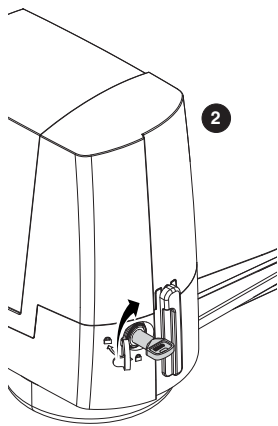
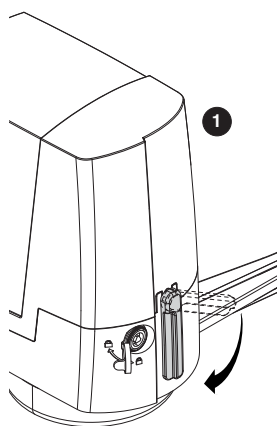
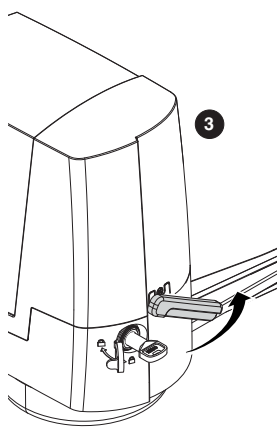
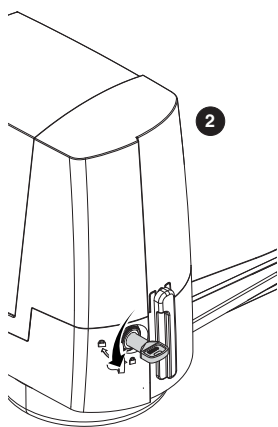
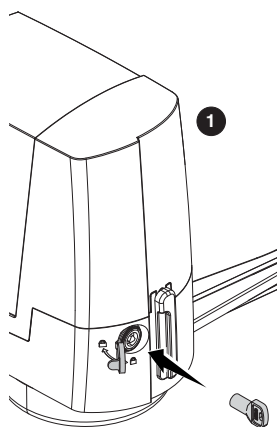

**△ ВНИМАНИЕ! Важные инструкции по технике безопасности. Строго следуйте всем инструкциям по безопасности, поскольку неправильный монтаж может привести к серьезным увечьям. Прежде чем продолжить, внимательно прочитайте общие предупреждения для пользователя.**

Это изделие должно использоваться исключительно по назначению. Любое другое применение рассматривается как опасное. CAME S.p.A. не несет никакой ответственности за ущерб, вызванный неправильным, ошибочным или небрежным использованием изделия.

- Продукция, описанная в данном руководстве, относится к категории «частично завершенной машины или механизма», согласно директиве 2006/42/CE. Под «частично завершенной машиной или механизмом» понимается совокупность комплектующих, составляющих частично завершенную машину или механизм, которые по отдельности не могут быть использованы по назначению. Частично завершенные машины предназначены исключительно для встроенного монтажа или интеграции в другие машины или частично завершенные машины и механизмы для создания машины, соответствующей требованиям Директивы 2006/42/CE. Окончательная сборка должна осуществляться в соответствии с Директивой 2006/42/CE (Европейская директива) и соответствующими действующими европейскими нормативами
- Ввиду вышесказанного все операции, описанные в данном руководстве, должны выполняться исключительно квалифицированным и компетентным персоналом
- Необходимо выполнять монтаж, проводку кабелей, электрические подключения и наладку системы в соответствии с установленными правилами, мерами безопасности и соответствующим использованием, указанными в технической документации на эти товары
- Перед установкой автоматики, проверьте, чтобы ворота были в исправном механическом состоянии, правильно сбалансированы и хорошо закрывались: в случае отрицательной оценки следует приостановить работы до обеспечения полного соответствия требованиям техники безопасности
- Автоматика не может использоваться с воротами, снабженными пешеходной калиткой, за исключением той ситуации, когда движение ворот возможно только при условии обеспечения безопасного положения калитки
- Убедитесь в невозможности застревания между воротами и окружающими неподвижными частями в результате движения створки
- Запрещается устанавливать автоматику в перевернутом виде или на элементы, склонные к прогибанию под действием силы тяжести. При необходимости используйте усилительные детали в местах крепления
- Проверьте, чтобы вблизи не было ирригационных устройств, которые могут намочить привод снизу
- Оградите весь участок работы автоматики для предотвращения доступа на него посторонних, в частности несовершеннолетних и детей
- Рекомендуется использовать надлежащие средства защиты во избежание возникновения опасностей механического повреждения, связанных с присутствием людей в зоне работы автоматики (например, предотвращения сдавливания пальцев между зубчатой рейкой и шестерней)
- Необходимо сообщить пользователю обо всех остаточных рисках с помощью специальных символов, расположенных на видном

месте, и доходчиво объяснены конечному пользователю • При необходимости установите на видное место предупреждающие знаки (например, табличку на ворота) • Все устройства управления и контроля должны устанавливаться на расстоянии не менее 1,85 м от периметра зоны движения ворот или там, где до них невозможно дотянуться с внешней стороны • Если автоматика устанавливается на высоте менее 2,5 м над землей или другим покрытием, проверьте необходимость установки других защитных приспособлений и/или предупреждений для защиты от источников опасностей • Убедитесь в наличии необходимых механических упоров • Для установки автоматики выберите устойчивую монтажную поверхность, защищенную от ударов • За исключением управления с помощью селектора (кодонаборной клавиатуры, ключа, проксимити-устройства) устройства управления в режиме «Присутствие оператора» должны располагаться на высоте не менее 1,5 метра и в недоступном для посторонних месте • Производитель снимает с себя всякую ответственность за использование неоригинальных изделий, что среди прочего подразумевает снятие изделия с гарантии • Все выключатели управления в режиме «Присутствия оператора» должны располагаться в местах, удаленных от подвижных механизмов, но откуда хорошо виден весь шлагбаум • Повесьте памятку об использовании системы ручной разблокировки рядом с соответствующим механизмом • Перед сдачей автоматической системы пользователю, проверьте ее на соответствие гармонизированным стандартам Директивы о машинном оборудовании 2006/42/СЕ. Убедитесь в том, что автоматика была правильно отрегулирована, и что устройства безопасности, такие как система ручной разблокировки, работают корректно • Если кабель электропитания поврежден, он должен быть заменен фирмой-изготовителем, уполномоченным центром технической поддержки или квалифицированным персоналом во избежание любых рисков • Убедитесь в отсутствии напряжения электропитания перед выполнением монтажных работ • Электрические кабели должны проходить через кабельные сальники и не должны соприкасаться с компонентами, нагревающимися в ходе эксплуатации (двигателем, трансформатором и т.п.) • Для подключения к сети электропитания необходимо предусмотреть автоматический выключатель, обеспечивающий защиту от перенапряжения III степени • Храните инструкцию в папке с технической документацией вместе с инструкциями на другие устройства, использованные для создания этой автоматической системы. Рекомендуется передать конечному пользователю все инструкции по эксплуатации продукции, из которой состоит конечная машина.

На рисунке отмечены основные источники опасности для людей.



## УСЛОВНЫЕ ОБОЗНАЧЕНИЯ

- 📖 Этот символ обозначает раздел, требующий особого внимания.
- ⚠️ Этот символ обозначает раздел, связанный с вопросами безопасности.
- 👉 Этот символ обозначает раздел, предназначенный для ознакомления конечного пользователя.

Все размеры приведены в мм, если не указано иное.

## ОПИСАНИЕ

Автоматический привод с платой управления, энкодером с функцией контроля движения и обнаружения препятствий, механическими концевыми выключателями, предназначенный для распашных ворот со створкой шириной до 2 м.

### Назначение

Привод ОРВ001СВ предназначен для автоматизации распашных ворот в частных жилых домах и комплексах.

📖 Запрещается использовать устройство не по назначению и устанавливать его методами, отличными от

### Ограничения в использовании

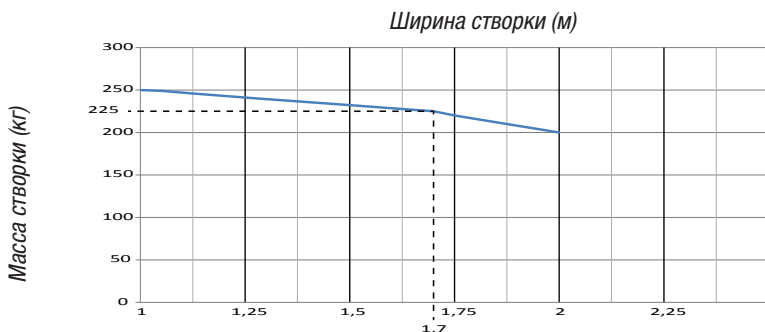

⚠️ На распашных воротах настоятельно рекомендуется устанавливать электрозамок для обеспечения надежного закрытия створок.

### Технические характеристики

Модель	ОРВ001СВ
Класс защиты (IP)	44
Напряжение электропитания (В, 50/60 Гц)	~230
Электропитание мотора (В)	=24 В
Макс. потребляемый ток (А)	4
Потребление в режиме ожидания (Вт)	7
Потребление с RGP1 (Вт)	1,15
Макс. мощность (Вт)	140
Циклов/час	40
Звуковое давление (дБА)	≤70
Диапазон рабочих температур (°C)	-20 — +55
Время открывания на 90° (с)	19 — 25
Класс устройства	I
Передаточное отношение (i)	1/1680
Крутящий момент (Нм)	180
Масса (кг)	10,5

## Габаритные размеры

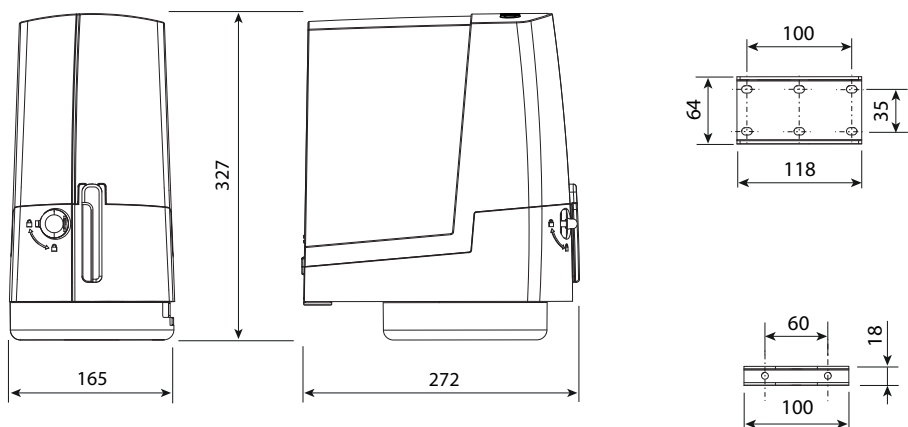

## Основные компоненты

1. Крышка
2. Защитная крышка платы
3. Плата EMC02
4. Задний кронштейн
5. Мотор-редуктор
6. Механический упор
7. Рычаг разблокировки
8. Замок
9. Суппорт основания платы
10. Основание платы
11. Плата управления
12. Защитная крышка рычага передачи
13. Передающий рычаг
14. Рычаг-труба
15. Передний кронштейн
16. Ключи разблокировки

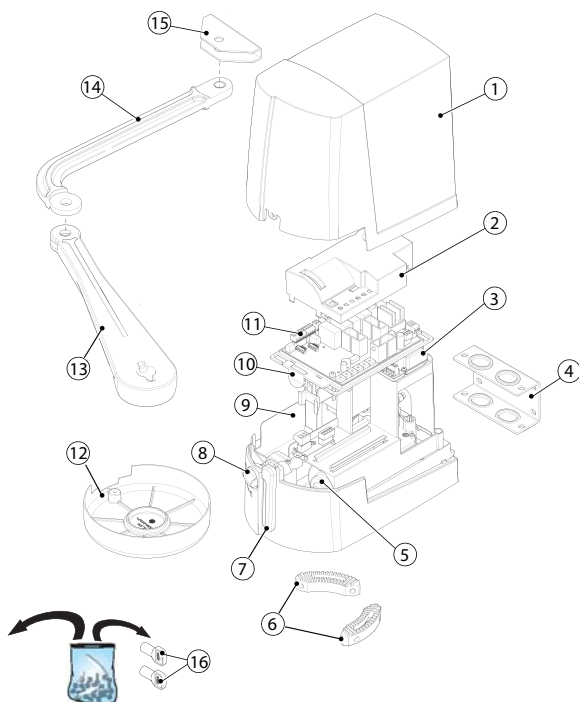

## Вариант типовой установки

1. Автоматика
2. Мотор-редуктор
3. Сигнальная лампа
4. Ключ-выключатель
5. Фотоэлементы
6. Стойки под фотоэлементы
7. Механические упоры
8. Разветвительный колодец
9. Пульт ДУ

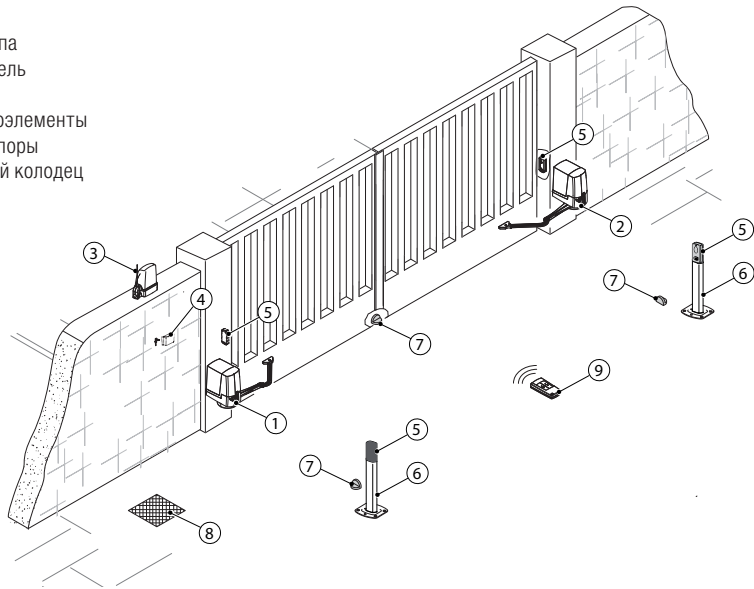

## ОБЩИЕ ИНСТРУКЦИИ ПО МОНТАЖУ

### Тип и минимальное сечение кабелей

Подключение	Длина кабеля	
	< 20 м	20 < 30 м
Электропитание блока управления	3G x 1,5 мм <sup>2</sup>	3G x 2,5 мм <sup>2</sup>
Привод =24 В	3 x 1,5 мм <sup>2</sup>	3 x 2,5 мм <sup>2</sup>
Сигнальная лампа	2 x 0,5 мм <sup>2</sup>	
Устройства управления	2 x 0,5 мм <sup>2</sup>	
Фотоэлементы (передатчики)	2 x 0,5 мм <sup>2</sup>	
Фотоэлементы (приемники)	4 x 0,5 мм <sup>2</sup>	

При напряжении 230 В и применении снаружи необходимо использовать кабели типа H05RN-F, соответствующие 60245 IEC 57 (IEC); в помещениях следует использовать кабели типа H05VV-F, соответствующие 60227 IEC 53 (IEC). Для электропитания устройств напряжением до 48 В можно использовать кабель FROR 20-22 II, соответствующий EN 50267-2-1 (CEI).

Для подключения антенны используйте кабель типа RG58 (рекомендуется для расстояний до 5 м).

Если длина кабеля отличается от приведенной в таблице, его сечение определяется на основании реального потребления тока подключенными устройствами и в соответствии с указаниями, содержащимися в нормативе CEI EN 60204-1.

Для последовательных подключений, предусматривающих большую нагрузку на тот же участок цепи, значения в таблице должны быть пересмотрены с учетом реальных показателей потребления и фактических расстояний. При подключении устройств, не рассматриваемых в данной инструкции, следует руководствоваться технической документацией на соответствующее изделие.

## УСТАНОВКА

△ Монтаж должен производиться квалифицированным персоналом в полном соответствии с требованиями действующих норм безопасности.

△ Приведенные ниже рисунки носят иллюстративный характер, так как пространство для установки автоматики и дополнительных принадлежностей может меняться от случая к случаю. Таким образом, выбор оптимального решения должен осуществляться монтажником на месте.

📖 Представленные ниже рисунки иллюстрируют типовой монтаж автоматики и рычагов передачи с левой стороны распашных ворот с открыванием вовнутрь. Правосторонний монтаж привода осуществляется симметрично.

△ Прочитайте раздел «МОНТАЖ И ЭЛЕКТРИЧЕСКИЕ ПОДКЛЮЧЕНИЯ ДЛЯ ОТКРЫВАНИЯ НАРУЖУ», чтобы узнать об установке автоматики с направлением открывания наружу.

### Предварительные работы

Подготовьте разветвительные коробки и гофрированные трубы, необходимые для электрических соединений, исходящих из разветвительного колодца.

📖 Количество гофрошлангов зависит от варианта автоматической системы и предусмотренных дополнительных устройств. Необходимо подготовить по крайней мере 2 гофрированные трубы по месту установки автоматики (★ на створке, которая открывается первой).

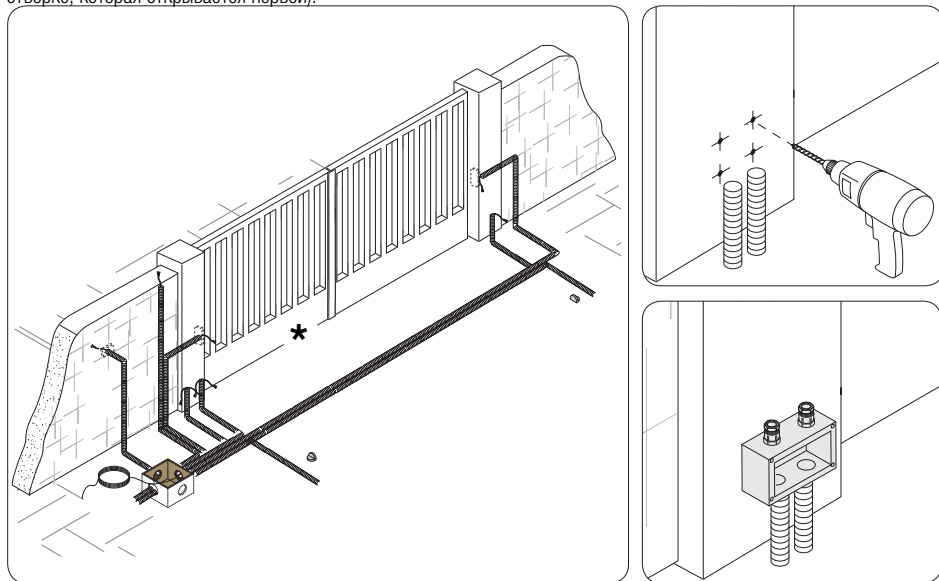



## Проверка установочных расстояний и размеров

Определите место крепления переднего кронштейна и рассчитайте место крепления заднего кронштейна, соблюдая расстояния, указанные на рисунке и в таблице.

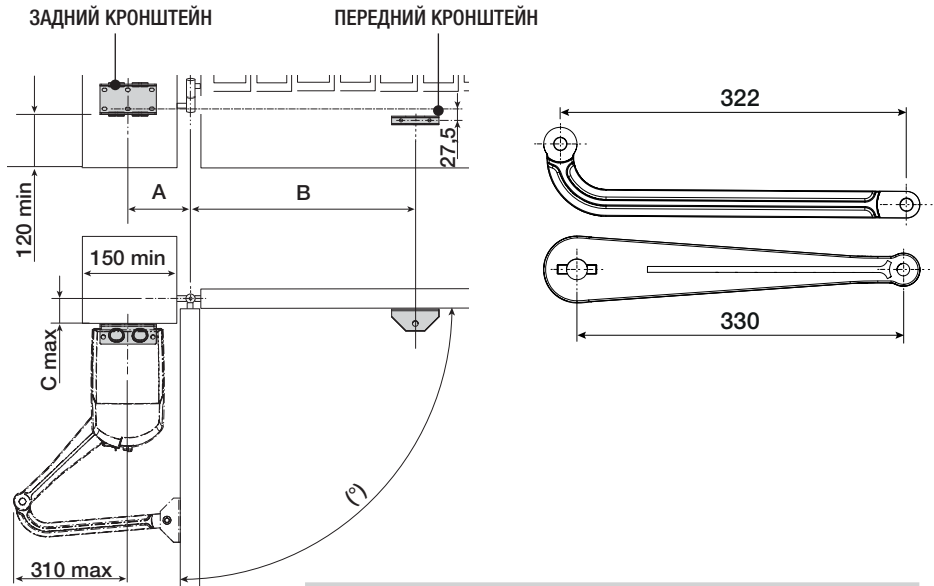

Угол открывания створки ( $^\circ$ )	A	B	C макс.
90	140	420	150
90	160 — 180	380	150
110	200 — 220	400	50

## Монтаж кронштейнов

Обозначьте места крепления переднего и заднего кронштейнов.

Монтажные расстояния указаны в разделе «ПРОВЕРКА УСТАНОВОЧНЫХ РАССТОЯНИЙ И РАЗМЕРОВ».

Просверлите крепежные отверстия, вставьте дюбели или используйте вкладыши, подходящие для крепежа пластин.

Все рисунки носят исключительно иллюстративный характер, поэтому выбор наиболее подходящего решения осуществляется установщиком на месте с учетом типа и толщины створки.

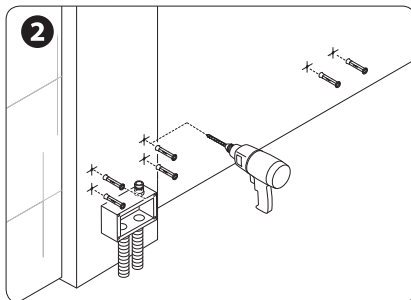
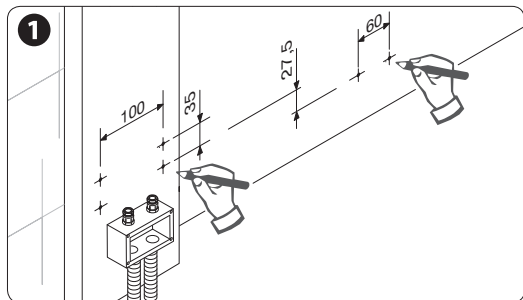

Зафиксируйте кронштейны с помощью соответствующих крепежных деталей.

Подготовьте необходимые электрические кабели, просунув их через сальники.

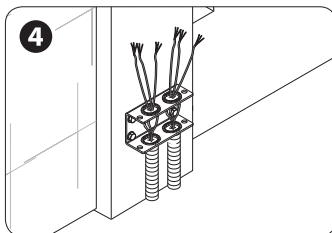
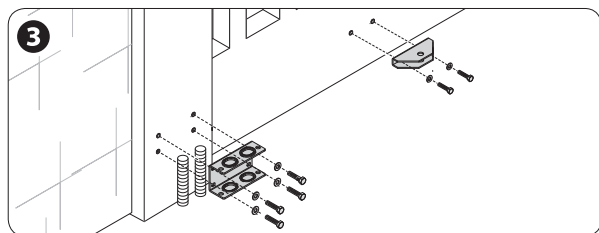

## Подготовка автоматики

Снимите крышку автоматики, выполнив следующие действия:

- откройте защитную крышку замка, вставьте трехгранный ключ и поверните его против часовой стрелки;
- поверните ручку разблокировки и отверните винт крепления крышки привода;
- снимите крышку, легонько приподняв ее с обеих сторон.

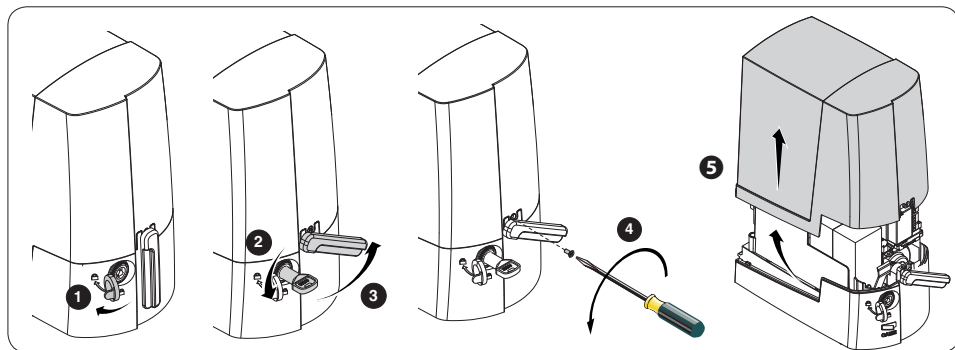

Вставьте привод в задний кронштейн и зафиксируйте его с помощью винтов и гаек.

Вставьте штифт в отверстие приводного вала.

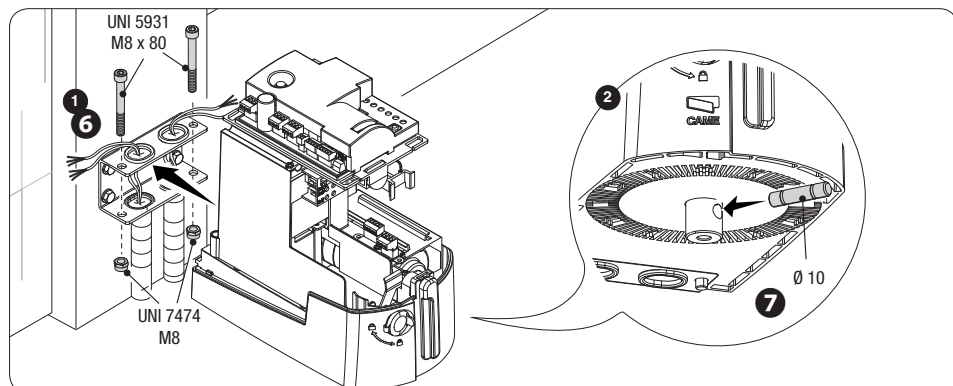

Прикрепите рычаг к приводному валу с помощью шайбы, предназначенной для медленновращающегося вала, и винта.

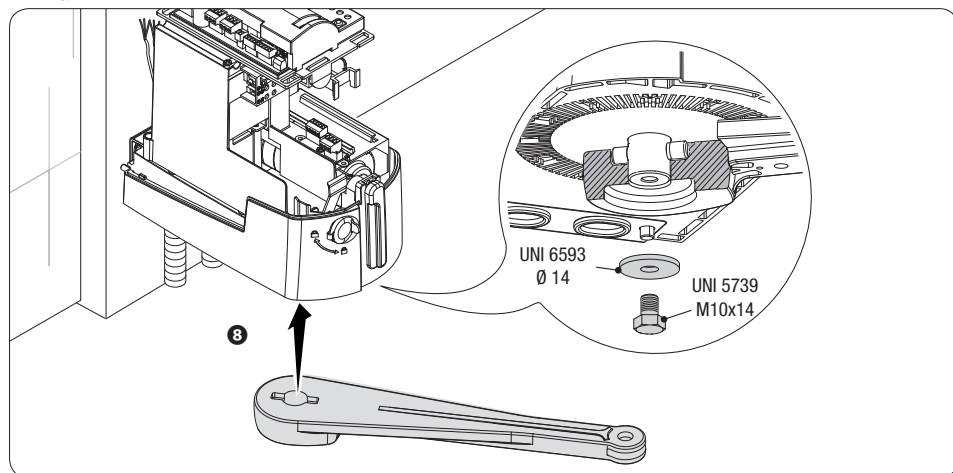

Прикрепите рычаг-трубу к рычагу передачи с помощью стержня, винта и шайбы.

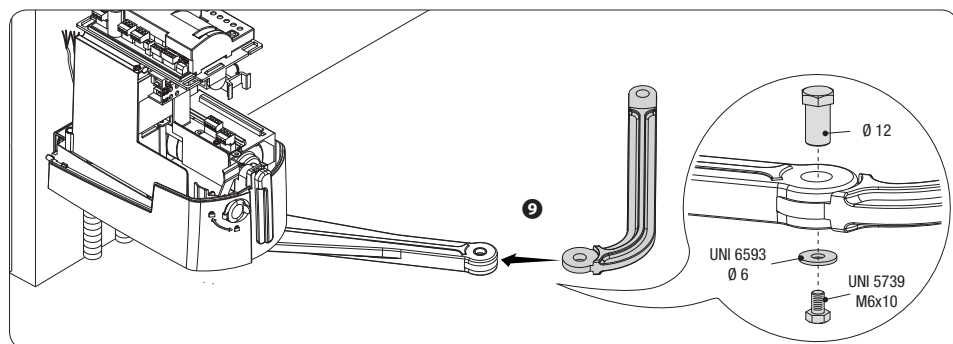

Разблокируйте мотор-редуктор и прикрепите рычаг-трубу к переднему кронштейну, как показано на рисунке.

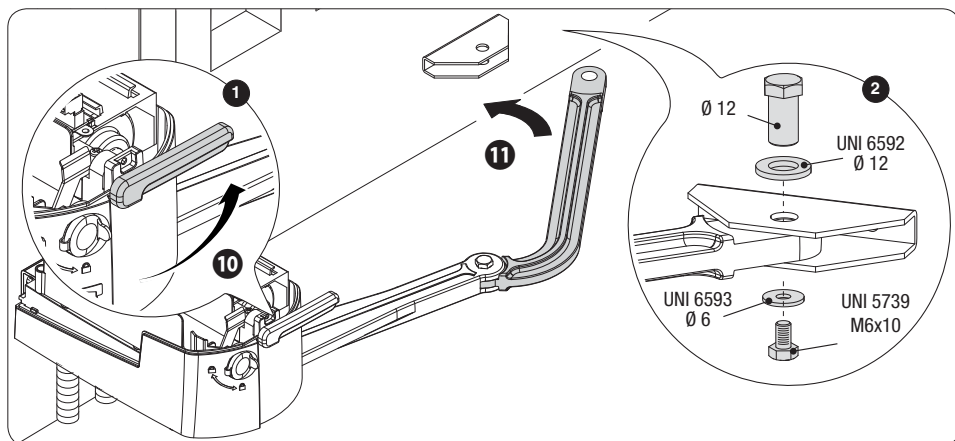

△ Если механические упоры не предусмотрены, необходимо обязательно установить концевые выключатели.

#### Монтаж механических концевых выключателей

Разблокируйте привод.

#### При открывании:

Полностью откройте створку. Установите механический концевой выключатель под корпусом, прислонив его к рычагу передачи и зафиксировав винтом.

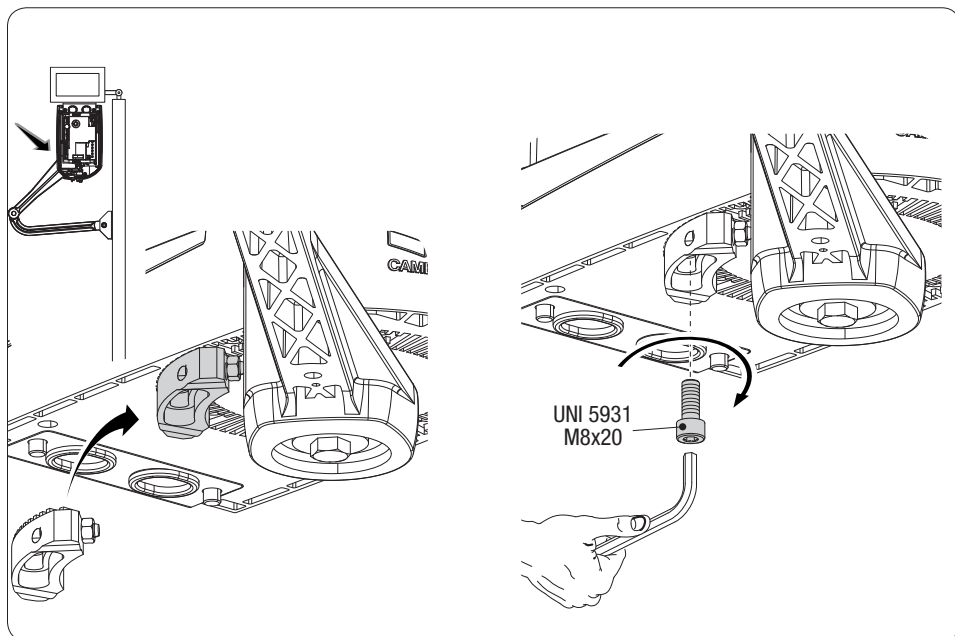

### При закрывании:

Закройте створку. Установите второй механический концевой выключатель с противоположной стороны рычага и зафиксируйте винтом.

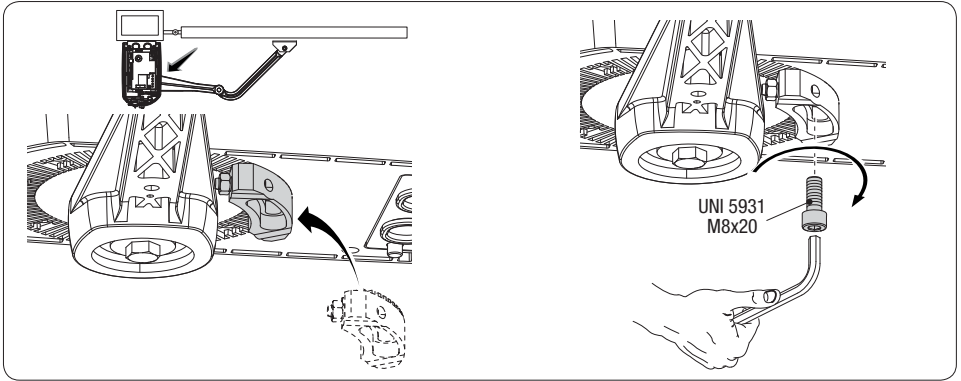

### Регулировка крайних положений

Разблокировав привод и полностью закрыв створку ворот, отрегулируйте конечное положение закрывания, вращая установочный винт по часовой стрелке и обратно. Зафиксируйте винт с помощью гайки.

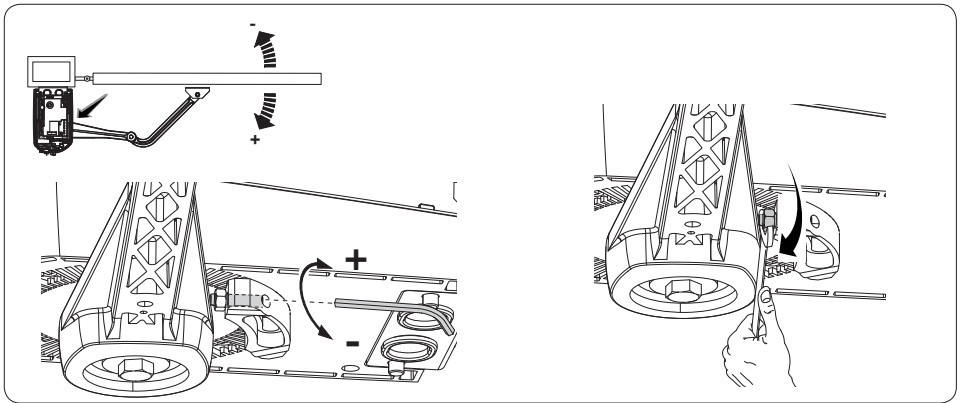

Аналогичным образом отрегулируйте конечное положение открывания, вращая винт другого концевой выключателя.

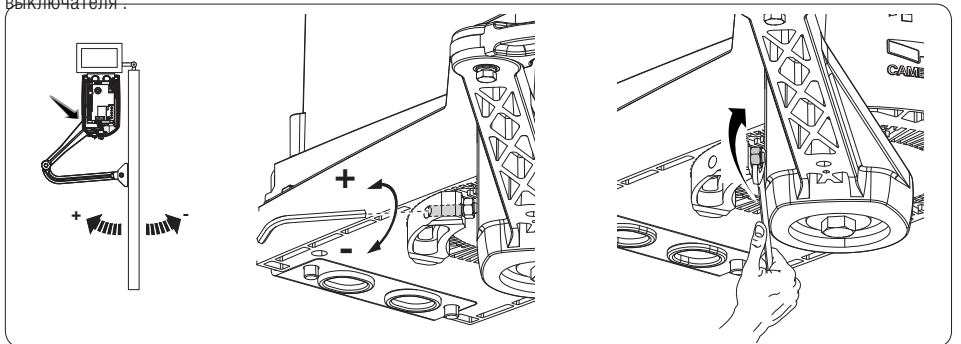

⚠ Перед началом работ по эксплуатации, ремонту, настройке и регулировке блока управления отключите сетевое электропитание и/или отсоедините аккумуляторы.

Все подключения защищены плавкими предохранителями.

**Плавкие предохранители**

**ZL60**

Входной

2 A-F = 230 В

Аксессуары / Плата

2 A

**Основные компоненты**

- |  |   |
|--|---|
| <ol style="list-style-type: none"> <li>1. Контакты подключения трансформатора</li> <li>2. Контакты подключения модуля RGP1</li> <li>3. Регулировки</li> <li>4. Кнопка программирования</li> <li>5. DIP-переключатели</li> <li>6. Светодиодный индикатор</li> <li>7. Разъем для платы R800</li> <li>8. Разъем для платы радиоприемника AF</li> <li>9. Контакты подключения устройств безопасности</li> <li>10. Контакты подключения устройств управления</li> </ol> | <ol style="list-style-type: none"> <li>11. Контакты подключения кодаборной клавиатуры</li> <li>12. Контакты подключения приводов</li> <li>13. Предохранитель аксессуаров / электронной платы</li> <li>14. Контакты подключения сигнального устройства</li> <li>15. Входной предохранитель</li> <li>16. Контакты электропитания</li> <li>17. Размещение модуля RGP1</li> </ol> |
|--|---|

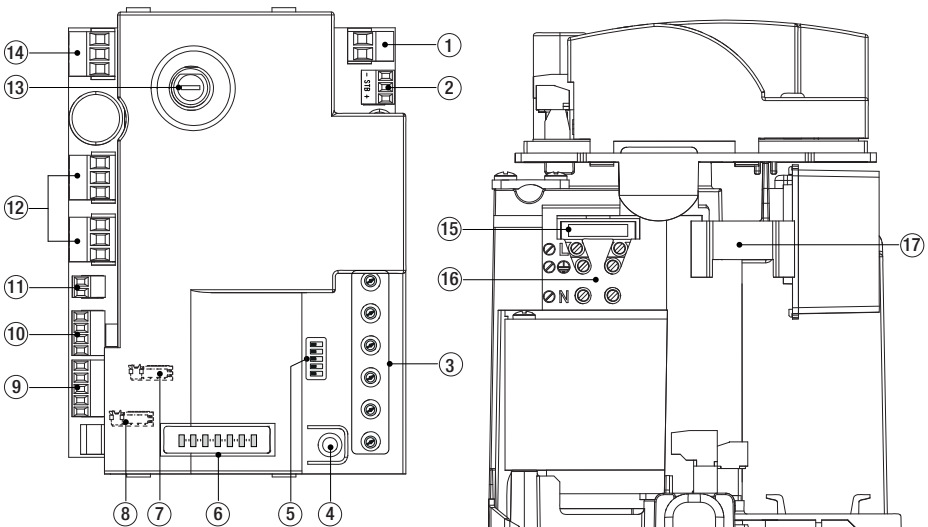

## ЭЛЕКТРИЧЕСКИЕ ПОДКЛЮЧЕНИЯ

⚠ Электрические кабели не должны соприкасаться с деталями, склонными к нагреванию во время эксплуатации (мотором, трансформатором и т.п.).

### Электропитание

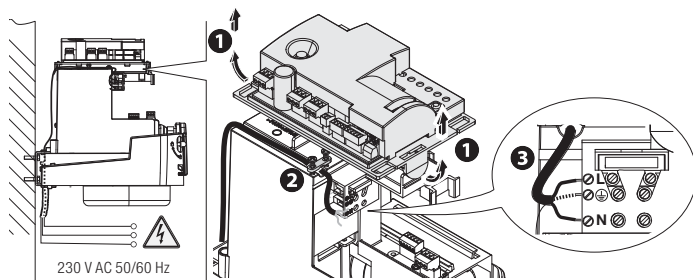

## Устройства управления

⚠ Для обеспечения исправной работы перед тем как вставить плату (например: AF, R800), ОТКЛЮЧИТЕ ЭЛЕКТРОПИТАНИЕ и отсоедините аккумуляторы при их наличии.

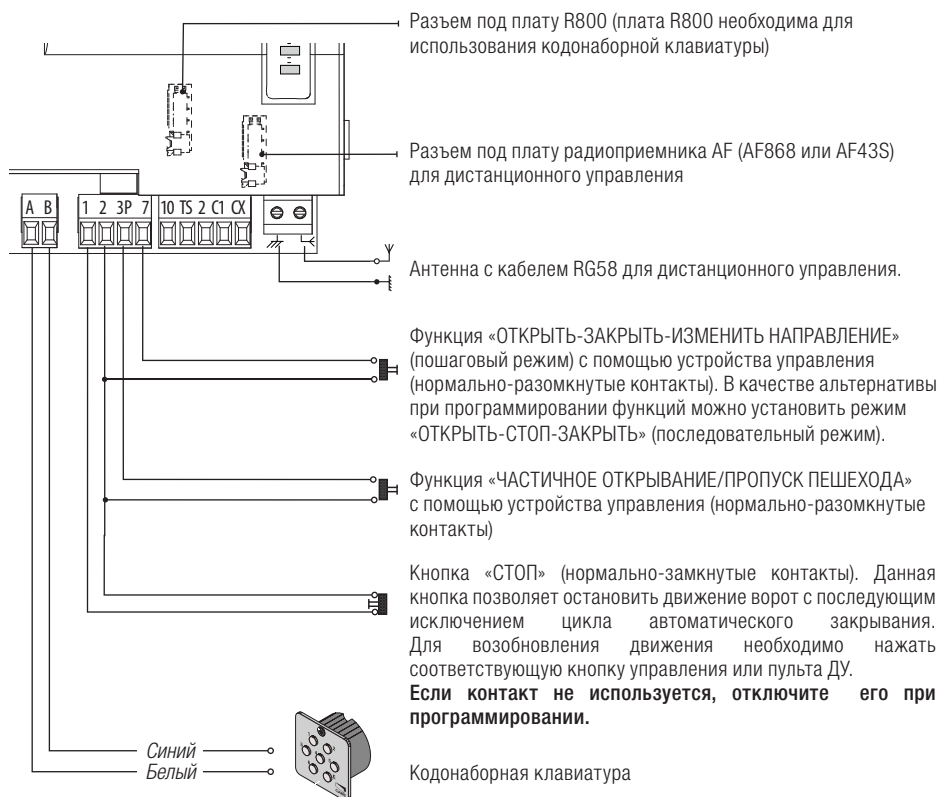
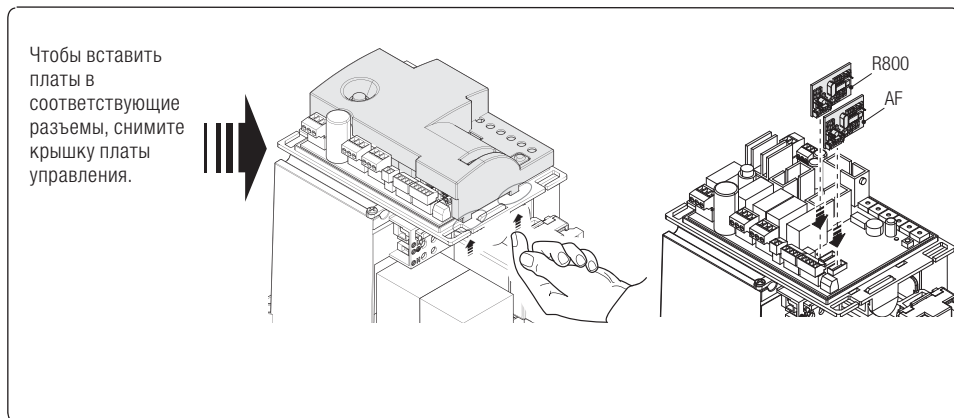



## Автоматика

Для односторчатых распашных ворот

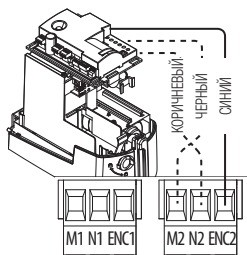
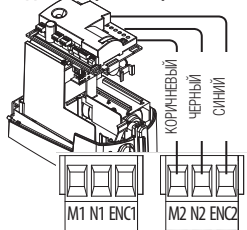

Левосторонняя автоматика (вид изнутри).  
(Подключение по умолчанию)

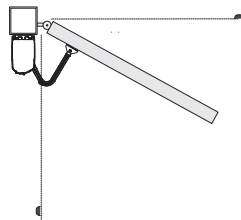

Правосторонняя автоматика (вид изнутри).

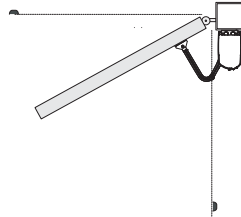

## Автоматика с приводом

Для двусторчатых распашных ворот

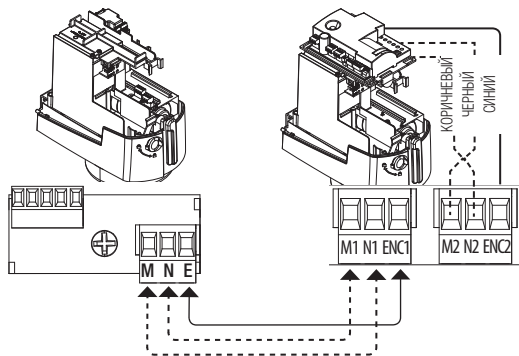
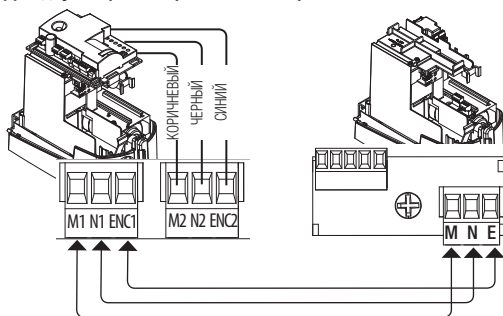

Левосторонняя автоматика и установленный  
справа привод (вид изнутри) с задержкой  
автоматики при закрывании.  
(Подключение по умолчанию)

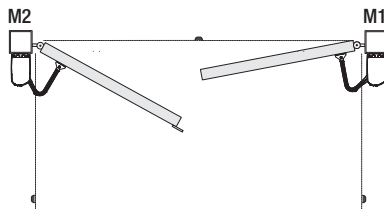

Левый привод и установленная справа автоматика  
(вид изнутри) с задержкой автоматики при  
закрывании.

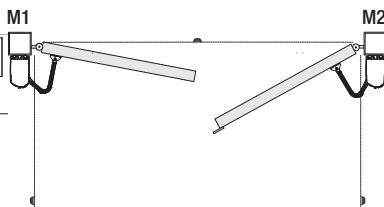

## Устройства сигнализации

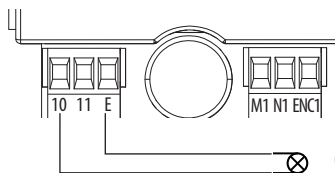

Сигнальная лампа (макс. нагрузка:  $\sim/24$  В, 25 Вт).

## Устройства безопасности

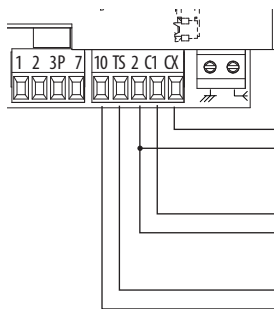

Подключение фотоэлементов (нормально-замкнутые контакты), см. раздел «Программирование функций».

Подключение фотоэлементов для выполнения функции «Открытие в режиме закрывания» (нормально-замкнутые контакты), см. раздел «Программирование функций».

Подключение функции самодиагностики фотоэлементов безопасности

### Фотоэлементы

Выполните конфигурацию контактов CX (нормально-замкнутых), предназначенных для подключения устройств безопасности, например, фотоэлементов, соответствующих требованиям норматива EN 12978.

На этапе программирования функций контакты CX можно запрограммировать на работу в режиме:

- С3 «Частичный стоп»: остановка ворот и начало отсчета времени автоматического закрывания (если эта функция была включена).
- С4 «Обнаружение препятствия»: ворота останавливаются при обнаружении препятствия и возобновляют движение после его устранения.

**Если контакты CX не используются, отключите их при программировании.**

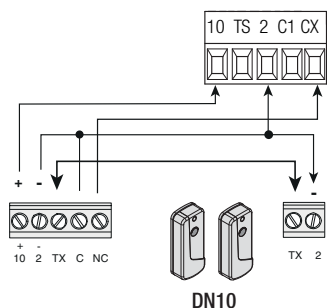

### Подключение функции самодиагностики фотоэлементов безопасности

При каждой команде открывания или закрывания плата проверяет эффективность работы фотоэлементов. При обнаружении неисправности в работе фотоэлементов любая команда управления блокируется. Функция включается при программировании.

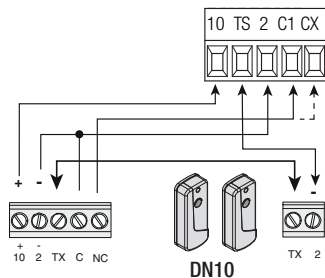

## ПРОГРАММИРОВАНИЕ ФУНКЦИЙ И РЕЖИМОВ РАБОТЫ

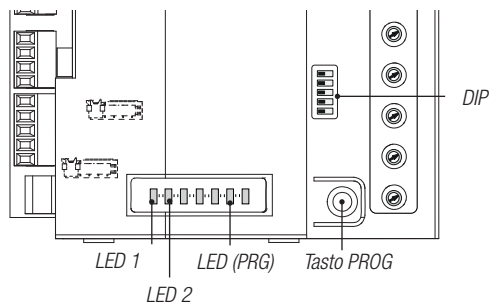

⚠ Программирование можно выполнять, только когда автоматика не работает.

По завершении программирования установите все DIP-переключатели в положение OFF.





📖 В памяти можно сохранить до 25 пользователей.

📖 Чтобы проверить, включена функция или нет, установите DIP-переключатель в положение, соответствующее функции, и проверьте, какой из светодиодных индикаторов мигает.

ИНДИКАТОР 1 - Функция отключена.

ИНДИКАТОР 2 - Функция включена.

 Рекомендуется начать процедуру программирования со следующих функций: «Модель двигателя», «Количество двигателей», «СТОП» и «Автоматическое определение».

DIP-переключатели	Описание функций и режимов работы
	<p><b>Модель привода</b></p> <p>По умолчанию блок управления управляет приводами серий OPP001 и FTL20DGC. Для управления приводами серии OPS001, BXL04AGS: установите DIP-переключатели, как показано на рисунке, и нажмите кнопку PROG на плате управления. Светодиодный индикатор загорится ровным светом, и зуммер издаст звуковой сигнал длительностью 1 с. Для восстановления заводских настроек снова нажмите кнопку PROG. Светодиодный индикатор замигает, и зуммер издаст 2 звуковых сигнала.</p>
	<p><b>Количество приводов</b></p> <p>По умолчанию блок управления настроен на управление двумя приводами. Чтобы выбрать управление одним приводом: установите DIP-переключатели, как показано на рисунке, и нажмите кнопку PROG на плате управления. Светодиодный индикатор загорится ровным светом, и зуммер издаст звуковой сигнал длительностью 1 с. Для восстановления заводских настроек снова нажмите кнопку PROG. Светодиодный индикатор замигает, и зуммер издаст 2 звуковых сигнала.</p>
	<p><b>«СТОП» с помощью кнопки (контакты 1-2)</b></p> <p>По умолчанию функция включена. Для ее отключения: установите DIP-переключатели, как показано на рисунке, и нажмите кнопку PROG на плате управления. Светодиодный индикатор замигает, и зуммер издаст 2 звуковых сигнала. Чтобы вернуться к исходным настройкам, снова нажмите кнопку PROG. Светодиодный индикатор загорится ровным светом, а зуммер издаст звуковой сигнал длительностью 1 с.</p>
	<p><b>Автоматическое определение крайних положений (см. соответствующий раздел)</b></p> <p>Установите DIP-переключатели, как показано на рисунке, и нажмите PROG на плате управления. Автоматика выполнит серию маневров для определения крайних положений. Для определения точек начала замедления (при открытии и закрытии), нажмите кнопку PROG в тот момент, когда створки окажутся в желаемом положении. Во время калибровки светодиодный индикатор PRG будет мигать. По завершении процедуры зуммер издаст звуковой сигнал длительностью 1 с. Если отрегулировать движение створок не удалось, светодиодный индикатор начнет быстро мигать и зуммер издаст звуковой сигнал 7 раз. Вы можете в любой момент прервать процедуру автоматического определения крайних положений, нажав кнопку «СТОП» (если она активирована).</p>
	<p><b>«Открытие в режиме закрывания» (контакты 2-С1)</b></p> <p>По умолчанию функция отключена. Для ее активации: установите DIP-переключатели, как показано на рисунке, и нажмите кнопку PROG на плате управления. Светодиодный индикатор загорится ровным светом, а зуммер издаст звуковой сигнал длительностью 1 с. Для восстановления заводских настроек снова нажмите кнопку PROG. Светодиодный индикатор замигает, и зуммер издаст 2 звуковых сигнала.</p>

**Подключение на контактах 2-СХ**

По умолчанию функция отключена.

Для ее активации:

установите DIP-переключатели, как показано на рисунке, и нажмите кнопку PROG на плате управления. Светодиодный индикатор загорится ровным светом, а зуммер издаст звуковой сигнал длительностью 1 с.

Для восстановления заводских настроек снова нажмите кнопку PROG. Светодиодный индикатор замигает, и зуммер издаст 2 звуковых сигнала.

**«Частичный стоп» или «Обнаружение препятствия» (контакты 2-СХ)**

По умолчанию выбрана опция «Частичный стоп».

Для активации функции «ОБНАРУЖЕНИЕ ПРЕПЯТСТВИЯ»:

Установите DIP-переключатели, как показано на рисунке, и нажмите кнопку PROG на плате управления. Светодиодный индикатор загорится ровным светом, и зуммер издаст звуковой сигнал длительностью 1 с.

Для восстановления заводских настроек снова нажмите кнопку PROG. Светодиодный индикатор замигает, и зуммер издаст 2 звуковых сигнала.

**«ОТКРЫТЬ-ЗАКРЫТЬ-ИЗМЕНИТЬ НАПРАВЛЕНИЕ» или «ОТКРЫТЬ-СТОП-ЗАКРЫТЬ-СТОП» с помощью кнопки (контакты 2-7)**

По умолчанию установлена функция «ОТКРЫТЬ-ЗАКРЫТЬ-ИЗМЕНИТЬ НАПРАВЛЕНИЕ».

Чтобы активировать «ОТКРЫТЬ-СТОП-ЗАКРЫТЬ-СТОП»:

установите DIP-переключатели, как показано на рисунке, и нажмите кнопку PROG на плате управления. Светодиодный индикатор загорится ровным светом, а зуммер издаст звуковой сигнал длительностью 1 с.

Чтобы вернуться к исходным настройкам, снова нажмите кнопку PROG. Светодиодный индикатор замигает, и зуммер издаст 2 звуковых сигнала.

**«Частичное открывание» или «Открывание для прохода пешеходов» с помощью кнопки (контакты 2-3Р)**

По умолчанию функция установлена в режим «Пропуск пешехода».

Чтобы выбрать «Частичное открывание»:

установите DIP-переключатели, как показано на рисунке, и нажмите кнопку PROG на плате управления. Светодиодный индикатор загорится ровным светом, а зуммер издаст звуковой сигнал длительностью 1 с.

Чтобы вернуться к исходным настройкам, снова нажмите кнопки PROG. Светодиодный индикатор замигает, и зуммер издаст 2 звуковых сигнала.

**Обнаружение препятствия при остановленном приводе**

По умолчанию функция включена.

Для ее отключения:

установите DIP-переключатели, как показано на рисунке, и нажмите кнопку PROG на плате управления. Светодиодный индикатор замигает, и зуммер издаст 2 звуковых сигнала.

Чтобы вернуться к исходным настройкам, снова нажмите кнопку PROG. Светодиодный индикатор загорится ровным светом, а зуммер издаст звуковой сигнал длительностью 1 с.

**Отключение энкодера**

По умолчанию энкодер включен.

Для отключения энкодера:

установите DIP-переключатели, как показано на рисунке, и нажмите кнопку PROG на плате управления. Светодиодный индикатор замигает, и зуммер издаст 1 звуковой сигнал.

Чтобы вернуться к исходным настройкам, снова нажмите кнопку PROG. Светодиодный индикатор загорится ровным светом, а зуммер издаст звуковой сигнал два раза.

**Замедление по времени (энкодер отключен)**

По умолчанию функция отключена.

Для ее активации:

установите DIP-переключатели, как показано на рисунке, и нажмите кнопку PROG на плате управления. Светодиодный индикатор загорится ровным светом, а зуммер издаст звуковой сигнал длительностью 1 с.

Чтобы вернуться к исходным настройкам, снова нажмите кнопку PROG. Светодиодный индикатор замигает, и зуммер издаст 2 звуковых сигнала.

☞ Установите регулировку OP TIME на максимальное значение, регулировку SENS — на половину. Запомните установленные значения.



### Автоматическое закрытие

По умолчанию функция отключена.

Для ее активации:

установите DIP-переключатели, как показано на рисунке, и нажмите кнопку PROG на плате управления. Светодиодный индикатор загорится ровным светом, а зуммер издаст звуковой сигнал длительностью 1 с.

Чтобы вернуться к исходным настройкам, снова нажмите кнопку PROG. Светодиодный индикатор замигает, и зуммер издаст 2 звуковых сигнала.

Время ожидания автоматического закрытия с момента достижения створкой крайнего положения открывания устанавливается с помощью регулировки А.С.Т.

△ Функция автоматического закрытия ворот не работает при срабатывании устройств безопасности в результате обнаружения препятствия, после нажатия кнопки «Стоп» или при временном отключении электропитания.



### Автоматическое закрытие после частичного открывания или открывания для прохода пешеходов

По умолчанию функция отключена.

Для ее активации:

Установите DIP-переключатели, как показано на рисунке, и нажмите кнопку PROG на плате управления. Светодиодный индикатор PRG загорится ровным светом, и зуммер издаст звуковой сигнал длительностью 1 с.

Чтобы вернуться к исходным настройкам, снова нажмите кнопку PROG. Светодиодный индикатор замигает, и зуммер издаст 2 звуковых сигнала.

△ Время ожидания перед автоматическим закрытием составляет 10 секунд.



### Предварительное включение сигнальной лампы (время предварительного включения: 5 с)

По умолчанию функция отключена.

Для ее активации:

установите DIP-переключатели, как показано на рисунке, и нажмите кнопку PROG на плате управления. Светодиодный индикатор PRG загорится ровным светом, и зуммер издаст звуковой сигнал длительностью 1 с.

Для восстановления заводских настроек снова нажмите кнопку PROG. Светодиодный индикатор замигает, и зуммер издаст 2 звуковых сигнала.



### Дожим при закрытии

По умолчанию функция отключена.

Для ее активации:

установите DIP-переключатели, как показано на рисунке, и нажмите кнопку PROG на плате управления. Светодиодный индикатор PRG загорится ровным светом, и зуммер издаст звуковой сигнал длительностью 1 с.

Для восстановления заводских настроек снова нажмите кнопку PROG. Светодиодный индикатор начнет мигать, и зуммер издаст 2 звуковых сигнала.



### Сохранение значений регулировок

С помощью регулировок установите время автоматического закрытия (А.С.Т.), точки начала замедления при открывании и закрытии, время задержки второго привода при закрытии, скорость движения, скорость замедления (SP.SLOW) и чувствительность (SENS.).

Для сохранения настроенных значений:

установите DIP-переключатели, как показано на рисунке, и нажмите кнопку PROG на плате управления. Светодиодный индикатор PRG загорится ровным светом, и зуммер издаст звуковой сигнал длительностью 1 с.



### Самодиагностика устройств

По умолчанию функция отключена.

Для ее активации:

Установите DIP-переключатели, как показано на рисунке, и нажмите кнопку PROG на плате управления. Светодиодный индикатор загорится ровным светом, а зуммер издаст звуковой сигнал длительностью 1 с.

Для восстановления заводских настроек снова нажмите кнопку PROG. Светодиодный индикатор замигает, и зуммер издаст 2 звуковых сигнала.



### «Присутствие оператора» с помощью кнопки

По умолчанию функция отключена.

Для ее активации:

установите DIP-переключатели, как показано на рисунке, и нажмите кнопку PROG на плате управления. Светодиодный индикатор загорится ровным светом, а зуммер издаст звуковой сигнал длительностью 1 с.

Для восстановления заводских настроек снова нажмите кнопку PROG. Светодиодный индикатор замигает, и зуммер издаст 2 звуковых сигнала.

△ Открывание и закрывание ворот осуществляются при постоянном нажатии кнопки управления.

Кнопка открывания подключена к контактам 2-3P (нормально-разомкнутым), кнопка закрывания подключена к контактам 2-7 (нормально-разомкнутым).

При этом все другие устройства управления, в том числе радиоуправления, заблокированы.



### Частичное открывание

установите DIP-переключатели, как показано на рисунке, нажмите кнопку PROG и удерживайте ее в течение 1 с. Светодиодный индикатор PRG начнет мигать. В течение 20 с введите код с помощью кодонаборной клавиатуры или нажмите кнопку пульта ДУ, который необходимо сохранить.

После запоминания пульта ДУ включится светодиодный индикатор PRG, а зуммер издаст звуковой сигнал длительностью 1 с.

Если пульт ДУ уже был сохранен в памяти или было превышено максимальное количество пользователей, светодиодный индикатор начнет быстро мигать, а зуммер издаст звуковой сигнал 7 раз.



### Только открыть

Установите DIP-переключатели, как показано на рисунке, нажмите кнопку PROG и удерживайте ее в течение 1 с. Светодиодный индикатор PRG начнет мигать. В течение 20 с введите код с помощью кодонаборной клавиатуры или нажмите кнопку пульта ДУ, который необходимо сохранить.

После запоминания светодиодный индикатор PRG загорится ровным светом, а зуммер издаст звуковой сигнал длительностью 1 с.

Если пульт ДУ уже был сохранен в памяти или было превышено максимальное количество пользователей, светодиодный индикатор начнет быстро мигать, а зуммер издаст звуковой сигнал 7 раз.



### ОТКРЫТЬ-ЗАКРЫТЬ-ИЗМЕНИТЬ НАПРАВЛЕНИЕ

Установите DIP-переключатели, как показано на рисунке, нажмите кнопку PROG и удерживайте ее в течение 1 с. Светодиодный индикатор PRG начнет мигать. В течение 20 с введите код с помощью кодонаборной клавиатуры или нажмите кнопку пульта ДУ, который необходимо сохранить.

После запоминания светодиодный индикатор PRG загорится ровным светом, а зуммер издаст звуковой сигнал длительностью 1 с.

Если пульт ДУ уже был сохранен в памяти или было превышено максимальное количество пользователей, светодиодный индикатор начнет быстро мигать, а зуммер издаст звуковой сигнал 7 раз.

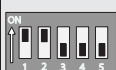

### ОТКРЫТЬ-СТОП-ЗАКРЫТЬ

Установите DIP-переключатели, как показано на рисунке, нажмите кнопку PROG и удерживайте ее в течение 1 с. Светодиодный индикатор PRG начнет мигать. В течение 20 секунд введите код с помощью кодонаборной клавиатуры или нажмите кнопку пульта ДУ, который необходимо сохранить.

После запоминания светодиодный индикатор PRG загорится ровным светом, а зуммер издаст звуковой сигнал длительностью 1 с.

Если пульт ДУ уже был сохранен в памяти или было превышено максимальное количество пользователей, светодиодный индикатор начнет быстро мигать, а зуммер издаст звуковой сигнал 7 раз.



### Удаление всех пользователей из памяти

Установите DIP-переключатели, как показано на рисунке, нажмите кнопку PROG на плате управления и удерживайте ее в течение 5 с.

По завершении удаления данных светодиодный индикатор PRG загорится ровным светом, а зуммер издаст звуковой сигнал длительностью 1 с.

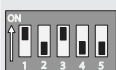

### Сброс параметров

Установите DIP-переключатели, как показано на рисунке, нажмите кнопку PROG на плате управления и удерживайте ее в течение 5 с.

По завершении удаления данных светодиодный индикатор PRG загорится ровным светом, а зуммер издаст звуковой сигнал длительностью 1 с.

С помощью данной функции можно восстановить удаленные данные пользователей.



## Автоматическое определение параметров хода

### С активированным энкодером (настройка по умолчанию)

- Установите DIP-переключатели, как описано в разделе «Программирование функций», и нажмите кнопку PROG на плате управления.

Автоматика выполнит ряд маневров для определения точек начала замедления и крайних положений:

**A** = 25% от траектории движения с замедленной скоростью при открывании.

**B** = 25% от траектории движения с замедленной скоростью при закрывании.

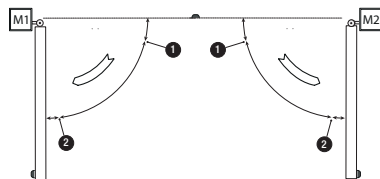

### Изменение точек начала замедления при открывании и закрывании

- Полностью закройте створки.
- Выполните автоматическое определение параметров хода. Когда створка, управляемая M2, достигнет во время открывания желаемой точки начала замедления при закрывании **B** (10/45%), нажмите кнопку PROG.
- Нажмите кнопку PROG, когда створка, управляемая M2, достигнет в ходе того же маневра, желаемую точку начала замедления при открывании **A** (55/90%).
- Повторите процедуру для M1.

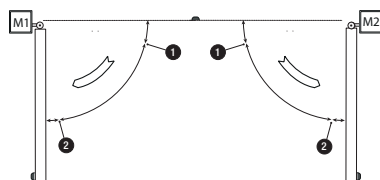

### Замедление по времени с отключенным энкодером

Установите регулировку OP TIME на максимальное значение, регулировку SENS — на среднее значение; запомните значение регулировок, отключите энкодер, включите функцию замедления по времени.

- Выполните автоматическое определение параметров хода.

Автоматика выполнит ряд маневров для определения точек начала замедления и крайних положений:

**A** = 25% времени работы привода на замедленной скорости при открывании.

**B** = 25% времени работы привода на замедленной скорости при закрывании.

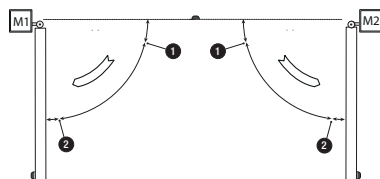

### При отключенных функциях энкодера и замедления по времени

Если отключены обе функции, «Энкодер» и «Замедление по времени», то створки будут двигаться на постоянной скорости 50% от максимального значения.

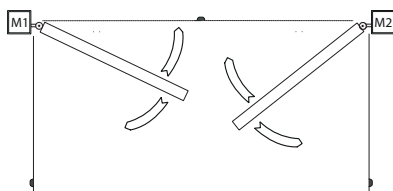



## Регулировка

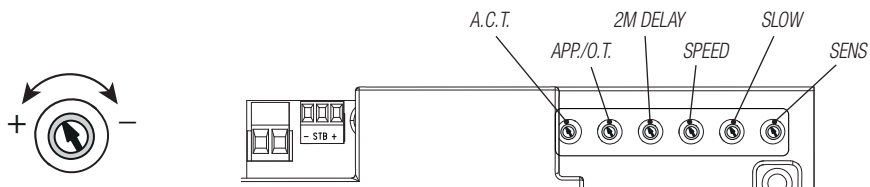

Регулировки	Описание функций и режимов работы
<b>A.C.T.</b>	<b>Время автоматического закрытия</b> Регулирует время ожидания ворот в открытом положении. По истечении заданного времени происходит автоматическое закрытие. Время ожидания может составлять от 1 до 180 секунд.
<b>APP./O.T.</b>	<b>Начальная точка конечной фазы замедления (при включенном энкодере) или время работы привода (при отключенном энкодере)</b> Регулирует начальную точку конечной фазы замедления приводов при открывании и закрывании. Начальная точка конечной фазы замедления выражена в процентном отношении участка ко всей траектории движения створки. Если энкодер отключен, можно отрегулировать время работы привода в диапазоне от 5 до 120 секунд.
<b>2M DELAY</b>	<b>Задержка привода M2 при закрывании</b> После команды закрыть ворота или после автоматического закрытия створка, управляемая приводом M2, начинает двигаться с определенной задержкой по сравнению со створкой, управляемой приводом M1; время задержки регулируется в диапазоне от 3 до 25 секунд.
<b>SPEED</b>	<b>Скорость движения</b> Регулирует скорость двигателей на этапе движения. Диапазон регулировки: от 30% (-) до 100% (+). Если функции энкодера и замедления по времени отключены, максимальная скорость может составлять только 50% от максимальной.
<b>SLOW</b>	<b>Скорость замедления</b> Регулирует скорость приводов на этапе замедления. Скорость может быть отрегулирована в диапазоне от 30% (-) до 60% (+) от максимальной скорости. Если скорость замедления оказывается больше скорости движения, скорость движения автоматически ограничивается.
<b>SENS.</b>	<b>Чувствительность</b> Регулирует чувствительность токовой системы обнаружения препятствий во время движения ворот. Диапазон регулировки: минимальная чувствительность (-) или максимальная чувствительность (+).

📖 Выполнив регулировки с помощью триммеров, установите DIP-переключатели, как описано в разделе «Программирование функций», и нажмите кнопку PROG на плате управления для сохранения значений.

## Светодиодный индикатор

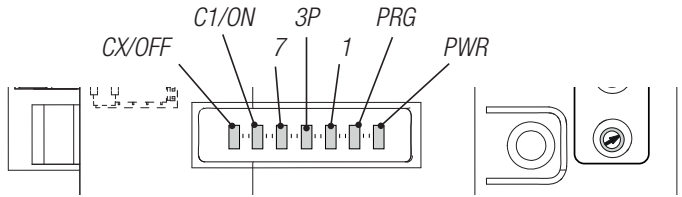

LED-ИНДИКАТОРЫ	Описание
<b>PWR</b> (зеленый)	Сигнализирует о наличии напряжения электропитания платы управления.
<b>PRG</b> (красный)	Сигнализирует программирование функций, время ожидания перед автоматическим закрыванием и ошибки / неисправности.
<b>1</b> (желтый)	Сигнализирует о размыкании нормально-замкнутых контактов 1-2 (кнопка «СТОП»).
<b>3P</b> (желтый)	Сигнализирует о замыкании нормально-разомкнутых контактов 2-3P (кнопка частичного открывания).
<b>7</b> (желтый)	Сигнализирует о замыкании нормально-разомкнутых контактов 2-7 (кнопка управления).
<b>C1/ON</b> (желтый)	C1 - Сигнализирует о размыкании нормально-замкнутых 2-C1 (фотоэлементы) / ON - функция включена.
<b>CX/OFF</b> (желтый)	CX - Сигнализирует о размыкании нормально-замкнутых контактов 2-CX (фотоэлементы) / OFF - функция отключена

## ЗАКЛЮЧИТЕЛЬНЫЕ РАБОТЫ

### Крепление крышки

После выполнения всех электрических подключений и подготовки системы к работе установите крышку на привод, прикрепите ее винтом и установите обратно рычаг разблокировки.

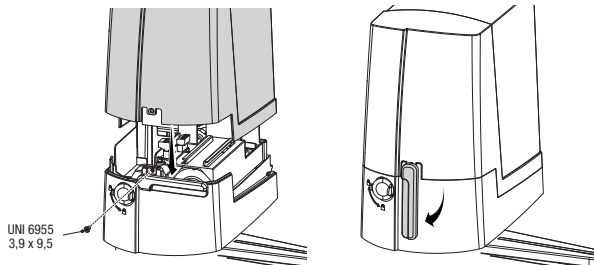

### Крепление крышки передающего рычага

Установите защитную крышку под привод и прикрепите к рычагу передачи винтом.

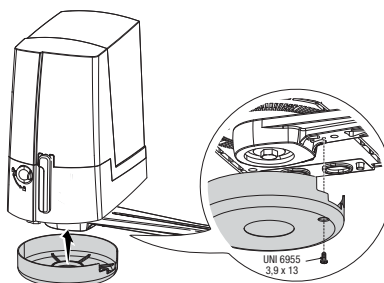

## МОНТАЖ ПРИВОДА С ОТКРЫВАНИЕМ НАРУЖУ

Ниже приведены только те работы, которые отличаются от стандартной процедуры монтажа:

### Монтаж кронштейнов и установочные размеры

Определите место крепления переднего кронштейна и рассчитайте место крепления заднего кронштейна, соблюдая расстояния, указанные на рисунке и в таблице.

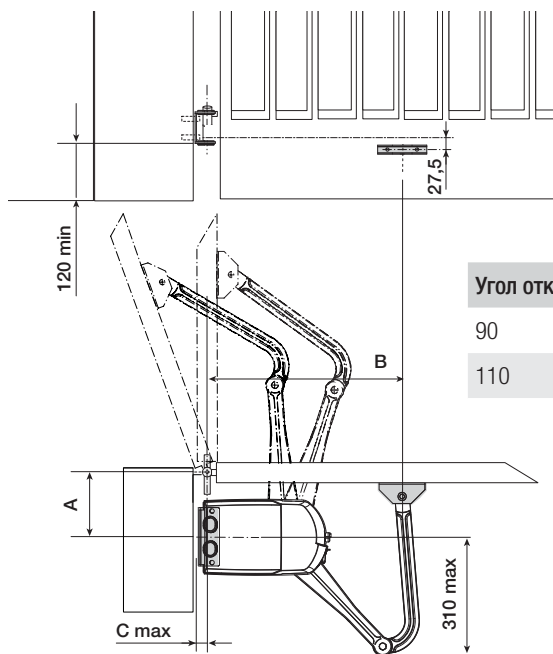

Угол открывания створки (°)	A	B	C макс.
90	140	420	60
110	140	420	60

△ Внимание! Если механические упоры не предусмотрены, необходимо обязательно установить концевые выключатели.

### Монтаж механических концевых выключателей

Разблокируйте привод.

**При открывании:**

Полностью откройте створку. Установите механический концевой выключатель под корпусом, прислонив его к рычагу передачи и зафиксировав винтом.

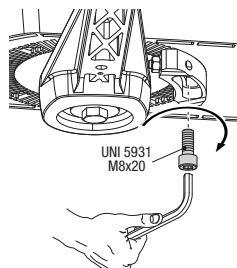
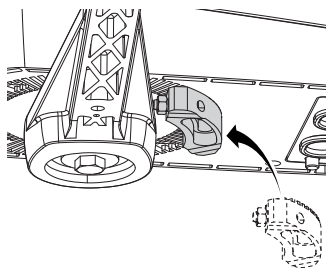
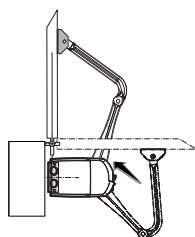

### При закрывании:

Закройте створку. Установите второй механический концевой выключатель с противоположной стороны рычага и зафиксируйте винтом.

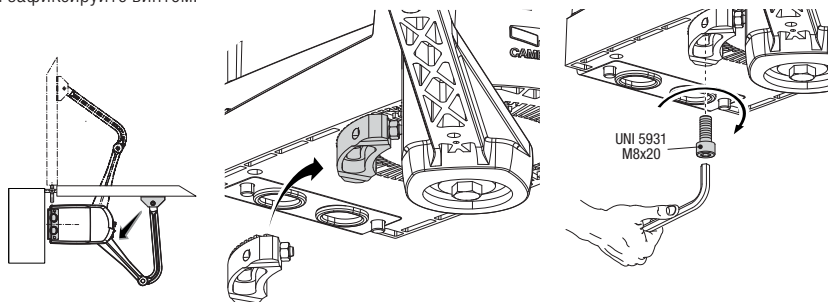

### Регулировка крайних положений

Руководствуйтесь разделом, посвященным открыванию створки вовнутрь.

### Подключение автоматики

Для одностворчатых распашных ворот

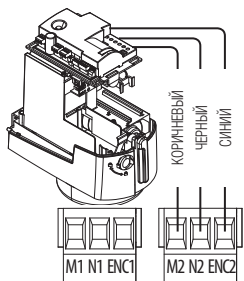

Правосторонняя автоматика (вид изнутри).

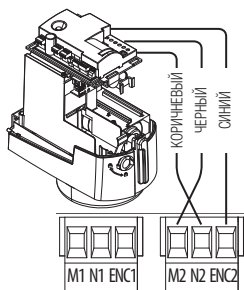
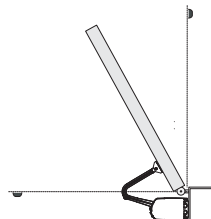

Левосторонняя автоматика (вид изнутри).

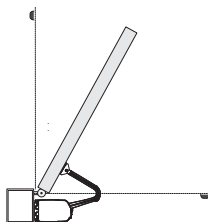

## Подключение автоматики и привода

Для двусторчатых распашных ворот

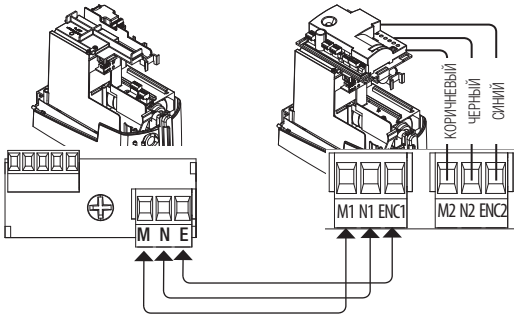

Левый привод и установленная справа автоматика (вид изнутри) с задержкой автоматики при закрывании.

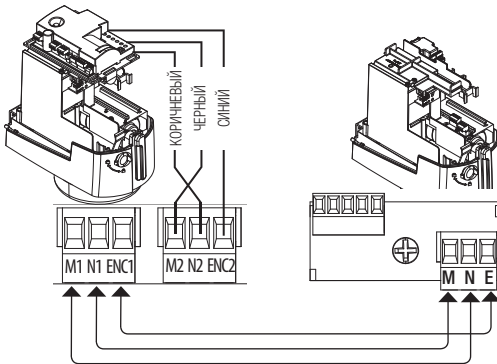
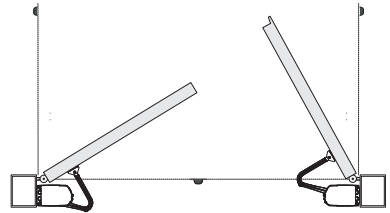

Левосторонняя автоматика и установленный справа привод (вид изнутри) с задержкой автоматики при закрывании.

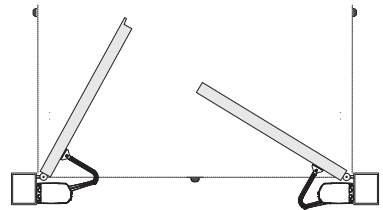

## ВОЗМОЖНЫЕ НЕИСПРАВНОСТИ И СПОСОБЫ ИХ УСТРАНЕНИЯ

НЕИСПРАВНОСТЬ	ВОЗМОЖНАЯ ПРИЧИНА	СПОСОБЫ УСТРАНЕНИЯ
Ворота не двигаются.	<ul style="list-style-type: none"> <li>• Нет напряжения питания.</li> <li>• Разблокирован привод.</li> <li>• Слишком слабый или отсутствующий сигнал пульта ДУ.</li> <li>• Открыта дверца тумбы.</li> <li>• Заела(и) кнопка(и) и/или ключ-выключатель.</li> </ul>	<ul style="list-style-type: none"> <li>• Включите электропитание.</li> <li>• Заблокируйте мотор-редуктор.</li> <li>• Поменяйте батарейки.</li> <li>• Проверьте, чтобы дверца была правильно закрыта на ключ.</li> <li>• Проверьте целостность устройств(а) и/или электрических кабелей.</li> </ul>
Ворота только открываются.	<ul style="list-style-type: none"> <li>• Срабатывают фотозлементы.</li> </ul>	<ul style="list-style-type: none"> <li>• Проверьте, чтобы в зоне действия фотозлементов не было помех.</li> </ul>

**△ Если проблему невозможно устранить, следуя приведенным в таблице инструкциям, или обнаруживаются неполадки, неисправности, шум, подозрительные вибрации или неожиданное поведение системы, обратитесь к квалифицированному персоналу.**

## УТИЛИЗАЦИЯ

☞ CAME S.p.A. имеет сертификат системы защиты окружающей среды UNI EN ISO 14001, гарантирующий экологическую безопасность на ее заводах.

Мы просим, чтобы вы продолжали защищать окружающую среду. CAME считает одним из фундаментальных пунктов стратегии рыночных отношений выполнение этих кратких руководящих принципов:

### УТИЛИЗАЦИЯ УПАКОВКИ

Упаковочные компоненты (картон, пластмасса и т. д.) — твердые отходы, утилизируемые без каких-либо специфических трудностей. Необходимо просто разделить их так, чтобы они могли быть переработаны.

Утилизацию необходимо проводить в соответствии с действующим законодательством местности, в которой производилась эксплуатация изделия.

**НЕ ЗАГРЯЗНЯЙТЕ ОКРУЖАЮЩУЮ СРЕДУ!**

### УТИЛИЗАЦИЯ ИЗДЕЛИЯ

Наша продукция изготовлена с использованием различных материалов. Большая их часть (алюминий, пластмасса, сталь, электрические кабели) ассимилируется как городские твердые отходы. Они могут быть переработаны специализированными компаниями.

Другие компоненты (электронные платы, батарейки пультов дистанционного управления и т.д.), напротив, могут содержать загрязняющие вещества.

Они должны передаваться компаниям, имеющим лицензию на их переработку.

Утилизацию необходимо проводить в соответствии с действующим законодательством местности, в которой производилась эксплуатация изделия.

**НЕ ЗАГРЯЗНЯЙТЕ ОКРУЖАЮЩУЮ СРЕДУ!**

Fabbricante / Manufacturer / Hersteller / Fabricant / Fabricante / Fabricante  
/ Wytwórca / Fabrikant

**Came S.p.a.**

Inirizzo / address / adresse / dirección / andereo / adres / adree  
Via Martiri della Libertà 15 - 31030 Dossan di Casier, Treviso - Italy

**CAME** 

DICHIARA CHE L'AUTOMAZIONE PER CANCELLI A BATTENTE / DECLARES THAT THE DRIVE FOR SWING GATE /  
ERKLÄRT DASS DIE AUTOMATISIERUNG FÜR FLÜGELTÖRE / DECLARE QUE LE AUTOMATISATION POUR PORTAILS A  
BATTANTS / DECLARA QUE LAS AUTOMATIZACION PARA PUERTAS BATTIENTES / DECLARA QUE AS  
AUTOMATIZACOES PARA PORTOES A BATENTE / OŚWIADCZA ŻE AUTOMATYKA DO BRAM SKRZYDLOWYCH /  
VERKLAART DAT DE AUTOMATISERING VOOR DRAAI-HEKKEN

OPB001CB

E' CONFORME ALLE DISPOSIZIONI DELLE SEGUENTI DIRETTIVE / IT COMPLIES WITH THE PROVISIONS OF THE FOLLOWING  
DIRECTIVES / DEN VORGABEN DER FOLGENDEN RICHTLINIEN ENTSPRECHEN / IL EST CONFORME AUX DISPOSITIONS  
DES DIRECTIVES SUIVANTES / CUMPLLEN CON LAS DISPOSICIONES DE LAS SIGUIENTES DIRECTIVAS / ESTÁ DE ACORDO  
COM AS DISPOSICIONES DAS SEGUENTES DIRECTIVAS / SA ZODNOJE Z PŮSTAVNENÍMI NÁSTĚPLUJÍCÍCH DÍREKTÍVYV  
EUROPEJSKICH / VOLDOEN AAN DE VOORSCHRIFTEN VAN DE VOLGENDE RICHTLIJNEN:

- COMPATIBILITA' ELETTRONMAGNETICA / ELECTROMAGNETIC COMPATIBILITY / ELEKTROMAGNETISCHE  
VERTRÄGLICHKEIT / COMPATIBILITÉ ELECTROMAGNETIQUE / COMPATIBILIDAD ELECTROMAGNETICA / COMPATIBLI-  
DADE ELETROMAGNETICA / KOMPATYBILNOŚCI ELEKTROMAGNETYCZNEJ / ELEKTROMAGNETISCHE COMPATIB-  
LITET : 2014/30/EU.

Riferimento norme armonizzate ed altre norme tecniche / Refer to  
European regulations and other technical regulations / Harmonisierte  
Bezugsnormen und andere technische Vorgaben / Référence aux normes  
harmonisées et aux autres normes techniques / Referencia normas  
armonizadas y otras normas técnicas / Referência de normas harmoni-  
zadas e outras normas técnicas / Odnosno normy ujednoliczone i inne normy  
techniczne / Geharmoniseerde en andere technische normen waarnaar is  
verwezen

EN 61000-6-2:2006  
EN 61000-6-3:2007+A1:2011  
EN 62233:2008  
EN 60335-1:2012+A11:2014  
EN 60335-2-103:2015

RISPETTA I REQUISITI ESSENZIALI APPLICATI / MEET THE APPLICABLE ESSENTIAL REQUIREMENTS / DEN WESENTLIJCHEN  
AANBEWANDTEN ANFOERELIJNEN ENTSPRECHEN / RESPETITEN LES CONDITIONS REQUISES NECESSAIRES APPLIQUEES /  
CUMPLLEN CON LOS REQUISITOS ESSENCIALES APLICADOS / RESPETAM O REQUISITOS ESSENCIAIS APLICADOS /  
SPELNAGA PODSTAWOWE WYMAGANIA WYTLUKIŁE / VOLDOEN AAN DE TOEPASSBARE MINIMUM EISEN:

1.1.3; 1.1.5; 1.2.1; 1.2.2; 1.3.2; 1.3.7; 1.3.8.1; 1.4.1; 1.4.2; 1.5.1; 1.5.8; 1.5.8.1; 1.5.9; 1.5.9; 1.5.9; 1.6.1; 1.6.3; 1.6.4;  
1.7.1; 1.7.2; 1.7.4

PERSONA AUTORIZZATA A COSTITUIRE LA DOCUMENTAZIONE TECNICA PERTINENTE / PERSON AUTHORIZED TO COMPILE THE RELEVANT TECHNICAL DOCUMENTATION /  
PERSON DIE BEVOLLMÄCHTIGT IST, DIE RELEVANTEN TECHNISCHEN UNTERLAGEN ZUSAMMENZUSTELLEN / DOCUMENTAÇÃO TÉCNICA ESPECÍFICA: DIAFORMAÇÃO  
A CONSTITUIRE DE / PERSONA FACULTADA PARA ELABORAR LA DOCUMENTACIÓN TÉCNICA PERTINENTE / PESSOA AUTORIZADA A CONSTITUIR A DOCUMENTAÇÃO TÉCNICA  
PERTINENTE / OSOBA UPOMOZNAWA DO ZREDAGOWANIA DOKUMENTACJI TECHNICZNEJ / DEGENE DIE GEWACHTIGT IS DE RELEVANTE TECHNISCHE DOCUMENTEN  
SAMEN TE STELLEN

**CAME S.p.a.**

La documentazione tecnica pertinente è stata compilata in conformità di allegato VIII. / The pertinent technical documentation has been drawn up in compliance with attached  
document VIII. / Die relevanten technische Dokumentation wurde entsprechend der Anlage VIII erstellt. / A documentação técnica pertinente foi preenchida de acordo com o anexo  
VIII. / La documentación técnica pertinente ha sido redactada en cumplimiento de anexo VIII. / A documentação técnica pertinente foi preenchida de acordo com o anexo  
VIII. / Odnosno dokumentacja techniczna została zredagowana zgodnie z załącznikiem VIII. / Die technische documentatie tabelle is opgesteld in overeenstemming met de bijlage VIII.

CAME S.p.a. si impegna a trasmettere, in risposta a una richiesta adeguatamente motivata dello autorità nazionale, informazioni pertinenti alle quali macchine, e / Came S.p.A., following a  
daily motivated request from the national authorities, and unless it provides information related to the said machines, and / Die Firma CAME S.p.A. verpflichtet sich auf eine angemessen  
motivierten Anfrage der staatlichen Behörden Informationen über die unvollständigen Maschinen, zu übermitteln, und / Came S.p.A. s'engage à transmettre, en réponse à une demande  
bien fondée de la part des autorités nationales, les renseignements relatifs aux quel machines / Came S.p.a. se compromette a transmitir, como respuesta a una solicitud adecuadamente  
fundada por parte de las autoridades nacionales, información relacionada con las cuestionadas / Came S.p.a. compromete-se em transmitir, como resposta a uma solicitação motivada  
apropriadamente pelas autoridades nacionais, informações pertinentes às partes que compõem as máquinas / Came S.p.a. zobowiązuje się do udzielenia informacji dotyczących maszyn  
niezakończonych na odpowiednio uświadczenia proszę, złożyć przez kompetentne organy państwa / Came S.p.a. verbindt sich erte am so mit nationalen Behörden vsetzung von der  
nationale authorities de relever informatione voir de réitér, volonte machine te vordrukken,

**VIETA / FORBIDS / VERBIJET / INTERDIT / PROHIBE / PROIBE / ZABRANIA SIE / VERBIJEDT**

Il meso il servizio frangie la macchina frangie in cui non essere incorporata non è stata dichiarata conforme, se nel caso della 2006/42/CE / concerning of the above mentioned until such  
moment when the final machine into which they must be incorporated, has been declared conform, i pertinet, to 2006/42/CE / die Inbetriebnahme bzw. die „Erdausschneiv“ in die die  
unvollständige Maschine eingetaut wird, als keine eMitt wurde, gegebenenfalls gemäß der Richtlinie 2006/42/EG. / the mise en service tant que la machine frangie dans laquelle elle doit  
être incorporée n'a pas été déclarée conforme, le cas échéant, à la norme 2006/42/CE. / la puesta en servicio hasta que la máquina final en la que será incorporada no haya sido declarada  
de conformidad de acuerdo de la 2006/42/CE / a colocação em funcionamento, até que a máquina final, onde deverá ser incorporada, não for declarada em conformidade, se de acordo  
com a 2006/42/CE. / Unchomomta uravodnja do završ, treba mašina, do koje se treba uključivati, ne koristiti osim ako nije zgotov i u skladu s zahtjevima direktive 2006/42/EZ, još nije  
proizvodnja bila konačna. / data in werking te stellen zolang de eindmachine waarin de niet voltooide machine moet worden ingebouwd is verklaard, indien toepasselijk  
met de richtlijn 2006/42/EG.

Dossan di Casier (TV)  
31 Gennaio / January / Januar / Janvier / Enero  
/ Janeiro / Styczeń / Januari 2018

Legale Rappresentanti / Legal Representative / Gesetzlicher  
Vertreter / Representant Legal / Representante Legal /  
Representante Legal / Prawny Przedstawiciel / Juridische  
Vertegenwoordiger

Paolo Meruzzo

Fascicolo tecnico a supporto / Supporting technical dossier / Unterstützung technische Dossier / soutien dossier technique / apoyo expediente  
técnico / apolár dossier técnico / wspieranie dokumentacji technicznej / ondersteunende technische dossier: 001OPB001CB

Came S.p.a.

Via Martiri della Libertà, 15 - 31030 Dossan di Casier - Treviso - Italy - Tel. (+39) 0422 4940 - Fax (+39) 0422 4941  
info@came.it - www.came.com

Cap. Soc. 1.610.000,00 € - C.F. e P.I. 03481280265 - VAT IT 03481280265 - REA TV 275359 - Reg. Imp. TV 03481280265

DICHIAZIONE DI INCORPORAZIONE allegato I/DECLARATION OF INCORPORATION annex/ ERKLÄRUNG FÜR DEN  
EINBAU/annex/ DECLARATION D'INCORPORATION annexe / DECLARATION DE INCORPORACION anexo / DECLARAÇÃO  
DE INCORPORAÇÃO anexo / DEKLARACJA WŁĄCZANIA załącznik / INBOUWERKLARING bijlage IIB - 2006/42/CE

*Содержание данного руководства может быть изменено в любое время без предварительного уведомления.*



**CAME.COM**

**CAME S.P.A.**

Via Martiri Della Libertà, 15  
31030 Dosson di Casier - Treviso - Italy  
tel. (+39) 0422 4940 - fax. (+39) 0422 4941